

# НА ШАГ ВПЕРЕДИ

ПРИКЛЮЧЕНИЯ  
НАЧИНАЮТСЯ  
ЗДЕСЬ

САМОЕ ПОЛНОЕ УЧЕБНОЕ ПОСОБИЕ О ТОМ,  
КАК ПРЕВРАТИТЬ СЛЕДУЮЩИЙ СНЕГОХОДНЫЙ  
СЕЗОН В НЕЗАБЫВАЕМОЕ ПРИКЛЮЧЕНИЕ

ЭКИПИРОВКА  
ДОПОЛНИТЕЛЬНОЕ ОБОРУДОВАНИЕ И АКСЕССУАРЫ  
ОРИГИНАЛЬНЫЕ ЗАПЧАСТИ

*ski-doo*



2018



# ПОЧЕМУ СТОИТ ОТДАТЬ ПРЕДПОЧТЕНИЕ МАРКЕ SKI-DOO ПРИ ВЫБОРЕ ЭКИПИРОВКИ, АКСЕССУАРОВ И ЗАПЧАСТЕЙ?



## КАЧЕСТВО И ПОЛНАЯ ИНТЕГРАЦИЯ

Все члены команды Ski-Doo являются энтузиастами снегоходного спорта. Именно поэтому мы знаем, как важно обеспечить гармоничное сопряжение дополнительного оборудования с вашим снегоходом. Выпускаемые нами аксессуары не только идеально подходят к снегоходу, но и легко устанавливаются, а также обладают длительным сроком службы. Более того, при разработке экипировки, мы стараемся обеспечить ее полное соответствие различным стилям вождения. Это то, что марка Ski-Doo может вам гарантировать!

## ДОВЕРИЕ И НАДЕЖНОСТЬ

Аксессуары, дополнительное оборудование и экипировка Ski-Doo дарят вам полную уверенность за рулем. Вся выпускаемая нами продукция обладает одинаково высоким качеством и надежностью, а также соответствует стандартам безопасности — в точности, как ваш снегоход Ski-Doo — именно поэтому она обеспечивается ограниченной двухлетней гарантией вне зависимости от того, кто выполняет установку.





# ОГРАНИЧЕННЫЕ ГАРАНТИЙНЫЕ ОБЯЗАТЕЛЬСТВА BRP \*

НА НОВЫЕ АКСЕССУАРЫ, ДОПОЛНИТЕЛЬНОЕ ОБОРУДОВАНИЕ,  
ЭКИПИРОВКУ И ЗАПАСНЫЕ ЧАСТИ

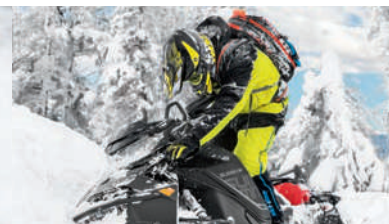

## ОРИГИНАЛЬНЫЕ ЗАПАСНЫЕ ЧАСТИ И АКСЕССУАРЫ BRP

могут быть установлены самостоятельно  
или с помощью авторизованного дилера  
BRP

## ЭКИПИРОВКА

(кроме изготовленной с использованием  
мембраны Sympatex)

## ШЛЕМЫ

## ЭКИПИРОВКА, ИЗГОТОВЛЕННАЯ С ИСПОЛЬЗОВАНИЕМ МЕМБРАНЫ SYMPATEX



ДОПОЛНИТЕЛЬНУЮ ИНФОРМАЦИЮ ВЫ  
СМОЖЕТЕ ПОЛУЧИТЬ У СВОЕГО ДИЛЕРА SKI-DOO

Использование изделия не по назначению приведет к прекращению действия гарантийных обязательств.

\* При условии приобретения у авторизованного дилера / дистрибьютора BRP или в авторизованном BRP интернет-магазине. Могут накладываться дополнительные исключения. Обратитесь к полному тексту ограниченных гарантийных обязательств или своему дилеру Ski-Doo.



## 2018

ЭКИПИРОВКА  
ДОПОЛНИТЕЛЬНОЕ ОБОРУДОВАНИЕ И АКСЕССУАРЫ  
ОРИГИНАЛЬНЫЕ ЗАПЧАСТИ

## 4 ЭКИПИРОВКА

- 6 Используемые технологии
- 8 Экипировка MOUNTAIN
- 22 Экипировка CROSSOVER
- 24 Экипировка TRAIL PERFORMANCE
- 32 Экипировка TOURING
- 43 Экипировка RECREATIONAL / UTILITY
- 46 Термобелье
- 50 Шлемы
- 64 Подшлемники
- 65 Очки
- 67 Перчатки и рукавицы
- 72 Головные уборы
- 73 Обувь и носки
- 75 Сумки и жилеты TEK
- 76 Повседневная одежда
- 84 Подростковая одежда
- 86 Детская одежда

## 87 ТАБЛИЦА РАЗМЕРОВ

## 88 ДОПОЛНИТЕЛЬНОЕ ОБОРУДОВАНИЕ И АКСЕССУАРЫ

- 90 Аксессуары для горных моделей
- 92 Аксессуары и дополнительное оборудование для снегоходов сегмента Trail
- 94 Аксессуары и дополнительное оборудование для снегоходов сегмента Crossover
- 96 Таблица соответствия платформ / дополнительного оборудования
- 98 Индивидуальная подготовка снегоходов
- 100 Система LinQ™
- 102 Хранение и перевозка грузов
- 105 Создайте снегоход мечты
- 108 Камера, GPS и вставки в перчаточный ящик
- 116 Сиденья и спинки
- 120 Ветровые стекла и средства ветрозащиты
- 128 Зеркала
- 129 Ветрозащитные щитки и рули
- 130 Регулируемые проставки руля и комплекты удлиненных кронштейнов
- 132 Светодиодное освещение
- 133 Элементы защиты и усиления
- 137 Лебедки и аксессуары
- 141 Элементы усиления и накладки для коленей
- 142 Упоры для ног и подножки
- 144 Сцепление с поверхностью и управляемость
- 156 Комплекты вентиляционных отверстий и решеток
- 158 Охлаждение и смазка
- 159 Электронное оборудование и электрооборудование
- 162 Оборудование для транспортировки и чехлы
- 164 Платформы для установки и транспортировки снегохода
- 165 Эксклюзивные комплекты наклеек для снегохода

## 166 ЗАПЧАСТИ И КОМПОНЕНТЫ, ВЛИЯЮЩИЕ НА ХОДОВЫЕ КАЧЕСТВА

## 172 XPS

## ВЫБИРАЙТЕ ЭКИПИРОВКУ ПРАВИЛЬНО

Правильный выбор экипировки, соответствующей вашему стилю катания, позволит получить максимум ощущений от катания на снегоходе. Обращайте внимание на иконки, которые подскажут, какая экипировка соответствует вашему стилю катания:



MOUNTAIN



CROSSOVER



TRAIL PERFORMANCE



TOURING



RECREATIONAL / UTILITY

## ИНФОРМАЦИОННЫЕ ИКОНКИ

Обращайте внимание на эти иконки, расположенные на страницах каталога, чтобы получить больше информации об основных товарах.

## НОВИНКА

НОВИНКА  
2018 МОДЕЛЬНОГО  
ГОДА.



ИННОВАЦИОННОЕ РЕШЕНИЕ  
Разработка компании BRP, которая дарит вам новый уровень ощущений от катания.



ЗНАЕТЕ ЛИ ВЫ?  
Интересный факт о продукции, который лежит за пределами традиционного описания изделия.



ПОСЕТИТЕ НАШ САЙТ: **FORMULA7.RU**



И УЗНАЙТЕ БОЛЬШЕ О НОВИНКАХ ЭКИПИРОВКИ,  
ДОПОЛНИТЕЛЬНОГО ОБОРУДОВАНИЯ И  
АКСЕССУАРОВ

В рекламных целях на некоторых изображениях, размещенных в настоящем каталоге, представлены трюки, выполненные профессионалами в идеальных и/или контролируемых условиях. Не пытайтесь повторить какие-либо из них, если это не соответствует вашим навыкам вождения, а также пониманию возможностей вашего снегохода. Будьте ответственны и благодарны. Всегда изучайте применимое местное законодательство. Всегда надевайте соответствующую экипировку, включая шлем. Помните, что алкоголь и вождение несовместимы. В силу постоянного улучшения качества продукции и внедрения инновационных решений, компания BRP оставляет за собой право в любое время и без предварительного уведомления снимать изделия с производства, а также вносить изменения в их технические характеристики, стоимость, конструкцию, оснащение, оборудование и модельный ряд, не принимая на себя никаких обязательств. Некоторые показанные в данном документе модели могут быть оснащены дополнительным оборудованием. Цены (если они указаны) основаны на рекомендованной производителем розничной цене. Дилеры могут продавать указанные в каталоге артикулы по другим ценам. Налоги не включены. Компания BRP является членом следующих отраслевых организаций и движений: Комитет по сертификации безопасности эксплуатации снегоходов (Snowmobiling Safety Certification Committee, SSCC), Стандарт безопасности механического оборудования (Machine Safety Standard), Образовательная программа операторов ТС (Operator Safety Training), За безопасные трассы (Safe Trails), Международная ассоциация производителей снегоходов (International Snowmobile Manufacturers Association, ISMA), Национальный фонд развития снегоходного движения (National Snowmobile Foundation) и За осторожную и ответственную эксплуатацию снегоходов (Trails Lightly). Являясь членами этих важных отраслевых ассоциаций, мы признаем и поддерживаем их попытки разделить ответственность за развитие нашего спорта между всеми участниками. Нередко являются зарегистрированными товарным знаком компании Kolon Industries, Inc. Isobell является зарегистрированным товарным знаком компании Yarns and Threads For Textile. mCFIT и mCTEX являются зарегистрированными товарными знаками компании MCTECH Corporation. 3M является зарегистрированным товарным знаком компании 3M Canada. Primal of Gold, Primal of Silver и Primal of Black являются зарегистрированными товарными знаками компании Albany International Corp. Sympatex является зарегистрированным товарным знаком компании Sympatex Technologies GmbH. Dri-Lex является зарегистрированным товарным знаком компании Faytex Corp. Vespe! и Kevlar являются товарными знаками компании E.I. DuPont de Nemours & Co. Thermolite, Lycra, Cordura и COOLMAX являются зарегистрированными товарными знаками компании INVISTA, используемыми для обозначения прочных тканевых материалов. ThermoCool является зарегистрированным товарным знаком компании ADVANSA. Thinsulate является зарегистрированным товарным знаком компании 3M Corporation. Velcro является зарегистрированным товарным знаком компании Velcro Industries. X-STATIC является зарегистрированным товарным знаком компании Noble Biomaterials Europe srl. NO-FOG является зарегистрированным товарным знаком компании NO-FOG USA. Scott является товарным знаком компании Scott Sports SA. OutDry является зарегистрированным товарным знаком компании OutDry Technologies Corporation. iPad является зарегистрированным товарным знаком компании Apple Inc. Bluetooth является зарегистрированным товарным знаком компании Bluetooth SIG, Inc. Watt является зарегистрированным товарным знаком компании Watt Industries Inc. GTX является товарным знаком компании Castrol Limited, используется по лицензии. Montana Zippo является зарегистрированными товарными знаками компании Camlin Ltd. NGK является зарегистрированным товарным знаком компании NGK Spark Plugs, Ltd. Extender Trail III, Trail Blazer IV, Excavite, Flat-top и Dooly являются товарными знаками и зарегистрированными товарными знаками компании Woody's International Engineering and Manufacturing, Inc. RipSaw, RipSaw Lite, ICE Ripper, ICE Ripper XT, ICE Atak и Powder Max являются товарными знаками компании Camoplast Inc. Lexan является зарегистрированным товарным знаком компании SABIC Innovative Plastics. Silicone является товарным знаком компании Dow Corning Corporation. Superclamp II является товарным знаком компании Bowditch Industries. Ax Suede является зарегистрированным товарным знаком компании MatMarket, Inc. FOX является зарегистрированным товарным знаком компании Fox Racing Canada, Kolpin, Gun Boot и Impact являются зарегистрированными товарными знаками компании Kolpin Powersports Inc. Yuasa является зарегистрированным товарным знаком компании YUASA Batteries Inc. Cypors является зарегистрированным товарным знаком компании CyporsGear. Waterguard является зарегистрированным товарным знаком компании Kombi Ltd. Makita является зарегистрированным товарным знаком компании Makita. В зависимости от местоположения изделия распространяются компаниями BRP US Inc., Bombardier Recreational Products Inc., BRP European Distribution SA, BRP Finland Oy, BRP Australia Pty Ltd. или Bombardier Recreational Products Motores da Amazonia Ltda. На территории США изделия распространяются компанией BRP US Inc. На территории Канады — компанией Bombardier Recreational Products Inc. ® TM и логотип BRP являются зарегистрированными товарными знаками компании Bombardier Recreational Products Inc. или ее филиалов. Прочие фирменные наименования и названия продукции являются товарными знаками соответствующих владельцев. © 2017 BRP. Все права защищены. Отпечатано в России.



# ЭКИПИРОВКА



8 Экипировка MOUNTAIN  
22 Экипировка CROSSOVER  
24 Экипировка TRAIL  
PERFORMANCE  
32 Экипировка TOURING

43 Экипировка RECREATIONAL /  
UTILITY  
46 Термобелье  
50 Шлемы  
64 Подшлемники

65 Очки  
67 Перчатки и рукавицы  
72 Головные уборы  
73 Обувь и носки

75 Сумки и жилеты TEK  
76 Повседневная одежда  
84 Подростковая одежда  
86 Детская одежда  
87 Таблица размеров



«НИЧТО ТАК НЕ РАСШИРЯЕТ ВАШИ  
ВОЗМОЖНОСТИ, КАК ТРАМОТНО  
ПОДОБРАННАЯ ЭКИПИРОВКА».

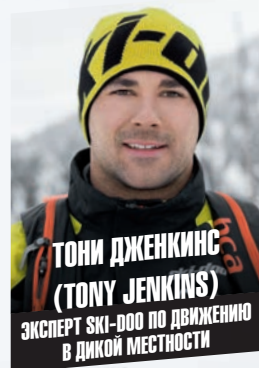

@tony\_jenkins

*Tony Jenkins*





# ИСПОЛЬЗУЕМЫЕ ТЕХНОЛОГИИ

С САМЫМИ ПЕРЕДОВЫМИ ТЕХНОЛОГИЯМИ И МАТЕРИАЛАМИ  
ВЫ БУДЕТЕ ГОТОВЫ К ЛЮБЫМ УСЛОВИЯМ.



**Мембрана Sympatex**  
Водо- и ветронепроницаемая мембрана, дышащие свойства которой увеличиваются с увеличением активности.

## SYMPATEX

ВОДО- И ВЕТРОНЕПРОНИЦАЕМАЯ МЕМБРАНА, ДЫШАЩИЕ СВОЙСТВА КОТОРОЙ УВЕЛИЧИВАЮТСЯ С УВЕЛИЧЕНИЕМ АКТИВНОСТИ.



**ЗНАЕТЕ ЛИ ВЫ?** В отличие от других мембранных тканей в мембране Sympatex нет пор, поэтому ее можно стирать, не боясь, что поры забьются или ткань потеряет свойства.

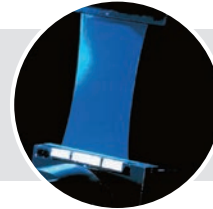

Растягивается до 300% от первоначального размера



Предельно износостойкая и прочная



**НА 100% ВОДОНЕПРОНИЦАЕМАЯ**

Мембрана, не имеющая пор, не потеряет своих рабочих качеств с течением времени.

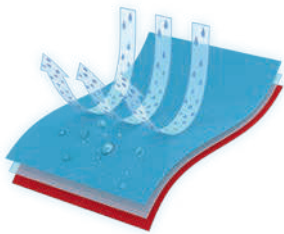

**ОПТИМАЛЬНЫЕ ДЫШАЩИЕ СВОЙСТВА**

Дышащие свойства увеличиваются с повышением активности

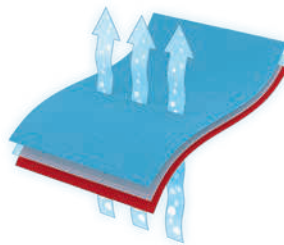

**НА 100% ВЕТРОНЕПРОНИЦАЕМАЯ**

Мембрана, не имеющая пор, является непреодолимым препятствием для ветра

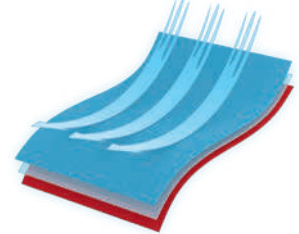

### СРАВНЕНИЕ ВЛАГОТВОДЯЩИХ СВОЙСТВ

Работа мембраны при повышении физической активности

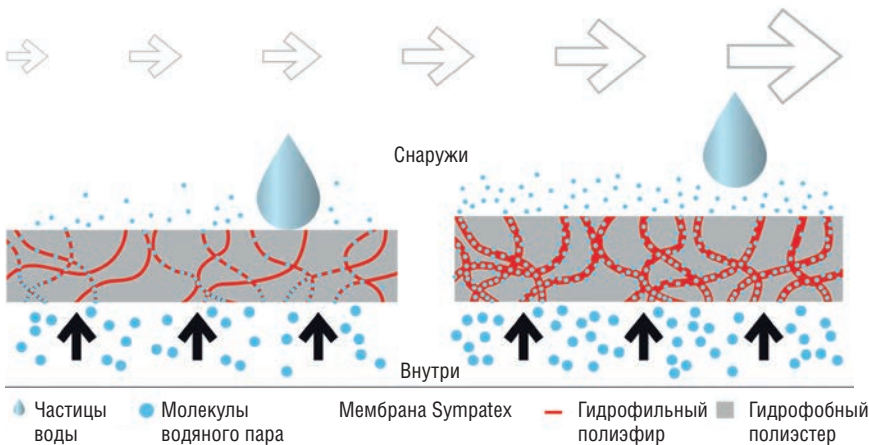

### ВОДОНЕПРОНИЦАЕМОСТЬ

Мембрана считается водонепроницаемой, если она выдерживает давление **1,3 м** водяного столба. Мембрана Sympatex обладает исключительными характеристиками: она может выдержать давление **более 45 м** водяного столба.

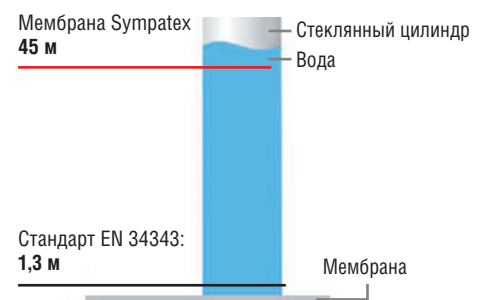



**CORDURA**  
BRAND  
F A B R I C

Ламинированный полиэстер Cordura



### PrimaLoft

Высокоэффективный утеплитель с полным спектром преимуществ — чтобы комфортно чувствовать себя в любую погоду.



RPM

Обеспечивает максимальные водо- и ветронепроницаемость и дышащие свойства, независимо от сложности маршрута и погодных условий. Основные швы и логотипы проклеены.



RPM MAX

Обеспечивает максимальные водо- и ветронепроницаемость и дышащие свойства, независимо от сложности маршрута и погодных условий. Все швы и логотипы проклеены.

# PRIMALOFT

**ВЫСОКОЭФФЕКТИВНЫЙ УТЕПЛИТЕЛЬ С ПОЛНЫМ СПЕКТРОМ ПРЕИМУЩЕСТВ — ЧТОБЫ КОМФОРТНО ЧУВСТВОВАТЬ СЕБЯ В ЛЮБУЮ ПОГОДУ.**



Мы считаем своей задачей создание экипировки, в которой вы сможете наслаждаться катанием как можно дольше.

# RPM

**ПРОФЕССИОНАЛЬНАЯ ЭКИПИРОВКА, ИЗГОТОВЛЕННАЯ ПО ТЕХНОЛОГИИ RPM**



Технология RPM, созданная компанией BRP для таких райдеров как вы, обеспечивает максимальную защиту вне зависимости от сложности маршрута и погодных условий.



### УТЕПЛИТЕЛЬ GOLD

Утеплитель PrimaLoft Gold рассчитан на самую холодную погоду, но остается мягким и гибким. Используется в куртках и полукombineзонах Absolute. Наша самая теплая экипировка. стр. 39

**САМЫЙ ТЕПЛЫЙ, СУХОЙ, МЯГКИЙ И КОМПАКТНЫЙ СИНТЕТИЧЕСКИЙ УТЕПЛИТЕЛЬ**



**Теплый и компактный**



**Водонепроницаемый**



### УТЕПЛИТЕЛЬ SILVER

Утеплитель PrimaLoft Silver отлично сохраняет тепло и не сковывает движения. Используется в куртках Gilde. стр. 40



**Дышащий**

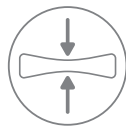

**Компактный при транспортировке**



### УТЕПЛИТЕЛЬ BLACK

Утеплитель PrimaLoft Black хорошо сохраняет тепло и обладает отличными дышащими свойствами. Используется в куртках и полукombineзонах Absolute Trail. стр. 40



**Легкий**



**Исключительно мягкий**



Основные швы и логотипы проклеены

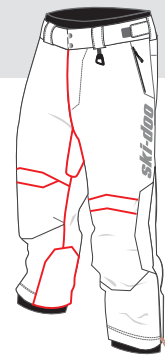

Все швы и логотипы проклеены

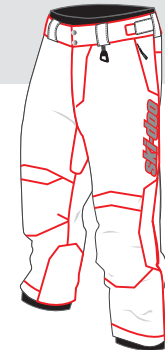



# ЭКИПИРОВКА MOUNTAIN

ЭКИПИРОВКА



**ЖЕНСКИЕ  
КУРТКА  
И ШТАНЫ  
MSCODE**

стр. 20-21



«ПОДХОДЯЩАЯ ДЛИНА, УДОБНАЯ ПОСАДКА, ПРЕКРАСНЫЙ  
ВНЕШНИЙ ВИД И УДОБСТВО ИСПОЛЬЗОВАНИЯ. КОЛЛЕКТИВУ  
ДИЗАЙНЕРОВ VRP УДАЛОСЬ СОЗДАТЬ ПРЕВОСХОДНОЕ  
ЭКИПИРОВОЧНОЕ РЕШЕНИЕ ПОСЛЕ ТОГО, КАК ОНИ ОБРАТИЛИСЬ  
ЗА СОВЕТОМ К НАСТОЯЩИМ ЭНТУЗИАСТАМ СНЕГОХОДНОГО  
ДВИЖЕНИЯ. ПРОСТО, КАК И ВСЕ ГЕНИАЛЬНОЕ!»

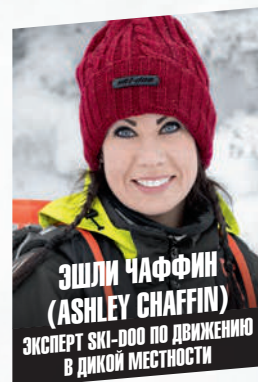

**ЭШЛИ ЧАФФИН  
(ASHLEY CHAFFIN)**  
ЭКСПЕРТ SKI-DOO ПО ДВИЖЕНИЮ  
В ДИКОЙ МЕСТНОСТИ

@ashley\_chaffin

Ashley Chaffin



«НЕОБХОДИМАЯ МНЕ ЭКИПИРОВКА ДОЛЖНА СООТВЕТСТВОВАТЬ ОСОБЕННОСТЯМ ЭКСПЛУАТАЦИИ СНЕГОХОДА В УСЛОВИЯХ ВЫСОКОГОРЬЯ. ОНА ДОЛЖНА БЫТЬ ВОДОНЕПРОНИЦАЕМОЙ, ДЫШАЩЕЙ И НЕ СКОВЫВАТЬ МОИХ ДВИЖЕНИЙ. HELIUM 30 С МЕМБРАНОЙ SUMRATEX ПРЕКРАСНО С ЭТИМ СПРАВЛЯЕТСЯ».

**Тони Дженкинс  
(TONY JENKINS)**  
ЭКСПЕРТ SKI-DOO ПО ДВИЖЕНИЮ  
В ДИКОЙ МЕСТНОСТИ

## КУРТКА HELIUM 30

стр. 16



ЭКИПИРОВКА

## КОМБИНЕЗОН REVY

стр. 21





САМАЯ ПОДХОДЯЩАЯ ЭКИПИРОВКА ДЛЯ СЛЕДУЮЩЕЙ,  
НАПОЛНЕННОЙ АДРЕНАЛИНОМ, ПРОГУЛКИ В ГОРАХ

РАЗМЕРЫ И ЦВЕТА

МУЖСКИЕ МОДЕЛИ

**Куртка Helium 50**

440699

Helium 50 — это самая прочная и высокотехнологичная куртка для активного катания, создана с применением передовых технологий и материалов.

XS, S, M, L, XL, 2XL, 3XL  
Черный (90)

МУЖСКИЕ МОДЕЛИ

**Полукомбинезон Helium 50**

441549

Прочная ткань Cordura и мембрана Sympatex работают вместе, чтобы подарить вам мягкий и комфортный полукомбинезон, не сковывающий движений. Для того, чтобы комбинезон идеально сидел, мы привлекли к разработке лучших горных гонщиков.

XS, S, M, L, XL, 2XL, 3XL  
Черный (90)

МУЖСКИЕ МОДЕЛИ

**Куртка Helium 30**

440693

Размеры для высоких  
440700

Невероятно легкая и мягкая куртка для самого активного катания. Позволяет сохранить тепло и сухость благодаря технологии Sympatex.

XS, S, M, L, XL, 2XL, 3XL  
Оранжевый (12), Зеленый (70),  
Синий (80), Черный (90)**РАЗМЕРЫ ДЛЯ ВЫСОКИХ**  
MT, LT, XLT, 2XLT  
Черный (90)

МУЖСКИЕ МОДЕЛИ

**Полукомбинезон Helium 30**

441548

Размеры для высоких  
441561

Полукомбинезон с мембраной Sympatex для активных гонщиков защищает от влаги и холода. Наш самый легкий и мягкий полукомбинезон.

XS, S, M, L, XL, 2XL, 3XL  
Темно-серый (07),  
Черный (90)**РАЗМЕРЫ ДЛЯ ВЫСОКИХ**  
MT, LT, XLT, 2XLT  
Черный (90)

**Уровень тепла** Учитываются все аспекты изделия, включая тип утеплителя, водонепроницаемость, ветронепроницаемость, дышащие свойства и технологические особенности ткани. Используйте в качестве основного критерия при выборе экипировки.

**Водо- и ветрозащита** Служит индикатором технологических решений, использованных при создании того или иного элемента экипировки (проклеенные швы, тип молний и т.д.).

**Дышащие свойства** Степень эффективности отвода влаги от вашего тела наружу.

**НАРУЖНАЯ ЧАСТЬ/НАПОЛНИТЕЛЬ**

**РЕЙТИНГ**

**ОСОБЕННОСТИ**

**ПРЕИМУЩЕСТВА**

Полиэстер с трехслойной мембраной Sympatex



- Все швы и логотипы проклеены.
- Ветрозащитная, водонепроницаемая и дышащая мембрана.
- Водонепроницаемые застежки-молнии спереди, на карманах и на вентиляционных клапанах.
- Внутренняя юбка для защиты от ветра и снега.
- Вентиляционные клапаны в области подмышек и бицепсов.
- Неопреновый внутренний воротник и микрофлисовая подкладка.
- Застежки Velcro для регулировки манжетов, талии и подола.
- Прочная ткань Cordura.

- Сохраняет тепло и сухость на протяжении всего дня.
- Имеет защиту от попадания снега внутрь, даже при движении сквозь самые глубокие сугробы.
- Степень воздухопроницаемости увеличивается с ростом физической активности.
- Надетый рюкзак не препятствует притоку воздуха к вентиляционным отверстиям.
- Прочная и надежная.

Полиэстер с трехслойной мембраной Sympatex



- Все швы и логотипы проклеены.
- Ветрозащитная, водонепроницаемая и дышащая мембрана.
- Вставки из эластичной ткани в области талии.
- Противоснежные гетры.
- Высокие фартуки спереди и сзади.
- Легкие флисовые и сетчатые внутренние вставки спереди и в области ягодиц.
- Съёмная защита голени и коленей.
- Двухсторонняя передняя и водонепроницаемые полноразмерные изогнутые боковые застежки-молнии.

- Сохраняет тепло и сухость на протяжении всего дня.
- Степень воздухопроницаемости увеличивается с ростом физической активности.
- Имеет защиту от попадания снега внутрь, даже при движении сквозь самые глубокие сугробы.
- Легкий, удобный, легко надевается и снимается.
- Изогнутая молния не дает ткани собираться.

Полиэстер с двухслойной мембраной Sympatex



- Все швы и логотипы проклеены.
- Ветрозащитная, водонепроницаемая и дышащая мембрана.
- Водонепроницаемые застежки-молнии спереди, на карманах и на вентиляционных клапанах.
- Внутренняя юбка для защиты от ветра и снега.
- Вентиляционные клапаны в области подмышек и бицепсов.

- Сохраняет тепло и сухость на протяжении всего дня.
- Степень воздухопроницаемости увеличивается с ростом физической активности.
- Небольшой вес обеспечивает максимальную подвижность райдера.
- Надетый рюкзак не препятствует притоку воздуха к вентиляционным отверстиям.

Полиэстер с двухслойной мембраной Sympatex



- Все швы и логотипы проклеены.
- Ветрозащитная, водонепроницаемая и дышащая мембрана.
- Вставки из эластичной ткани в области талии.
- Высокие фартуки спереди и сзади сохраняют тепло и препятствуют попаданию снега.
- Водонепроницаемые молнии.
- Флисовые и сетчатые внутренние вставки спереди и в области ягодиц.
- Анатомический усиленный крой в области колена и голени с мягкими вставками.
- Противоснежные гетры с возможностью фиксации на ботинке.
- Вентиляционное отверстие в набедренном кармане.
- Усиление с внутренней стороны штанин препятствует истиранию.
- Регулируемые подтяжки.
- Светоотражающие элементы с обратной стороны штанин улучшают заметность райдера.

- Сохраняет тепло и сухость на протяжении всего дня.
- Степень воздухопроницаемости увеличивается с ростом физической активности.
- Имеет защиту от попадания снега внутрь, даже при движении сквозь самые глубокие сугробы.
- Легко надевается и снимается.



## МУЖСКИЕ МОДЕЛИ

**Куртка Helium Pullover**

440666

Самый легкий верхний слой экипировки в нашей линейке — при катании создается впечатление, что его вообще нет. Передовой дышащий материал обеспечивает эффективную защиту и обладает необходимой прочностью для катания в горах.



## РАЗМЕРЫ И ЦВЕТА

XS, S, M, L, XL, 2XL, 3XL  
Оранжевый (12),  
Люминесцентный желтый (26)

## МУЖСКИЕ И ЖЕНСКИЕ МОДЕЛИ

**Легкая куртка**

Мужская модель  
440769

Женская модель  
440770

Идеальный средний слой для максимального сохранения тепла. Утеплитель хорошо сжимается и куртка занимает очень мало места в багажном отделении или рюкзаке.



ЧЕРНЫЙ (90)  
МУЖСКИЕ МОДЕЛИ

ЛЮМИНЕСЦЕНТНЫЙ  
ЖЕЛТЫЙ (26)  
ЧЕРНЫЙ (90)

СЕРЫЙ (09)  
ЖЕНСКИЕ МОДЕЛИ

## МУЖСКИЕ МОДЕЛИ

S, M, L, XL, 2XL, 3XL  
Люминесцентный желтый (26),  
Черный (90)

## ЖЕНСКИЕ МОДЕЛИ

XS, S, M, L, XL, 2XL, 3XL  
Серый (09),  
Черный (90)

## ЖЕНСКИЕ МОДЕЛИ

**Куртка Helium 30**

440695

Сочетание передовых технологий и надежной легкой внешней оболочки, созданное специально для женщин.



XS, S, M, L, XL, 2XL, 3XL  
Темно-серый (07)

## ЖЕНСКИЕ МОДЕЛИ

**Куртка Helium**

440583

Сочетание передовых технологий и надежной легкой внешней оболочки, созданное специально для женщин.



XS, S, M, L, XL, 2XL, 3XL  
Белый (01)

## ЖЕНСКИЕ МОДЕЛИ











**Полукомбинезон Helium**

441493

Создан специально для женщин. Женственный крой и исключительно легкая ткань. Водонепроницаемая, ветронепроницаемая и дышащая ткань благодаря технологии Sympatex.



XS, S, M, L, XL, 2XL, 3XL  
Черный (90)

НАРУЖНАЯ ЧАСТЬ/НАПОЛНИТЕЛЬ	РЕЙТИНГ	ОСОБЕННОСТИ	ПРЕИМУЩЕСТВА
Полиэстер с двухслойной мембраной Sympatex 		<ul style="list-style-type: none"> <li>• Все швы и логотипы проклеены.</li> <li>• Ветрозащитная, водонепроницаемая и дышащая мембрана.</li> <li>• Водонепроницаемые молнии.</li> <li>• Вентиляционные клапаны в области подмышек.</li> <li>• Прочная оболочка из полиэстера с сетчатой подкладкой.</li> </ul>	<ul style="list-style-type: none"> <li>• Сохраняет тепло и сухость на протяжении всего дня.</li> <li>• Степень воздухопроницаемости увеличивается с ростом физической активности.</li> <li>• Анатомический крой.</li> </ul>
90% Нейлон, 10% Полиэстер		<ul style="list-style-type: none"> <li>• Используйте как легкую куртку в сухую прохладную погоду или надевайте в качестве среднего слоя.</li> <li>• Регулировка области талии с помощью завязок в карманах.</li> <li>• Вентиляция в области подмышек с применением микрофлиса.</li> <li>• Анатомический крой рукавов.</li> </ul>	<ul style="list-style-type: none"> <li>• Легкая, легко складывается.</li> <li>• Сохраняет тепло даже во влажном состоянии.</li> <li>• Дышащая, отводит влагу.</li> <li>• Отличное средство для регуляции температуры.</li> </ul>
Полиэстер с двухслойной мембраной Sympatex 		<ul style="list-style-type: none"> <li>• Все швы и логотипы проклеены.</li> <li>• Ветрозащитная, водонепроницаемая и дышащая мембрана.</li> <li>• Водонепроницаемые застежки-молнии спереди, на карманах и на вентиляционных клапанах.</li> <li>• Внутренняя юбка для защиты от ветра и снега.</li> <li>• Вентиляционные отверстия в области подмышек обеспечивают надлежащий приток воздуха и не уменьшают уровень комфорта райдера.</li> <li>• Интегрированная внутренняя манжета с отверстием для большого пальца из материала Lycra.</li> <li>• Светоотражающие элементы улучшают заметность райдера.</li> </ul>	<ul style="list-style-type: none"> <li>• Женственный крой и посадка.</li> <li>• Легкая и мягкая.</li> <li>• Сохраняет тепло и сухость на протяжении всего дня.</li> <li>• Степень воздухопроницаемости увеличивается с ростом физической активности.</li> <li>• Имеет защиту от попадания снега внутрь, даже при движении сквозь самые глубокие сугробы.</li> </ul>
Полиэстер с трехслойной мембраной Sympatex  		<ul style="list-style-type: none"> <li>• Ветрозащитная, водонепроницаемая и дышащая мембрана.</li> <li>• Все швы и логотипы проклеены.</li> <li>• Не сковывает движения благодаря вставкам из эластичной ткани.</li> <li>• Водонепроницаемые застежки-молнии спереди, на карманах и на вентиляционных клапанах.</li> <li>• Вентиляционные отверстия в области подмышек обеспечивают надлежащий приток воздуха и не уменьшают уровень комфорта райдера.</li> <li>• Внутренняя юбка для защиты от ветра и снега.</li> </ul>	<ul style="list-style-type: none"> <li>• Женственный крой и посадка.</li> <li>• Легкая и мягкая.</li> <li>• Сохраняет тепло и сухость на протяжении всего дня.</li> <li>• Степень воздухопроницаемости увеличивается с ростом физической активности.</li> <li>• Имеет защиту от попадания снега внутрь, даже при движении сквозь самые глубокие сугробы.</li> </ul>
Полиэстер с трехслойной мембраной Sympatex 		<ul style="list-style-type: none"> <li>• Все швы и логотипы проклеены.</li> <li>• Ветрозащитная, водонепроницаемая и дышащая мембрана.</li> <li>• Вставки из эластичной ткани на талии, в области паха и коленей.</li> <li>• Высокие фартуки спереди и сзади.</li> <li>• Двухсторонние водонепроницаемые полноразмерные боковые застежки-молнии.</li> <li>• Съёмная защита коленей.</li> <li>• Противоснежные гетры.</li> </ul>	<ul style="list-style-type: none"> <li>• Сохраняет тепло и сухость на протяжении всего дня.</li> <li>• Степень воздухопроницаемости увеличивается с ростом физической активности.</li> <li>• Имеет защиту от попадания снега внутрь, даже при движении сквозь самые глубокие сугробы.</li> <li>• Легко надевается и снимается.</li> <li>• Женственный крой обеспечивает удобную посадку.</li> </ul>



МУЖСКИЕ И ЖЕНСКИЕ  
МОДЕЛИ**Куртка MCode**

Мужская модель  
440764

Женская модель  
440763

Универсальная куртка  
3 в 1 современного  
кроя и расцветок.  
Дизайн соответствует  
брюкам MCode.



МУЖСКИЕ МОДЕЛИ

ЖЕНСКИЕ МОДЕЛИ

**РАЗМЕРЫ И ЦВЕТА**МУЖСКИЕ МОДЕЛИ

XS, S, M, L, XL, 2XL, 3XL  
Оранжевый (12),  
Черный (90),  
Ярко-желтый (96)

ЖЕНСКИЕ МОДЕЛИ

XS, S, M, L, XL, 2XL, 3XL  
Зеленый (70),  
Черный (90)

МУЖСКИЕ И ЖЕНСКИЕ  
МОДЕЛИ**Брюки MCode**

Мужская модель  
441603

Женская модель  
441604

Брюки современного  
кроя с тонким слоем  
утеплителя. Идеально  
сочетаются с куртками  
MCode, особенно при  
использовании  
различных расцветок  
для создания  
собственного  
уникального комплекта.



МУЖСКИЕ МОДЕЛИ

ЖЕНСКИЕ МОДЕЛИ

МУЖСКИЕ МОДЕЛИ

XS, S, M, L, XL, 2XL, 3XL  
Оранжевый (12),  
Черный (90),  
Ярко-желтый (96)

ЖЕНСКИЕ МОДЕЛИ

XS, S, M, L, XL, 2XL, 3XL  
Зеленый (70), Черный (90)

МУЖСКИЕ МОДЕЛИ**Комбинезон  
Revy**

440667

В этом комфортном,  
высокотехнологичном и  
стильном комбинезоне  
вы ощутите такой  
заряд свободы и  
решимости для  
покорения снежных  
просторов, который не  
сможет дать ни одна  
другая экипировка.



XS, S, M, L, XL, 2XL, 3XL  
Зеленый (70), Синий (80)

## НАРУЖНАЯ ЧАСТЬ/НАПОЛНИТЕЛЬ

## РЕЙТИНГ

## ОСОБЕННОСТИ

## ПРЕИМУЩЕСТВА

65% Полиэстер, 35% Нейлон



- Съемная стеганная куртка.
- Все швы и логотипы проклеены.
- Водонепроницаемый, ветрозащитный и дышащий материал.
- Водонепроницаемые застежки-молнии спереди и на карманах.
- Вентиляционные клапаны в области подмышек.
- Анатомический крой рукавов.
- Внутренняя юбка для защиты от ветра и снега.
- Интегрированная внутренняя манжета с отверстием для большого пальца из материала Лусга.
- Регулируемые воротник, подол и манжеты.
- Салфетка для очков в нагрудном кармане.
- Светоотражающие элементы на рукавах и спине.

- Сохраняет тепло и сухость на протяжении всего дня.
- Имеет защиту от попадания снега внутрь, даже при движении сквозь самые глубокие сугробы.
- Универсальный дизайн позволяет адаптироваться к погодным условиям.

97% Полиэстер, 3% Нейлон



- Водонепроницаемый, ветрозащитный и дышащий материал.
- Все швы и логотипы проклеены.
- Регулируемые подтяжки.
- Подтяжки пересекаются на спине, что предотвращает их соскальзывание.
- Регулируемый пояс.
- Водонепроницаемые боковые застежки-молнии на 3/4.
- Противоснежные гетры с возможностью фиксации на ботинке.
- Анатомический крой штанин и мягкие вставки в области коленей.
- Флисовая подкладка в области ягодиц.

- Сохраняют тепло и сухость на протяжении всего дня.
- Легко надеваются и снимаются.

83% Полиэстер, 17% Нейлон



- Все швы и логотипы проклеены.
- Вентиляционные клапаны в области подмышек.
- Водонепроницаемый, ветрозащитный и дышащий материал.
- Водонепроницаемые молнии спереди, в нижней части штанин и карманах.
- Регулируемые воротник, манжеты, талия; регулируемая внутренняя система подтяжек.
- Анатомический крой в области коленей и рукавов.
- Противоснежные гетры.
- Интегрированная внутренняя манжета с отверстием для большого пальца из материала Лусга.
- Вставка в воротник.

- Стильный внешний вид, свобода движений и гарантированная защита от снега.
- Сохраняет тепло и сухость на протяжении всего дня.
- Регулировки позволяют добиться идеальной посадки.





2 5 5

### Куртка Helium 30

Невероятно легкая и мягкая куртка для самого активного катания. Позволяет сохранить тепло и сухость благодаря технологии Sympatex.

**Внешняя поверхность:** Полиэстер с двухслойной мембраной Sympatex

440693

XS, S, M, L, XL, 2XL, 3XL  
Оранжевый (12), Зеленый (70),  
Синий (80), Черный (90)

**Размеры для высоких**  
440700  
MT, LT, XLT, 2XLT  
Черный (90)



Мембрана Sympatex растягивается до 300% от первоначального размера, поэтому она сохраняет свои свойства в местах наибольших растяжений — в области локтей и коленей.

3 5 5

### Куртка Helium 50

Helium 50 — это самая прочная и высокотехнологичная куртка для активного катания, создана с применением передовых технологий и материалов.

**Внешняя поверхность:** Полиэстер с трехслойной мембраной Sympatex

440699

XS, S, M, L, XL, 2XL, 3XL  
Черный (90)



3-слойная мембрана Sympatex лучше сохраняет тепло при эксплуатации в условиях высокогорья или при движении вне трасс.

2 5 5

### Куртка Helium Pullover

Самый легкий верхний слой экипировки в нашей линейке — при катании создается впечатление, что его вообще нет. Передовой дышащий материал обеспечивает эффективную защиту и обладает необходимой прочностью для катания в горах.

**Внешняя поверхность:** Полиэстер с двухслойной мембраной Sympatex

440666

XS, S, M, L, XL, 2XL, 3XL

Оранжевый (12), Люминесцентный желтый (26)



3 5 5

### Полукомбинезон Helium 50

Прочная ткань Cordura и технология Sympatex работают вместе, чтобы подарить вам мягкий и комфортный полукомбинезон. Для того, чтобы комбинезон идеально сидел, мы привлекли к разработке лучших горных гонщиков.

**Внешняя поверхность:** Полиэстер с трехслойной мембраной Sympatex

441549

XS, S, M, L, XL, 2XL, 3XL

Черный (90)



Зачастую райдеры используют более прочный полукомбинезон Helium 50 в сочетании с более легкой курткой, например, Helium 30.



Боковые молнии нашего полукомбинезона Helium имеют изогнутую форму, что не дает ткани собираться.

2 5 5

### Полукомбинезон Helium 30

Полукомбинезон с мембраной Sympatex для активных гонщиков защищает от влаги и холода. Наш самый легкий и мягкий полукомбинезон.

**Внешняя поверхность:** Полиэстер с двухслойной мембраной Sympatex

441548

XS, S, M, L, XL, 2XL, 3XL

Темно-серый (07), Черный (90)

**Размеры для высоких**

441561

MT, LT, XLT, 2XLT

Черный (90)



ЭКИПИРОВКА



5 3 4

### Легкая куртка

Идеальный средний слой для максимального сохранения тепла. Утеплитель хорошо сжимается и куртка занимает очень мало места в багажном отделении или рюкзаке.

**Внешняя поверхность:** 90% Нейлон, 10% Полиэстер

**Утеплитель:** Полиэстер

440769

S, M, L, XL, 2XL, 3XL

Люминесцентный желтый (26), Черный (90)







2 5 5

### Куртка Helium 30

Сочетание передовых технологий и надежной легкой внешней оболочки, созданное специально для женщин.

**Внешняя поверхность:**

Полиэстер с двухслойной мембраной Sympatex

440695

XS, S, M, L, XL, 2XL, 3XL

Темно-серый (07)



3 5 5

### Куртка Helium

Высокие технологии и эффективность легкой внешней оболочки куртки, созданной специально для женщин.

**Внешняя поверхность:** Полиэстер с трехслойной мембраной Sympatex

440583

XS, S, M, L, XL, 2XL, 3XL

Белый (01)



3 5 5

### Полукомбинезон Helium

Создан специально для женщин. Женский крой и исключительно легкая ткань. Водонепроницаемая, ветронепроницаемая и дышащая ткань благодаря технологии Sympatex.

**Внешняя поверхность:**

Полиэстер с трехслойной мембраной Sympatex

441493

XS, S, M, L, XL, 2XL, 3XL

Черный (90)



5 3 4

### Легкая куртка

Идеальный средний слой для активного катания, с женственным кроем. Утеплитель хорошо сжимается, и куртка занимает очень мало места в багажном отделении или рюкзаке.

**Внешняя поверхность:** 90% Нейлон, 10% Полиэстер

**Утеплитель:** Полиэстер

440770 • XS, S, M, L, XL, 2XL, 3XL

Серый (09), Черный (90)





ЭКИПИРОВКА, ОБЛАДАЮЩАЯ  
ВЫСОКИМИ СТЕПЕНЯМИ ВОДОЗАЩИТЫ,  
ВЕТРОЗАЩИТЫ, А ТАКЖЕ  
ВОЗДУХОПРОНИЦАЕМОСТИ

SYMPATEX.COM



**ГАРАНТИРОВАННАЯ ЭКОЛОГИЧНОСТЬ**  
ПЕРЕРАБАТЫВАЕМАЯ МЕМБРАНА  SYMPATEX

ВЫСОКИЕ ТЕХНОЛОГИИ В ДВИЖЕНИИ



ВОДОНЕПРОНИЦАЕМАЯ ДЫШАЩАЯ ВЕТРОЗАЩИТНАЯ





4 3 3

### Куртка MCode

Универсальная куртка 3 в 1 современного кроя и расцветок. Дизайн соответствует брюкам MCode.

#### МУЖСКИЕ МОДЕЛИ

**Внешняя поверхность:** 65% Полиэстер, 35% Нейлон

**Утеплитель:** PrimaLoft Black

440764 • XS, S, M, L, XL, 2XL, 3XL

Оранжевый (12), Черный (90), Ярко-желтый (96)



Экипировка MCode разрабатывается при участии райдеров, предпочитающих горные прогулки.

#### ЖЕНСКИЕ МОДЕЛИ

**Внешняя поверхность:** 65% Полиэстер, 35% Нейлон

**Утеплитель:** PrimaLoft Black

440763 • XS, S, M, L, XL, 2XL, 3XL

Зеленый (70), Черный (90)







4 3 3

### Брюки MCode

Брюки с современным дизайном и тонким слоем утеплителя. Идеально сочетаются с куртками MCode, особенно когда вы сочетаете разные цветовые решения для создания собственного уникального комплекта.

#### МУЖСКИЕ МОДЕЛИ

**Внешняя поверхность:** 97% Полиэстер, 3% Нейлон  
**Утеплитель:** PrimaLoft Black

441603 • XS, S, M, L, XL, 2XL, 3XL

Оранжевый (12), Черный (90), Ярко-желтый (96)

#### ЖЕНСКИЕ МОДЕЛИ

**Внешняя поверхность:** 97% Полиэстер, 3% Нейлон

**Утеплитель:** PrimaLoft Black

441604 • XS, S, M, L, XL, 2XL, 3XL

Зеленый (70), Черный (90)



2 3 3

### Комбинезон Revy

В этом комфортном, высокотехнологичном и стильном комбинезоне вы ощутите такой заряд свободы и решимости для покорения снежных просторов, который не сможет дать ни одна другая экипировка.

**Внешняя поверхность:** 83% Полиэстер, 17% Нейлон

440667 • XS, S, M, L, XL, 2XL, 3XL

Зеленый (70), Синий (80)





# ЭКИПИРОВКА CROSSOVER



«УНИВЕРСАЛЬНОСТЬ. ЭТО ОДНО ИЗ ГЛАВНЫХ ТРЕБОВАНИЙ, ПРЕДЪЯВЛЯЕМЫХ НАМИ К ЭКИПИРОВКЕ. РАЙДЕРАМ ПОСТОЯННО ПРИХОДИТСЯ ПОДСТРАИВАТЬСЯ ПОД ИЗМЕНЯЮЩИЕСЯ УСЛОВИЯ, КАЧЕСТВЕННАЯ КУРТКА ИЛИ КОМБИНЕЗОН ИМ В ЭТОМ ПОМОГАЮТ. ХОРОШИМ ПРИМЕРОМ ТАКОЙ ЭКИПИРОВКИ ЯВЛЯЕТСЯ КУРТКА HELIUM ENDURO».





# ЭКИПИРОВКА CROSSOVER

ПРЕДСТАВЛЕННАЯ В ДАННОМ РАЗДЕЛЕ ЭКИПИРОВКА ПРЕДНАЗНАЧЕНА ДЛЯ ПОКОРЕНИЯ ИЗВИЛИСТЫХ ТРАСС И БЕСКРАЙНИХ ПОЛЕЙ

МУЖСКИЕ МОДЕЛИ

## Куртка Helium Enduro

440744

Высокотехнологичная куртка с утеплителем средней плотности сохранит тепло и защитит от влаги, где бы вы ни находились, на трассе, в лесу или на снежной равнине.



РАЗМЕРЫ И ЦВЕТА

XS, S, M, L, XL, 2XL, 3XL  
Черный (90)



Все молнии и вентиляционные отверстия расположены так, что использовать их легко даже с рюкзаком за плечами.

НАРУЖНАЯ ЧАСТЬ/НАПОЛНИТЕЛЬ

Полиэстер с двухслойной мембраной Sympatex



CORDURA FABRIC



РЕЙТИНГ

ОСОБЕННОСТИ

ПРЕИМУЩЕСТВА



- Ветрозащитная, водонепроницаемая и дышащая мембрана.
- Все швы и логотипы проклеены.
- Водонепроницаемые застежки-молнии спереди, на вентиляционных клапанах и карманах.
- Вентиляционные отверстия в передней части куртки и на бицепсе обеспечивают оптимальную терморегуляцию.
- Внутренняя юбка для защиты от ветра и снега.
- Регулировки на подоле, воротнике и манжетах.
- Внутренняя поверхность манжет из микрофлиса.
- Силиконовый протектор на плечах обеспечивает надежную фиксацию рюкзака.
- Светоотражающие элементы на рукавах и спине увеличивают заметность райдера.
- Усиленная нейлоновыми нитями ткань Cordura на рукавах и задней части подола обеспечивает дополнительную защиту от истирания.

- Сохраняет тепло и сухость на протяжении всего дня.
- Степень воздухопроницаемости увеличивается с ростом физической активности.
- Предназначена для катания как по трассам, так и вне трасс.

МУЖСКИЕ МОДЕЛИ

## Полукомбинезон Helium Enduro

441593

Для тех, кто любит кататься как по трассам, так и за их пределами. Утеплитель средней плотности, мембрана Sympatex и множество прочих функциональных особенностей обеспечивают ваш комфорт в дороге.



РАЗМЕРЫ И ЦВЕТА

XS, S, M, L, XL, 2XL, 3XL  
Черный (90)

НАРУЖНАЯ ЧАСТЬ/НАПОЛНИТЕЛЬ

Полиэстер с двухслойной мембраной Sympatex



РЕЙТИНГ

ОСОБЕННОСТИ

ПРЕИМУЩЕСТВА



- Наполнитель средней плотности.
- Полноразмерные боковые молнии.
- Водонепроницаемые набедренные карманы.
- Двухсторонняя застежка-молния спереди.
- Регулируемые подтяжки.
- Анатомический усиленный крой коленей, защитные вставки.
- Противоснежные гетры.

- Сохраняет тепло и сухость на протяжении всего дня.
- Степень воздухопроницаемости увеличивается с ростом физической активности.
- Легко надевается и снимается.
- Не сковывает движения во время езды.



**Уровень тепла** Учитываются все аспекты изделия, включая тип утеплителя, водонепроницаемость, ветронепроницаемость, дышащие свойства и технологические особенности ткани. Используйте в качестве основного критерия при выборе экипировки.



**Водо- и ветрозащита** Служит индикатором технологических решений, использованных при создании того или иного элемента экипировки (проклеенные швы, тип молний и т.д.).



**Дышащие свойства** Степень эффективности отвода влаги от вашего тела наружу.



# ЭКИПИРОВКА TRAIL PERFORMANCE

ЭКИПИРОВКА



**КУРТКА HELIUM  
ENDURO PRO**

стр. 31



«АКТИВНОЕ КАТАНИЕ ПО ТРАССАМ  
ТРЕБУЕТ БОЛЬШОЙ ОТДАЧИ. МОЙ  
СНЕГОХОД ДОЛЖЕН ОБЛАДАТЬ САМЫМИ  
ВЫСОКИМИ РАБОЧИМИ  
ХАРАКТЕРИСТИКАМИ, И ЭКИПИРОВКА,  
КОТОРАЯ МНЕ НЕОБХОДИМА, ДОЛЖНА  
БЫТЬ ЕМУ ПОД СТАТЬ. ЗА КУРТКУ  
HELIUM ENDURO PRO Я МОГУ  
ПОРУЧИТЬСЯ».

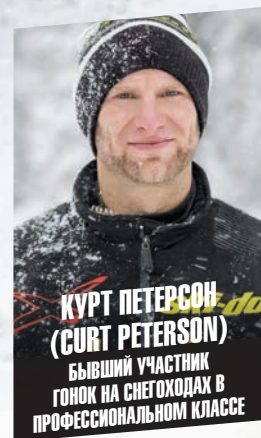

**КУРТ ПЕТЕРСОН  
(CURT PETERSON)**

БЫВШИЙ УЧАСТНИК  
ГОНОК НА СНЕГОХОДАХ В  
ПРОФЕССИОНАЛЬНОМ КЛАССЕ





## ЖЕНСКАЯ КУРТКА X-TEAM

стр. 30

ЭКИПИРОВКА



## КУРТКА X-TEAM

стр. 30





# ЭКИПИРОВКА TRAIL PERFORMANCE

ЭКИПИРОВКА, ОБЛАДАЮЩАЯ  
ПРЕВОСХОДНЫМИ ХАРАКТЕРИСТИКАМИ  
ДЛЯ ЭКСПЛУАТАЦИИ В УСЛОВИЯХ ТРАССЫ

МУЖСКИЕ И ЖЕНСКИЕ  
МОДЕЛИ

## Куртка X-Team

Мужская модель  
440760

Размеры для высоких  
442433 • 442434

Женская модель  
440761

С утеплителем и функциональными особенностями, подходящими для активной езды по трассам. Дизайн напоминает куртку гоночной команды.



МУЖСКИЕ МОДЕЛИ



ЖЕНСКИЕ МОДЕЛИ

### РАЗМЕРЫ И ЦВЕТА

МУЖСКИЕ МОДЕЛИ  
XS, S, M, MT, L, LT, XL, XLT, 2XL  
Разноцветный (18),  
Красный (30), Черный (90),  
Ярко-желтый (96)

**РАЗМЕРЫ ДЛЯ ВЫСОКИХ**  
2XLT, 3XL, 3XLT, 4XL, 5XL  
Черный (90)

ЖЕНСКИЕ МОДЕЛИ  
XS, S, M, L, XL, 2XL, 3XL  
Разноцветный (18),  
Черный (90),  
Ярко-желтый (96)

МУЖСКИЕ МОДЕЛИ

## Куртка Ski-Doo Warnert Makita Race Edition

440757

Куртка прямиком с гоночного трека, с соответствующим утеплителем и характерными для активной езды по трассам функциональными возможностями.



S, M, L, XL, 2XL  
Черный (90)

МУЖСКИЕ И ЖЕНСКИЕ  
МОДЕЛИ

## Полукомбинезон X-Team

Мужская модель  
441573 • Черный  
441613 • Ярко-желтый

Размеры для высоких  
441577

Женская модель  
441574 • Черный  
441612 • Ярко-желтый

Создан для активной езды по трассам. С соответствующим утеплителем и дизайном.



МУЖСКИЕ МОДЕЛИ

ЖЕНСКИЕ МОДЕЛИ



МУЖСКИЕ МОДЕЛИ  
XS, S, M, L, XL, 2XL  
Черный (90)

S, M, L, XL, 2XL  
Ярко-желтый (96)

**РАЗМЕРЫ ДЛЯ ВЫСОКИХ**  
MT, LT, XLT, 2XLT, 3XL,  
3XLT, 4XL, 4XLT, 5XL  
Черный (90)

ЖЕНСКИЕ МОДЕЛИ  
XS, S, M, L, XL, 2XL, 3XL  
Черный (90)

XS, S, M, L, XL, 2XL, 3XL  
Ярко-желтый (96)

 <p><b>Уровень тепла</b> Учитываются все аспекты изделия, включая тип утеплителя, водонепроницаемость, ветронепроницаемость, дышащие свойства и технологические особенности ткани. Используйте в качестве основного критерия при выборе экипировки.</p>	 <p><b>Водо- и ветрозащита</b> Служит индикатором технологических решений, использованных при создании того или иного элемента экипировки (проклеенные швы, тип молний и т.д.).</p>	 <p><b>Дышащие свойства</b> Степень эффективности отвода влаги от вашего тела наружу.</p>
---	---	---

**НАРУЖНАЯ ЧАСТЬ/НАПОЛНИТЕЛЬ      РЕЙТИНГ      ОСОБЕННОСТИ      ПРЕИМУЩЕСТВА**

**МУЖСКИЕ МОДЕЛИ**  
95% Полиэстер, 5% Нейлон

**Размеры для высоких**  
Нейлон



- Водонепроницаемый, ветрозащитный и дышащий материал.
- Все швы и логотипы проклеены.
- Вентиляционные клапаны в области подмышек и спины (мужские модели) обеспечивают терморегуляцию.
- Регулируемые воротник, подол, юбка и манжеты.
- Анатомический крой рукавов.
- Не сковывает движения благодаря особому крою рукава.
- Улучшенная конструкция переднего ветрозащитного клапана обеспечивает повышенную защиту от холода.
- Внутренняя юбка для защиты от ветра и снега.
- Светоотражающие элементы на груди, рукавах и спине улучшают заметность райдера.
- Внутренние манжеты из материала Лусга.
- Салфетка для очков в набедренном кармане.
- Двухсторонняя застежка-молния на груди (мужские модели).

- Теплая куртка для катания по трассам.
- Сохраняет тепло и сухость на протяжении всего дня.
- Не сковывает движения во время езды.
- Очень заметна.

**ЖЕНСКИЕ МОДЕЛИ**  
60% Полиэстер, 40% Нейлон



- Водонепроницаемый, ветрозащитный и дышащий материал.
- Все швы и логотипы проклеены.
- Вентиляционные клапаны в области подмышек и спины обеспечивают терморегуляцию.
- Регулируемые воротник, подол, юбка и манжеты.
- Анатомический крой рукавов.
- Не сковывает движения благодаря особому крою рукава.
- Улучшенная конструкция переднего ветрозащитного клапана обеспечивает повышенную защиту от холода.
- Внутренняя юбка для защиты от ветра и снега.
- Светоотражающие элементы на груди, рукавах и спине улучшают заметность райдера.
- Внутренние манжеты из материала Лусга.
- Салфетка для очков в набедренном кармане.

- Теплая куртка для катания по трассам.
- Сохраняет тепло и сухость на протяжении всего дня.
- Не сковывает движения во время езды.
- Очень заметна.

**МУЖСКИЕ И ЖЕНСКИЕ МОДЕЛИ**  
80% Полиэстер, 20% Нейлон



- Водонепроницаемый, ветрозащитный и дышащий материал.
- Все швы и логотипы проклеены.
- Полностью утепленный полукомбинезон.
- Анатомический крой коленей. Защитные накладки.
- Регулируемый пояс.
- Усиленные участки в области ягодиц, коленей и с внутренней стороны штанин.
- Полноразмерные боковые водозащищенные молнии упрощают процесс надевания/снятия комбинезона как в ботинках, так и без них.
- Водонепроницаемые застежки-молнии на карманах.
- Противоснежные гетры с возможностью фиксации на ботинке.
- Регулируемые подтяжки.
- Высокий фартук сзади из ворсистого микрофлиса сохраняет тепло и препятствует проникновению ветра или снега.
- Флисовая подкладка Polar в области ягодиц дополнительно увеличивает уровень комфорта.

- Теплый полукомбинезон для катания по трассам.
- Повторяет стиль гоночной команды.
- Легко надевается и снимается.
- Сохраняет тепло и сухость на протяжении всего дня.
- Не сковывает движения во время езды.



МУЖСКИЕ МОДЕЛИ

**НОВИНКА****Куртка Helium Enduro**

440767

Экипировка нового поколения. Повседневная куртка профессионального райдера, с утеплителем в количестве, достаточном как для движения по трассам, так и вне трасс. Используемые в конструкции наружной части прочная высокотехнологичная ткань Cordura и мембрана Sympatex обеспечивают водо- и ветрозащиту, а также воздухопроницаемость.



РАЗМЕРЫ И ЦВЕТА

XS, S, M, L, XL, 2XL, 3XL  
Черный (90)

МУЖСКИЕ МОДЕЛИ

**Легкая куртка Sno-X Race Edition**

440762

Совместная разработка с профессиональными гонщиками.

XS, S, M, L, XL, 2XL, 3XL  
Оранжевый (12)

МУЖСКИЕ МОДЕЛИ

**Брюки Sno-X Race Edition**

441602

Легкие брюки без утеплителя.

XS, S, M, L, XL, 2XL, 3XL  
Оранжевый (12)

МУЖСКИЕ МОДЕЛИ

**Утепленное пальто**

440768

Утепленное пальто для гонщиков и зрителей. Теплое и стильное пальто для гонок.

Универсальный  
Ярко-желтый (96)

НАРУЖНАЯ ЧАСТЬ/НАПОЛНИТЕЛЬ

РЕЙТИНГ

ОСОБЕННОСТИ

ПРЕИМУЩЕСТВА

Полиэстер с двухслойной мембраной Sympatex



- Ветрозащитная, водонепроницаемая и дышащая мембрана.
- Все швы и логотипы проклеены.
- Водонепроницаемые застежки-молнии спереди, на вентиляционных клапанах и карманах.
- Вентиляционные отверстия с быстрым доступом в передней части куртки и на бицепсе обеспечивают оптимальную терморегуляцию.
- Внутренняя юбка для защиты от ветра и снега.
- Регулировки на подоле, воротнике и манжетах.
- Внутренняя поверхность манжет из микрофлиса.
- Силиконовый протектор на плечах обеспечивает надежную фиксацию рюкзака.
- Светоотражающие элементы на рукавах и спине увеличивают заметность райдера.
- Усиленная нейлоновыми нитями ткань Cordura на рукавах и задней части подола обеспечивает дополнительную защиту от истирания.

- Сохраняет тепло и сухость на протяжении всего дня.
- Степень воздухопроницаемости увеличивается с ростом физической активности.
- Предназначена для катания как по трассам, так и вне трасс.
- Очень заметна.

Полиэстер с двухслойной мембраной Sympatex



- Все швы и логотипы проклеены.
- Ветрозащитная, водонепроницаемая и дышащая мембрана.
- Водонепроницаемые застежки-молнии сзади и на вентиляционных клапанах в области подмышек.
- Съёмный воротник, подготовленный для установки защиты шеи, со сменной панелью из неопрена.
- Разрешенный для гоночной экипировки оранжевый цвет.
- Сетчатая подкладка.
- Двойной передний клапан.
- Анатомический крой рукавов с увеличенной подвижностью в области плеч.
- Регулируемые воротник, подол и манжеты.
- Светоотражающие элементы на спине увеличивают заметность райдера.

- Легко надевается и снимается, даже при надетом шлеме или защитном жилете.
- Сохраняет тепло и сухость на протяжении всего дня.
- Характерные для гонок особенности, такие как элементы повышения заметности.
- Степень воздухопроницаемости увеличивается с ростом физической активности.
- Позволяет регулировать уровень тепла, в зависимости от погодных условий и стиля катания.
- Регулируется по фигуре.

Полиэстер с двухслойной мембраной Sympatex



- Ветрозащитная, водонепроницаемая и дышащая мембрана.
- Все швы и логотипы проклеены.
- Набедренные карманы и вентиляционные клапаны в области бедер с водонепроницаемыми молниями.
- Анатомический крой коленей. Защитные накладки.
- Усиленная нейлоновыми нитями ткань Cordura на внутренней стороне штанин и в паху обеспечивает дополнительную защиту от истирания.
- Сетчатая подкладка.
- Регулируемый пояс.
- Съёмные подтяжки.
- Противоснежные гетры.

- Сохраняют тепло и сухость на протяжении всего дня.
- Степень воздухопроницаемости увеличивается с ростом физической активности.
- Характерные для гонок особенности, такие как защита.
- Легко надеваются и снимаются.

95% Полиэстер, 5% Нейлон



- Утепленное пальто для гонщиков (надевается поверх экипировки перед гонкой).
- Водонепроницаемый и ветрозащитный материал.
- Съёмный капюшон можно надеть поверх шлема Ski-Doo Snocross.
- Крупные карманы для согревания рук можно использовать, не снимая перчаток.

- Надевается поверх экипировки для полной защиты от ветра и холода.
- Универсальная модель подойдет как для гонщиков, так и для зрителей.





3 3 3

**Куртка X-Team**

С утеплителем и функциональными особенностями, подходящими для активной езды по трассам. Дизайн напоминает куртку гоночной команды.

МУЖСКИЕ МОДЕЛИ**Внешняя поверхность:**

95% Полиэстер, 5% Нейлон

**Утеплитель:** PrimaLoft Black

440760

XS, S, M, MT, L, LT, XL, XLT, 2XL

Разноцветный (18), Красный (30),

Черный (90), Ярко-желтый (96)

**Размеры для высоких**

442433

2XLT, 3XL, 3XLT, 4XL

Черный (90)

442434

5XL

Черный (90)

ЖЕНСКИЕ МОДЕЛИ**Внешняя поверхность:** 60% Полиэстер, 40% Нейлон**Утеплитель:** PrimaLoft Black

440761 • XS, S, M, L, XL, 2XL, 3XL

Разноцветный (18), Черный (90), Ярко-желтый (96)



3 3 3

**Полукомбинезон X-Team**

Создан для активной езды по трассам, с соответствующим утеплителем и дизайном.

**Внешняя поверхность:**

80% Полиэстер, 20% Нейлон

**Утеплитель:** PrimaLoft BlackМУЖСКИЕ МОДЕЛИ

441573 • XS, S, M, L, XL, 2XL

Черный (90)

441613 • S, M, L, XL, 2XL

Ярко-желтый (96)

**Размеры для высоких**

441577 • MT, LT, XLT, 2XLT,

3XL, 3XLT, 4XL, 4XLT, 5XL

Черный (90)

ЖЕНСКИЕ МОДЕЛИ

441574 • XS, S, M, L, XL, 2XL,

3XL

Черный (90)

441612

XS, S, M, L, XL, 2XL, 3XL

Ярко-желтый (96)







3 5 5



**НОВИНКА** Куртка Helium Enduro Pro

Экипировка нового поколения. Повседневная куртка профессионального райдера, с утеплителем в количестве, достаточном как для движения по трассам, так и вне трасс. Используемые в конструкции наружной части прочная высокотехнологическая ткань Cordura и мембрана Sympatex обеспечивают водо- и ветрозащиту, а также воздухопроницаемость.

**Внешняя поверхность:** Полиэстер с двухслойной мембраной Sympatex  
**Утеплитель:** PrimaLoft Black

440767 • XS, S, M, L, XL, 2XL, 3XL  
Черный (90)

3 3 3

**Куртка Ski-Doo Warnert Makita Race Edition**

Куртка прямиком с гоночного трека, с соответствующим утеплителем и характерными для активной езды по трассам функциональными возможностями.

**Внешняя поверхность:**

60% Полиэстер,

40% Нейлон

**Утеплитель:**

PrimaLoft Black

440757

S, M, L, XL, 2XL

Черный (90)





# ЭКИПИРОВКА TOURING

ЭКИПИРОВКА



«МОЕ СНАРЯЖЕНИЕ НЕ ДОЛЖНО ПОДВЕСТИ МЕНЯ ВНЕ ЗАВИСИМОСТИ ОТ ХОЛОДА ИЛИ ПРОТЯЖЕННОСТИ МАРШРУТА. МНЕ НЕОБХОДИМА МАКСИМАЛЬНО ТЕПЛАЯ И УДОБНАЯ ЭКИПИРОВКА. ИМЕННО ТАКОЙ ДЛЯ МЕНЯ СТАЛА КУРТКА ABSOLUTE O».



**КУРТКА  
ABSOLUTE  
TRAIL**

стр. 40





## КУРТКА MUSKOКА

стр. 41



ЭКИПИРОВКА



## КУРТКА ABSOLUTE 0

стр. 39



## КУРТКА GLIDE

стр. 40



НАША ЭКИПИРОВКА TOURING ПОМОЖЕТ ВАМ  
СПРАВИТЬСЯ С ЛЮБЫМИ ПРЕВРАТНОСТЯМИ ПОГОДЫ

## РАЗМЕРЫ И ЦВЕТА

МУЖСКИЕ И ЖЕНСКИЕ МОДЕЛИ



### Куртка Absolute 0

Мужская модель  
440748

Женская модель  
440771

Вряд ли вы сможете найти более теплую куртку для зимних видов спорта. Предназначена для катания при экстремальных температурах и условиях.



МУЖСКИЕ МОДЕЛИ

ЖЕНСКИЕ МОДЕЛИ

МУЖСКИЕ МОДЕЛИ

S, M, L, XL, 2XL, 3XL  
Темно-серый (07),  
Черный (90)

ЖЕНСКИЕ МОДЕЛИ

XS, S, M, L, XL, 2XL, 3XL  
Малиновый (39),  
Черный (90)

МУЖСКИЕ И ЖЕНСКИЕ МОДЕЛИ



### Полукомбинезон Absolute 0

Мужская модель  
441608

Женская модель  
441610

Для производства самого теплого из когда-либо созданных нами полукомбинезонов мы используем только высококачественные материалы и лекала. Максимальная ветро- и водозащита, а также воздухопроницаемость.



МУЖСКИЕ МОДЕЛИ

ЖЕНСКИЕ МОДЕЛИ

МУЖСКИЕ МОДЕЛИ

S, M, L, XL, 2XL, 3XL  
Черный (90)

ЖЕНСКИЕ МОДЕЛИ

XS, S, M, L, XL, 2XL, 3XL  
Черный (90)

МУЖСКИЕ МОДЕЛИ



### Куртка Absolute Trail

440702

Стильный крой и передовые технологии — вот два слагаемых высокотехнологичной куртки как для активного, так и для спокойного катания.



S, M, L, XL, 2XL, 3XL  
Оранжевый (12),  
Черный (90)

МУЖСКИЕ МОДЕЛИ





### Полукомбинезон Absolute Trail

441570

Идеальное дополнение к нашей высокотехнологичной куртке Absolute Trail.



S, M, L, XL, 2XL, 3XL  
Черный (90)

 <p><b>Уровень тепла</b> Учитываются все аспекты изделия, включая тип утеплителя, водонепроницаемость, ветронепроницаемость, дышащие свойства и технологические особенности ткани. Используйте в качестве основного критерия при выборе экипировки.</p>	 <p><b>Водо- и ветрозащита</b> Служит индикатором технологических решений, использованных при создании того или иного элемента экипировки (проклеенные швы, тип молний и т.д.).</p>	 <p><b>Дышащие свойства</b> Степень эффективности отвода влаги от вашего тела наружу.</p>
--	--	--

НАРУЖНАЯ ЧАСТЬ/НАПОЛНИТЕЛЬ	РЕЙТИНГ	ОСОБЕННОСТИ	ПРЕИМУЩЕСТВА
----------------------------	---------	-------------	--------------

Полиэстер с двухслойной мембраной Sympatex



- Ветрозащитная, водонепроницаемая и дышащая мембрана.
- Все швы и логотипы проклеены.
- Клапаны особой конструкции на груди сохраняют тепло и обеспечивают защиту от ветра.
- Съёмный регулируемый воротник с синтетическим пухом не позволяет холодному воздуху попасть внутрь.
- Съёмная подкладка позволяет регулировать уровень тепла.
- Вентиляционные клапаны в области подмышек.
- Анатомический крой рукавов.
- Внутренняя юбка для защиты от ветра и снега.
- Водонепроницаемые застежки-молнии на карманах.
- Светоотражающие элементы на рукавах и спине увеличивают заметность райдера.
- Не сковывает движения благодаря особому крою рукава.
- Внутренние манжеты из материала Lycra.
- Регулируемые воротник, подол и манжеты.
- Двухсторонняя застежка-молния спереди.

- Сохраняет тепло и сухость на протяжении всего дня, но не сковывает движений.
- Легкая, мягкая и удобная модель.
- Позволяет регулировать уровень тепла в зависимости от погодных условий и стиля катания.
- Полностью защищает от ветра и осадков.
- Очень теплая: популярна в самых холодных регионах мира.

Полиэстер с двухслойной мембраной Sympatex



- Ветрозащитная, водонепроницаемая и дышащая мембрана.
- Высокая плотность утеплителя для использования при экстремально низких температурах.
- Все швы и логотипы проклеены.
- Полноразмерные двухсторонние водонепроницаемые боковые молнии с двойными клапанами.
- Флисовая подкладка Polarg в области ягодиц.
- Регулируемый пояс.
- Анатомический усиленный крой коленей, защитные вставки.
- Усиленная ткань в области паха и ягодиц.
- Противоснежные гетры.

- Сохраняет тепло и сухость на протяжении всего дня, при этом не сковывает движений.
- Легкая, мягкая и удобная модель.
- Дополнительная термоизоляция в точках контакта со снегоходом для обеспечения повышенного уровня комфорта.
- Легко надевается и снимается.

Полиэстер с двухслойной мембраной Sympatex



- Ветрозащитная, водонепроницаемая и дышащая мембрана.
- Все швы и логотипы проклеены.
- Вентиляционные клапаны в области подмышек и на спине.
- Вставки на локтях из материала Cordura обеспечивают дополнительную защиту от истирания.
- Клапаны особой конструкции на груди сохраняют тепло и обеспечивают защиту от ветра.
- Анатомический крой рукавов; манжеты из материала Lycra.
- Внутренняя юбка для защиты от ветра и снега.
- Светоотражающие элементы на груди и спине.

- Сохраняет тепло и сухость на протяжении всего дня.
- Степень воздухопроницаемости увеличивается с ростом физической активности.
- Полностью защищает от ветра и осадков.
- Позволяет регулировать уровень тепла в зависимости от погодных условий и стиля катания.
- Хорошая степень защиты и комфорт в течение всего дня.

Полиэстер с двухслойной мембраной Sympatex



- Ветрозащитная, водонепроницаемая и дышащая мембрана.
- Все швы и логотипы проклеены.
- Вставки на коленях из материала Cordura обеспечивают дополнительную защиту от истирания.
- Благодаря полноразмерным двухсторонним молниям надеть и снять комбинезон стало проще как в ботинках, так и без них.
- Анатомический усиленный крой коленей.
- Регулируемый пояс.
- Противоснежные гетры.
- Подтяжки пересекаются на спине, что предотвращает их соскальзывание.
- Вставка из пеноматериала в нижней части спины поглощает часть нагрузки от рюкзака, увеличивая степень комфорта райдера.

- Сохраняет тепло и сухость на протяжении всего дня.
- Степень воздухопроницаемости увеличивается с ростом физической активности.
- Полностью защищает от ветра и осадков.
- Позволяет регулировать уровень тепла в зависимости от погодных условий и стиля катания.



## МУЖСКИЕ МОДЕЛИ

**Куртка Glide**

440755

Классические линии и улучшенный крой гарантируют отличную посадку и отличный внешний вид. Съемная подкладка обеспечивает комфорт в любых условиях.



## РАЗМЕРЫ И ЦВЕТА

S, M, L, XL, 2XL, 3XL  
Красный (30), Черный (90),  
Ярко-желтый (96)

## ЖЕНСКИЕ МОДЕЛИ

**Куртка Muskoka**

440759

Первоклассная стильная куртка привлекает взгляды к девушкам на трассах.



XS, S, M, L, XL, 2XL, 3XL  
Темно-серый (07),  
Оранжевый (12),  
Черный (90)

МУЖСКИЕ И ЖЕНСКИЕ  
МОДЕЛИ**Полукомбинезон  
Voyager**

Мужская модель

441611

Женская модель

441568

Один из наиболее теплых полукомбинезонов для движения по трассам.



МУЖСКИЕ МОДЕЛИ

ЖЕНСКИЕ МОДЕЛИ

## МУЖСКИЕ МОДЕЛИ

XS, S, M, MT, L, LT,  
XL, XLT, 2XL, 3XL  
Черный (90)

## ЖЕНСКИЕ МОДЕЛИ

XS, S, M, MT, L, LT,  
XL, XLT, 2XL, 3XL  
Черный (90)

## НАРУЖНАЯ ЧАСТЬ/НАПОЛНИТЕЛЬ

## РЕЙТИНГ

## ОСОБЕННОСТИ

## ПРЕИМУЩЕСТВА

Нейлон



- Водонепроницаемый, ветрозащитный и дышащий материал.
- Все швы и логотипы проклеены.
- Водонепроницаемые застежки-молнии на карманах.
- Вентиляционные клапаны в области подмышек.
- Двухсторонняя застежка-молния спереди.
- Регулируемые воротник, подол и манжеты.
- Анатомический крой рукавов.
- Внутренняя юбка для защиты от ветра и снега.
- Не сковывает движения благодаря особому крою рукава.
- Съёмная подкладка.
- Салфетка для очков в набедренном кармане.
- Светоотражающие элементы на рукавах и спине увеличивают заметность райдера.

- Сохраняет тепло и сухость на протяжении всего дня.
- Позволяет регулировать уровень тепла в зависимости от погодных условий и стиля катания.
- Хорошая степень защиты и комфорт в течение всего дня.
- Регулируется по фигуре.

(07) Темно-серый — 65% Полиэстер, 35% Нейлон

(12) Оранжевый — Полиэстер

(90) Черный — Нейлон



- Водонепроницаемый, ветрозащитный и дышащий материал.
- Все швы и логотипы проклеены.
- Регулируемые воротник, подол и манжеты.
- Удобные теплые боковые карманы.
- Внутренняя юбка для защиты от ветра и снега.
- Двойной передний клапан.
- Вентиляционные клапаны в области подмышек.
- Внутренние манжеты из флиса.
- Светоотражающие элементы на рукавах и спине увеличивают заметность райдера.

- Женственный крой и посадка обеспечивают удобство и отличный внешний вид.
- Сохраняет тепло и сухость на протяжении всего дня.
- Позволяет регулировать уровень тепла в зависимости от погодных условий и стиля катания.

МУЖСКИЕ МОДЕЛИ

80% Нейлон, 20% Полиэстер

ЖЕНСКИЕ МОДЕЛИ

Нейлон



- Водонепроницаемый, ветрозащитный и дышащий материал.
- Все швы и логотипы проклеены.
- Флисовая подкладка Polar в области ягодиц и коленей.
- Анатомический крой в области коленей и ягодиц.
- Боковые застежки-молнии с клапанами особой конструкции обеспечат защиту от холода.
- Регулируемые подтяжки.
- Противоснежные гетры с возможностью фиксации на ботинке.
- Эргономичный поясной ремень.
- Усиления на внутренней стороне штаны, в области ягодиц и коленей обеспечивают защиту от истирания.
- Светоотражающие элементы в области коленей улучшают заметность райдера.
- Фартук из эластичного материала (женские модели).

- Сохраняет тепло и сухость на протяжении всего дня.
- Легкая, мягкая и удобная модель.
- Дополнительная термоизоляция в точках контакта со снегоходом для обеспечения повышенного уровня комфорта.
- Полностью защищает от ветра и осадков.
- Легко надевается и снимается.





«НИ ДЛЯ КОГО НЕ СЕКРЕТ, ЧТО ЗАЛОТ ПРОДОЛЖИТЕЛЬНОЙ ПРОГУЛКИ — ЭТО КОМФОРТНАЯ ТЕПЛАЯ ЭКИПИРОВКА. КУРТКА ABSOLUTE O JACKET ПРЕДНАЗНАЧЕНА ДЛЯ САМЫХ СУРОВЫХ УСЛОВИЙ ЭКСПЛУАТАЦИИ, НО ПРИ ЭТОМ ОНА ДОСТАТОЧНО ЛЕГКАЯ И НЕ СКОВЫВАЕТ ДВИЖЕНИЙ».

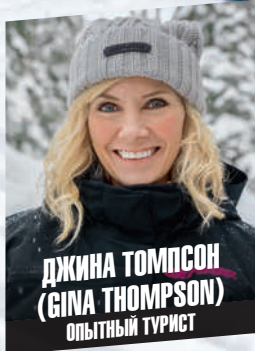

**ДЖИНА ТОМПСОН**  
(GINA THOMPSON)  
ОПЫТНЫЙ ТУРИСТ

*Gina Thompson*



5 5 4



## Куртка Absolute 0

Вряд ли вы сможете найти более теплую куртку для зимних видов спорта. Предназначена для катания при экстремальных температурах и условиях.

**Внешняя поверхность:** Полиэстер с двухслойной мембраной Sympatex **Утеплитель:** PrimaLoft Gold

### МУЖСКИЕ МОДЕЛИ

440748 • S, M, L, XL, 2XL, 3XL  
Темно-серый (07), Черный (90)

### ЖЕНСКИЕ МОДЕЛИ

440771 • XS, S, M, L, XL, 2XL, 3XL  
Малиновый (39), Черный (90)



Мембрана Sympatex допускает 100% переработку, принося пользу не только вам, но и нашей планете.

5 5 4



## Полукомбинезон Absolute 0

Для производства самого теплого из когда-либо созданных нами полукомбинезонов мы используем только высококачественные материалы и лекала. Максимальная ветро- и водозащита, а также воздухопроницаемость.

**Внешняя поверхность:** Полиэстер с двухслойной мембраной Sympatex  
**Утеплитель:** PrimaLoft Gold

### МУЖСКИЕ МОДЕЛИ

441608 • S, M, L, XL, 2XL, 3XL  
Черный (90)

### ЖЕНСКИЕ МОДЕЛИ

441610 • XS, S, M, L, XL, 2XL, 3XL  
Черный (90)



При создании волокон утеплителя PrimaLoft Gold, который используется в экипировке Absolute 0, в качестве модели использовался гусиный пух.





4 5 4

### Куртка Absolute Trail

Стильный крой и передовые технологии — вот два слагаемых высокотехнологичной куртки как для активного, так и для спокойного катания.

**Внешняя поверхность:** Полиэстер с двухслойной мембраной Sympatex

**Утеплитель:** PrimaLoft Black

440702 • S, M, L, XL, 2XL, 3XL  
Оранжевый (12), Черный (90)



4 5 4

### Полукомбинезон Absolute Trail

Идеальное дополнение к нашей высокотехнологичной куртке Absolute Trail.

**Внешняя поверхность:** Полиэстер с двухслойной мембраной Sympatex

**Утеплитель:** PrimaLoft Black

441570  
S, M, L, XL, 2XL, 3XL  
Черный (90)



4 3 3

### Куртка Glide

Классические линии и улучшенный крой гарантируют отличную посадку и отличный внешний вид. Съемная подкладка обеспечивает комфорт в любых условиях.

**Внешняя поверхность:** Нейлон **Утеплитель:** PrimaLoft Silver

440755 • S, M, L, XL, 2XL, 3XL  
Красный (30), Черный (90), Ярко-желтый (96)



4 3 3

### Полукомбинезон Voyager

Один из наиболее теплых полукомбинезонов для движения по трассам.

**Внешняя поверхность:** 80% Нейлон,

20% Полиэстер

**Утеплитель:** PrimaLoft Silver

441611  
XS, S, M, MT, L, LT, XL,  
XLT, 2XL, 3XL  
Черный (90)





«ПРЕКРАСНО СИДИТ.  
ОЧЕНЬ УДОБНАЯ И  
ЗДОРОВО СМОТРИТСЯ!»

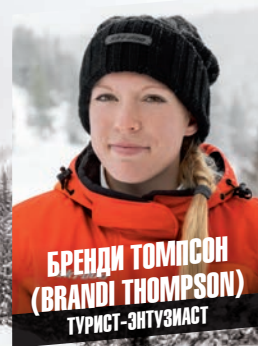

**БРЕНДИ ТОМПСОН  
(BRANDI THOMPSON)**  
ТУРИСТ-ЭНТУЗИАСТ

*Brandi Thompson*

4 3 3

### Куртка Muskoka

Первоклассная стильная куртка привлекает взгляды к девушкам на трассах.

**Внешняя поверхность:** Темно-серый (07) — 65% Полиэстер, 35% Нейлон,  
Оранжевый (12) — Полиэстер, Черный (90) — Нейлон

**Утеплитель:** PrimaLoft Silver

440759 • XS, S, M, L, XL, 2XL, 3XL

Темно-серый (07), Оранжевый (12), Черный (90)



4 3 3

### Полукомбинезон Voyager

Женственный крой и прочие особенности, которые можно ждать от одного из наиболее теплых полукомбинезонов.

**Внешняя поверхность:**

Нейлон

**Утеплитель:**

PrimaLoft Silver

441568

XS, S, M, MT, L, LT, XL,

XLT, 2XL, 3XL

Черный (90)





# С УТЕПЛИТЕЛЕМ PRIMALOFT ВАМ ПО ПЛЕЧУ ЛЮБОЙ МОРОЗ ЭТО БОЛЬШЕ, ЧЕМ ПРОСТО КУРТКА



Feel the Performance™

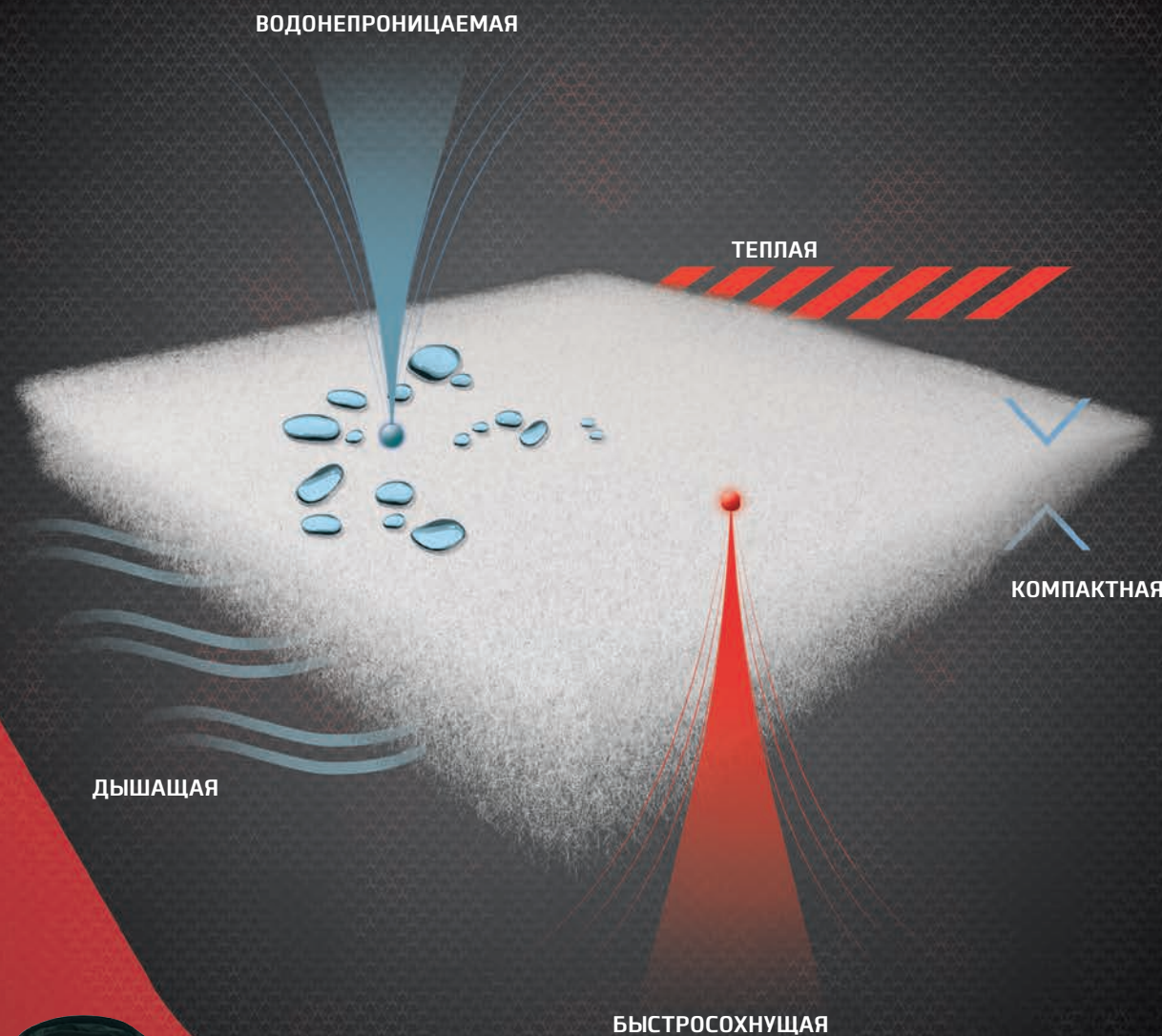

В качестве утеплителя в куртке Absolute 0 используется материал PrimaLoft®, который великолепно сохраняет тепло и обеспечивает комфорт, при этом не делая куртку громоздкой. Благодаря высокому соотношению тепла к весу, водонепроницаемости и воздухопроницаемости вам будет тепло и уютно даже в самые суровые холода.

ОТКРОЙТЕ ДЛЯ СЕБЯ КОМФОРТ НА НОВОМ САЙТЕ [PRIMALOFT.COM](http://PRIMALOFT.COM)

PrimaLoft® является зарегистрированным товарным знаком PrimaLoft, Inc. ©2016 PrimaLoft, Inc.



# ЭКИПИРОВКА RECREATIONAL / UTILITY



ЭКИПИРОВКА



**КУРТКА HOLESHOT  
И ПОЛУКОМБИНЕЗОН TRAIL**

стр. 44



**ЖЕНСКАЯ КУРТКА HOLESHOT  
И ПОЛУКОМБИНЕЗОН TRAIL**

стр. 44





# ЭКИПИРОВКА RECREATIONAL / UTILITY

ФУНКЦИОНАЛЬНАЯ ЭКИПИРОВКА  
ДЛЯ РАБОТЫ И ОТДЫХА

## РАЗМЕРЫ И ЦВЕТА

МУЖСКИЕ И ЖЕНСКИЕ МОДЕЛИ

### Куртка Holeshot

Мужская модель  
440758

**новинка** Женская модель  
440756

Год за годом куртка Holeshot дарит владельцам лучшее соотношение цены и качества, чем любая другая куртка на рынке.



МУЖСКИЕ МОДЕЛИ

ЖЕНСКИЕ МОДЕЛИ

МУЖСКИЕ МОДЕЛИ

XS, S, M, MT, L, LT,  
XL, XLT, 2XL  
Синий (80), Черный (90),  
Ярко-желтый (96)

ЖЕНСКИЕ МОДЕЛИ

XS, S, M, L, XL, 2XL, 3XL  
Малиновый (39),  
Черный (90),  
Ярко-желтый (96)

ЭКИПИРОВКА

МУЖСКИЕ И ЖЕНСКИЕ МОДЕЛИ

### Полукомбинезон Trail

Мужская модель  
441607

Женская модель  
441606

Классический внешний вид и комфорт в течение всей зимы.



МУЖСКИЕ МОДЕЛИ

ЖЕНСКИЕ МОДЕЛИ

МУЖСКИЕ МОДЕЛИ

XS, S, M, MT, L, LT,  
XL, XLT, 2XL  
Черный (90)

ЖЕНСКИЕ МОДЕЛИ

XS, S, M, L, XL, 2XL, 3XL  
Черный (90)

МУЖСКИЕ МОДЕЛИ

### Куртка Expedition

440718

Многофункциональная куртка готова к работе или отдыху настолько же, насколько и вы. Удлиненный крой, обеспечивающий повышенный уровень комфорта, 9 карманов и светоотражающие элементы.



XS, S, M, L, XL, 2XL, 3XL  
Черный (90)

МУЖСКИЕ МОДЕЛИ



### Полукомбинезон Expedition



441594



Теплый и прочный полукомбинезон готов к работе и отдыху.









XS, S, M, L, XL, 2XL, 3XL  
Черный (90)

 <p><b>Уровень тепла</b> Учитываются все аспекты изделия, включая тип утеплителя, водонепроницаемость, ветронепроницаемость, дышащие свойства и технологические особенности ткани. Используйте в качестве основного критерия при выборе экипировки.</p>	 <p><b>Водо- и ветрозащита</b> Служит индикатором технологических решений, использованных при создании того или иного элемента экипировки (проклеенные швы, тип молний и т.д.).</p>	 <p><b>Дышащие свойства</b> Степень эффективности отвода влаги от вашего тела наружу.</p>
--	--	--

НАРУЖНАЯ ЧАСТЬ/НАПОЛНИТЕЛЬ	РЕЙТИНГ	ОСОБЕННОСТИ	ПРЕИМУЩЕСТВА
<p><u>МУЖСКИЕ МОДЕЛИ</u> Нейлон</p> <p><u>ЖЕНСКИЕ МОДЕЛИ</u> 95% Нейлон, 5% Полиэстер</p> 		<ul style="list-style-type: none"> <li>• Основные швы и логотипы проклеены.</li> <li>• Анатомический крой рукавов.</li> <li>• Регулируемые подол, манжеты и воротник.</li> <li>• Удобные теплые боковые карманы.</li> <li>• Внутренние манжеты из микрофлиса.</li> <li>• Светоотражающие элементы на рукавах и спине увеличивают заметность райдера.</li> </ul>	<ul style="list-style-type: none"> <li>• Универсальная куртка.</li> <li>• Функциональная модель.</li> <li>• Превосходное соотношение цены и качества.</li> </ul>

<p>Нейлон</p> 		<ul style="list-style-type: none"> <li>• Основные швы и логотипы проклеены.</li> <li>• Усиление в области ягодиц и на внутренней стороне штанин.</li> <li>• Анатомический крой в области коленей и ягодиц.</li> <li>• Противоснежные гетры с возможностью фиксации на ботинке.</li> <li>• Эластичный материал сзади на талии.</li> <li>• Регулируемые подтяжки.</li> </ul>	<ul style="list-style-type: none"> <li>• Классический крой.</li> <li>• Функциональная модель.</li> <li>• Превосходное соотношение цены и качества.</li> </ul>
---	---	--	---

<p>95% Нейлон, 5% Полиэстер</p>  		<ul style="list-style-type: none"> <li>• Покрытие Teflon HT.</li> <li>• Удлиненный крой.</li> <li>• Боковые разрезы.</li> <li>• Двойной клапан с утеплителем сохраняет тепло.</li> <li>• Вентиляционные клапаны на бицепсах с удобным доступом.</li> <li>• Широкая светоотражающая вставка.</li> <li>• Удобный карабин.</li> <li>• Внутренняя юбка для защиты от ветра и снега.</li> <li>• Усиленная ткань в области локтей и предплечий.</li> <li>• Регулируемые воротник, пояс и запястья.</li> <li>• Внутренняя поверхность манжет выполнена из микрофлиса.</li> </ul>	<ul style="list-style-type: none"> <li>• Многофункциональная куртка для работы и развлечений.</li> <li>• Сохраняет тепло на протяжении всего дня.</li> </ul>
---	---	---	--

<p>90% Нейлон, 10% Полиэстер</p>  		<ul style="list-style-type: none"> <li>• Покрытие Teflon HT.</li> <li>• Широкая светоотражающая вставка.</li> <li>• Усиление в области ягодиц и с обратной стороны коленей.</li> <li>• Флисовая подкладка в области ягодиц.</li> <li>• Регулируемые подтяжки.</li> <li>• Противоснежные гетры.</li> </ul>	<ul style="list-style-type: none"> <li>• Многофункциональная куртка для работы и развлечений.</li> <li>• Сохраняет тепло в холодную погоду.</li> </ul>
--	---	---	--



# ТЕРМОБЕЛЬЕ

ЭКИПИРОВКА



← ↑

**БАЗОВЫЙ  
СЛОЙ  
THERMAL**

стр. 48

## ОСТАВАТЬСЯ В ТЕПЛЕ — ЗНАЧИТ, ПРЕЖДЕ ВСЕГО, ОСТАВАТЬСЯ СУХИМ. НАШЕ СПЕЦИАЛИЗИРОВАННОЕ ТЕРМОБЕЛЬЕ ОБЕСПЕЧИТ ВАШ КОМФОРТ ПРИ ДВИЖЕНИИ НА СНЕГОХОДЕ

### КАК ОНО ДЕЙСТВУЕТ

Каждый слой выполняет свою задачу. Ваша экипировка будет максимально эффективной и универсальной, если вы подберете ее по следующей системе: **базовый слой / средний слой / внешний слой**.



#### ВНЕШНИЙ СЛОЙ

Не позволяет ветру и воде попасть внутрь, обладает хорошей воздухопроницаемостью. Утепленный слой.

#### СРЕДНИЙ СЛОЙ

Обеспечивает дополнительный уровень тепла. Надевайте или снимайте его в течение дня по мере изменения погодных условий.

#### БАЗОВЫЙ СЛОЙ

Прилегает к телу, отводит влагу и предотвращает переохлаждение. Сохраняет тепло и сухость. Избегайте хлопка — он намокает и остается влажным.

## СОЗДАЙТЕ СОБСТВЕННЫЙ МИКРОКЛИМАТ

Сочетание базового, среднего и внешнего слоев работает как единое целое и сохраняет ваше тело в тепле и комфорте. Выбирайте и комбинируйте каждый слой, чтобы получить свой собственный комфортный климат, подходящий для вашего стиля катания. Например:

### ИНТЕНСИВНОЕ КАТАНИЕ В ГОРАХ

Необходима наиболее дышащая, воздухопроницаемая экипировка, которая отведет влагу от тела.

### ИНТЕНСИВНОЕ КАТАНИЕ ПО ТРАССАМ

Необходима дышащая, но вместе с тем более теплая экипировка, особенно при катании в холодную погоду.

### ДЛИТЕЛЬНЫЕ ПУТЕШЕСТВИЯ

Необходима наиболее теплая экипировка с дополнительным утеплением.

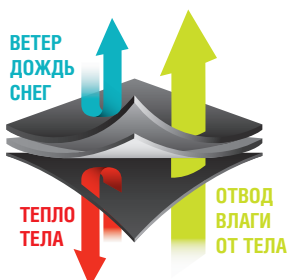

Мы упростили процесс выбора правильной экипировки. Обращайте внимание на значения рейтингов для каждого слоя. Вы можете сложить рейтинги разных слоев, чтобы получить итоговый рейтинг для всего комплекта экипировки.



#### УРОВЕНЬ ТЕПЛА

Учитываются все аспекты изделия, включая тип утеплителя, водонепроницаемость, ветронепроницаемость, дышащие свойства и технологические особенности ткани. Используйте в качестве основного критерия при выборе экипировки.



#### ДЫШАЩИЕ СВОЙСТВА

Степень эффективности отвода влаги от вашего тела наружу.



#### ВОДО- И ВЕТРОЗАЩИТА

Служит индикатором технологических решений, использованных при создании того или иного элемента экипировки (проклеенные швы, тип молний и т.д.).



# БАЗОВЫЙ СЛОЙ

1 1 5

## Базовый слой Ultralight

- Кокосовое волокно в составе материала способствует выведению излишнего тепла и блокированию запахов, а также поддержанию комфортной температуры и влажности.
- Специальные сетчатые вставки в термонагруженных областях для ускорения вентиляции и высыхания.

68% Полиэстер, 32% Кокосовое волокно

### ВЕРХ МУЖСКОЙ МОДЕЛИ

454024 • S, M, L, XL, 2XL, 3XL  
Ярко-желтый (96)



### НИЗ МУЖСКОЙ МОДЕЛИ

454025 • S, M, L, XL, 2XL, 3XL  
Ярко-желтый (96)



### ВЕРХ ЖЕНСКОЙ МОДЕЛИ

454026 • XS, S, M, L, XL, 2XL  
Ярко-желтый (96)



### НИЗ ЖЕНСКОЙ МОДЕЛИ

454027 • XS, S, M, L, XL, 2XL  
Ярко-желтый (96)



ЭКВИПРОВКА

2 1 4

## Базовый слой Thermal

- Полиэстер высокой плотности с небольшой ворсистостью, обеспечивающей мягкость и сохраняющей тепло.

100% Полиэстер

### ВЕРХ МУЖСКОЙ МОДЕЛИ

454031 • S, M, L, XL, 2XL, 3XL  
Черный (90), Ярко-желтый (96)



### НИЗ МУЖСКОЙ МОДЕЛИ

454029 • S, M, L, XL, 2XL, 3XL  
Черный (90), Ярко-желтый (96)



### ВЕРХ ЖЕНСКОЙ МОДЕЛИ

454030 • XS, S, M, L, XL, 2XL  
Серый (09), Ярко-желтый (96)



### НИЗ ЖЕНСКОЙ МОДЕЛИ

454028 • XS, S, M, L, XL, 2XL  
Серый (09), Ярко-желтый (96)



# СРЕДНИЙ СЛОЙ

2 1 4

## МУЖСКИЕ МОДЕЛИ

**Кофта MCode**

- Нескатывающаяся ворсовая поверхность обеспечивает особую мягкость.
- Влагодотводящий материал.
- Антибактериальные свойства предотвращают появление неприятного запаха.

95% Полиэстер, 5% Спандекс

454015 • S, M, L, XL, 2XL, 3XL  
Темно-серый (07), Черный (90)

4 4 3

## МУЖСКИЕ МОДЕЛИ

**Ветронепроницаемая флисовая куртка Tech**

- Водо- и ветронепроницаемая мембрана.

453816 • S, M, L, XL, 2XL  
Черный (90)

ЭКИПИРОВКА

3 2 4

**Флисовая кофта Sno-X**

- Полиэстер средней плотности, ворсовая внутренняя поверхность.
- Влагодотводящий материал.

95% Полиэстер, 5% Спандекс



## МУЖСКИЕ МОДЕЛИ

454054 • XS, S, M, L, XL, 2XL, 3XL  
Оранжевый (12), Зеленый (70), Черный (90)

2 1 4

**Кофта из микрофлиса X-Team**

- Микрофлисовая ткань средней плотности.
- Влагодотводящий материал.

100% Полиэстер



## МУЖСКИЕ МОДЕЛИ

453829 • S, M, L, XL, 2XL, 3XL  
Черный (90), Ярко-желтый (96)

2 2 4

**Флисовая кофта Tech**

- Флисовая кофта, ворсовая внутренняя поверхность выполнена из полиэстера.
- Планка за молнией воротника предотвращает попадание ветра.



## МУЖСКИЕ МОДЕЛИ

100% Полиэстер  
453834 • XS, S, M, L, XL, 2XL  
Серый (09), Черный (90)

## ЖЕНСКИЕ МОДЕЛИ

**Новинка** 454019 • XS, S, M, L, XL, 2XL  
Синий (80), Черный (90)

## ЖЕНСКИЕ МОДЕЛИ

453830 • XS, S, M, L, XL, 2XL  
Красный (30), Бордовый (32), Черный (90)

## ЖЕНСКИЕ МОДЕЛИ

95% Полиэстер, 5% Спандекс  
454000 • XS, S, M, L, XL, 2XL, 3XL  
Синий (80)

3 2 4

## ЖЕНСКИЕ МОДЕЛИ

**Флисовая кофта Muskoka**

- Теплый вариант среднего слоя — вязанный флис.
- Женственный крой.

50% Хлопок,  
50% Полиэстер453831  
XS, S, M, L, XL, 2XL  
Бордовый (32),  
Ледяной (38), Черный (90)

2 1 4

## ЖЕНСКИЕ МОДЕЛИ

**Толстовка с капюшоном Polar**

- Флисовая толстовка.

100% Полиэстер

454020  
XS, S, M, L, XL, 2XL  
Малиновый (39),  
Черный (90)



# ШЛЕМЫ

ЭКИПИРОВКА



## ШЛЕМ XR-R2 CARBON LIGHT

стр. 61



## ШЛЕМ BV2S

стр. 58



## ШЛЕМ MODULAR 3

стр. 59







## ШЛЕМ SKI-DOO XP-3 PRO CROSS X-TEAM

стр. 62

ЭКВИПОВКА



## ШЛЕМ SKI-DOO EX-2 ENDURO

стр. 60

«С КАКОЙ БЫ СТОРОНЫ ВЫ НИ ПОСМОТРЕЛИ НА ШЛЕМ EX-2 ENDURO — ОН ПРЕВОСХОДЕН. ИЗНАЧАЛЬНО МЕНЯ ПРИВЛЕК ЕГО СПОРТИВНЫЙ ОБЛИК, НО НА ОКОНЧАТЕЛЬНОЕ РЕШЕНИЕ ПОВЛИЯЛИ ВОЗМОЖНОСТИ БЫСТРОЙ И ПРОСТОЙ РЕГУЛИРОВКИ».



**ДЖЕРЕМИ МЕРСЬЕ  
(JEREMY MERCIER)**  
ЭКСПЕРТ SKI-DOO ПО ДВИЖЕНИЮ  
В ДИКОЙ МЕСТНОСТИ

@mercier4colorado

*Jeremy Mercier*





# ЗАКРЫТЫЕ ШЛЕМЫ

РАЗРАБОТАНЫ СПЕЦИАЛЬНО ДЛЯ СНЕГОХОДОВ, ОБЕСПЕЧИВАЮТ ПРЕКРАСНУЮ ОБЗОРНОСТЬ, КОМФОРТ И ЗАЩИТУ В ЛЮБЫХ УСЛОВИЯХ

## BV2S



Шлем, который служит эталоном для других производителей. Разрабатывался в качестве лучшего снегоходного шлема. Обеспечивает непревзойденную обзорность и комфорт даже в самых сложных условиях.



ШЛЕМ BV2S • 447404



ШЛЕМ BV2S ELECTRIC SE • 447468

## Modular 3

Шлем революционной конструкции, который становится лучше с каждым годом. Прекрасная обзорность обеспечивается с помощью неискажающего двухслойного визора и встроенной системы отвода дыхания, предотвращающей запотевание.



ШЛЕМ MODULAR 3 • 447963



ШЛЕМ MODULAR 3 ELECTRIC SE • 447964



ШЛЕМ MODULAR 3 X-TEAM SWIFT • 448403



ЖЕНСКИЙ ШЛЕМ MODULAR 3 SWIFT • 448404

## АКСЕССУАРЫ ДЛЯ ШЛЕМОВ BV2S

### Визор с электрообогревом

448240 • Универсальный размер  
Бесцветный (00)



### Абсорбирующие вкладыши

• Упаковка из 5 штук.  
929013 • Универсальный размер  
Белый (01)



### Комплект системы освещения шлема

• Элементы питания в комплект не входят.  
• Для шлемов BV2S и Modular 3.

447465 • Универсальный размер  
Черный (90)





Легкий



Очень легкий



Сверхлегкий

РАЗМЕРЫ И ЦВЕТА	КОРПУС	РЕЙТИНГ	ВЕС	ОСОБЕННОСТИ	ПРЕИМУЩЕСТВА
<b>BVzS</b> S, M, L, XL, 2XL, 3XL Белый (01), Желтый (10), Черный (90), Черный матовый (93)	Композитный поликарбонат			<ul style="list-style-type: none"> <li>Двухслойный визор, выполненный по технологии Clear Vision обеспечивает боковую обзорность на 180°.</li> <li>Солнцезащитный визор выдвигается с помощью рычага.</li> <li>Лицевая часть легко снимается с помощью кнопок спереди.</li> <li>Уникальная система предотвращения запотевания BVzS с маской, уплотненной хирургической резиной и удобной регулировкой.</li> <li>Съемная моющаяся подкладка.</li> <li>Встроенный фонарь сзади (батарейки в комплекте).</li> <li>Быстросъемная застежка на ремешке.</li> </ul>	<ul style="list-style-type: none"> <li>Обеспечивает боковой обзор на 180° без запотевания.</li> <li>Легко адаптироваться к изменению степени освещенности.</li> <li>Легко снять даже в перчатках.</li> <li>Подходит для всех типов лиц.</li> <li>Позволяет содержать шлем в чистоте.</li> <li>Увеличенная заметность.</li> <li>Легко фиксируется и снимается.</li> </ul>
<b>BVzS Electric SE</b> S, M, L, XL, 2XL, 3XL Черный (90)					
<b>Modular 3</b> S, M, L, XL, 2XL, 3XL Белый (01), Серый (09), Люминесцентный желтый (26), Черный (90)	Композитный поликарбонат			<ul style="list-style-type: none"> <li>Современная конструкция.</li> <li>Технология Clear Vision с двухслойным неискажающим визором.</li> <li>Регулируемый солнцезащитный визор опускается и поднимается нажатием кнопки.</li> <li>Лицевая часть легко снимается с помощью кнопок спереди.</li> <li>Система BREATH EVAC предотвращает запотевание, вентиляционные отверстия увеличенного диаметра обеспечивают улучшенную вентиляцию шлема.</li> <li>Быстросъемная застежка на ремешке.</li> <li>Просторный внутренний объем позволяет не снимать очки при эксплуатации шлема.</li> <li>Высококачественный рисунок нанесен методом переноса краски, что обеспечивает повышенную стойкость к царапинам.</li> </ul>	<ul style="list-style-type: none"> <li>Обзорность без запотевания и искажений.</li> <li>Легко адаптируется к условиям освещенности.</li> <li>Легко снять даже в перчатках.</li> <li>Контроль над потоком воздуха на вдохе и выдохе.</li> <li>Легко фиксируется и снимается.</li> <li>Высококачественная отделка с повышенной защитой от царапин.</li> </ul>
<b>Modular 3 Electric SE</b> S, M, L, XL, 2XL, 3XL Черный (90)					
<b>Modular 3 X-Team Swift</b> S, M, L, XL, 2XL, 3XL Желтый (10)					
<b>Ladies' Modular 3 Swift</b> S, M, L, XL, 2XL, 3XL Ледяной (38)					

## АКСЕССУАРЫ ДЛЯ ШЛЕМОВ MODULAR 3

### Визор с электрообогревом

448503 • Универсальный размер  
Бесцветный (00)



### Абсорбирующие вкладыши

• Упаковка из 10 штук.  
929014 • Универсальный размер  
Белый (01)





# КРОССОВЫЕ ШЛЕМЫ

ШЛЕМЫ В СПОРТИВНОМ СТИЛЕ СЛЕДУЕТ ИСПОЛЬЗОВАТЬ ВМЕСТЕ С ОЧКАМИ.

## НОВИНКА

### EX-2

Шлем гибридной конструкции обеспечивает защиту от солнца и попадания снега. Более того, шлем обладает спортивным внешним видом и обеспечивает полную защиту лица, посредством визора, объединяя лучшие решения из обоих сегментов. Прекрасно подойдет для эксплуатации как в условиях трассы, так и вне ее.



ШЛЕМ SKI-DOO EX-2 ENDURO • 448464

### XP-R2

Данный шлем выполнен из сверхлегкого и прочного углеродного материала с многонаправленной укладкой волокон. Обладает превосходным внешним видом и передовым функционалом.



ШЛЕМ XP-R2 CARBON LIGHT ORIGINAL • 447826



ШЛЕМ XP-R2 CARBON LIGHT BLAZE • 447657



ШЛЕМ XP-R2 CARBON LIGHT • 447656

## АКСЕССУАРЫ ДЛЯ ШЛЕМОВ EX-2

### НОВИНКА Визор с электрообогревом

448472 • Универсальный  
Бесцветный (00)



### НОВИНКА Вкладыши

448477 • XS, S, M, L, XL, 2XL  
Черный (90)



### НОВИНКА Салфетка из микрофибры

448488 • Универсальный размер  
Белый (01)





Легкий



Очень легкий



Сверхлегкий

РАЗМЕРЫ И ЦВЕТА	КОРПУС	РЕЙТИНГ	ВЕС	ОСОБЕННОСТИ	ПРЕИМУЩЕСТВА
<b>XS, S, M, L, XL, 2XL</b> Черный с графикой (94)	80% Поликарбонат, 20% Пластик			<ul style="list-style-type: none"> <li>• Корпус выполнен из передового композиционного материала на основе пластмасс.</li> <li>• Незапотевающий визор с электрообогревом может фиксироваться в одном из нескольких положений.</li> <li>• Сменный солнцезащитный козырек.</li> <li>• Съемный аэродинамический козырек.</li> <li>• Удобная моющаяся подкладка Dri-Lex.</li> <li>• Защита подбородка увеличенного размера.</li> <li>• Регулируемые вентиляционные отверстия и отверстия системы отвода дыхания.</li> </ul>	<ul style="list-style-type: none"> <li>▶ Шлем двойного назначения объединяет в себе лучшие качества обоих сегментов.</li> <li>▶ Не запотевает.</li> <li>▶ Легко адаптироваться к изменению степени освещенности.</li> <li>▶ Дополнительная стабильность и отличные аэродинамические характеристики.</li> <li>▶ Позволяет содержать шлем в чистоте.</li> <li>▶ Позволяют регулировать расход воздуха для охлаждения внутреннего пространства шлема.</li> </ul>
<b>XP-R2 Carbon Light Original</b> XS, S, M, L, XL, 2XL, 3XL Люминесцентный желтый (26)	Карбон			<ul style="list-style-type: none"> <li>• Вес: ±1200 г для размера L.</li> <li>• Регулируемый без использования инструментов козырек с антибликовой нижней поверхностью.</li> <li>• Мягкая область вокруг лица с большим носовым протектором.</li> <li>• Система объемной вентиляции F.A.S., оснащенная 10 вентиляционными отверстиями и двойным задним диффузором.</li> <li>• Встроенный задний стабилизатор.</li> <li>• Внутренняя оболочка из пенополистирола переменной плотности.</li> <li>• Съемная, моющаяся, сменная подкладка AEGIS Silver и внутренние вкладыши.</li> <li>• Передний кармашек верхнего размещения для потоотводящих вставок.</li> <li>• Протектор на корпусе, препятствующий соскальзыванию очков.</li> <li>• Съемные эргономичные вкладыши Morpho System Plus — Ergonomic 3D.</li> <li>• Двойная D-образная застежка.</li> <li>• Алюминиевые винты, защитные покрытия важных частей.</li> <li>• Удобная сумка для переноски шлема.</li> <li>• Отвечает стандартам ECE.</li> </ul>	<ul style="list-style-type: none"> <li>▶ Меньше напряжения для мышц шеи и плеч.</li> <li>▶ Простая регулировка позволяет уменьшить блики.</li> <li>▶ Защищает от ветра и снега.</li> <li>▶ Позволяет контролировать расход воздуха для вентиляции внутреннего пространства шлема.</li> <li>▶ Дополнительная стабильность и отличные аэродинамические характеристики.</li> <li>▶ Увеличенная, по сравнению с оболочками из пенополистирола равномерной плотности, степень защиты.</li> <li>▶ Позволяет содержать шлем в чистоте, эффективно отводит влагу.</li> <li>▶ Позволяют идеально подогнать шлем под конкретного райдера.</li> <li>▶ Самая надежная застежка.</li> <li>▶ Сохранность первоначального внешнего вида на долгие годы.</li> </ul>
<b>XP-R2 Carbon Light Blaze</b> XS, S, M, L, XL, 2XL, 3XL Оранжевый (12)					
<b>XP-R2 Carbon Light</b> XS, S, M, L, XL, 2XL, 3XL Черный (90)					

## АКСЕССУАРЫ ДЛЯ ШЛЕМОВ XP-R2

### АБСОРБИРУЮЩИЕ ВКЛАДЬШИ

• Упаковка из 10 штук.

929015 • Универсальный размер  
Белый (01)



### Вкладыши

- Для идеальной подгонки шлема по размеру.
- Дополнительные вставки в область скал для более точной подгонки шлема.
- В комплекте левая и правая вставки.

447754 • XS, S, M, L, XL, 2XL, 3XL  
Бесцветный (00)





**XP-3**

Сверхлегкий шлем в спортивном стиле обладает высокими эксплуатационными характеристиками, обеспечивает высокую степень защиты и комфорта, свойственную более дорогостоящим моделям.



ШЛЕМ XP-3 PRO CROSS • 448258



ШЛЕМ XP-3 PRO CROSS X-TEAM • 448412



ШЛЕМ XP-3 PRO CROSS MOTION • 448468

**XC-4**

Легкий шлем в спортивном стиле обеспечивает комфорт райдера, обладает функциональными возможностями, свойственными более дорогим моделям.





ШЛЕМ XC-4 CROSS BEAM • 448465





ШЛЕМ XC-4 CROSS • 448250



ЖЕНСКИЙ ШЛЕМ XC-4 CROSS • 448397

РАЗМЕРЫ И ЦВЕТА	КОРПУС	РЕЙТИНГ	ВЕС	ОСОБЕННОСТИ	ПРЕИМУЩЕСТВА
<b>Шлем XP-3 Pro Cross</b> XS, S, M, L, XL, 2XL Черный матовый (93)	Стекловолокно			<ul style="list-style-type: none"> <li>• Вес: ±1470 г для размера L.</li> <li>• В конструкции корпуса используются высококачественные материалы: сверхлегкое стекловолокно и стойкий к ударным нагрузкам пенополистирол.</li> <li>• Полностью регулируемый козырек аэродинамичной формы.</li> <li>• Передняя решетка из нержавеющей стали.</li> <li>• Система вентиляции hi-max в передней и задней частях шлема обеспечивает улучшенное охлаждение его внутреннего пространства.</li> <li>• Съемная, моющаяся, сменная влагоотводящая подкладка COOLMAX.</li> <li>• Зимний дефлектор дыхания.</li> <li>• Легкая двойная D-образная застежка.</li> <li>• Имеет сертификаты E.C.E., 448412 и 448468</li> </ul>	<ul style="list-style-type: none"> <li>▶ Уменьшает напряжение мышц шеи и плеч, а также обеспечивает защиту от ударных нагрузок.</li> <li>▶ Дополнительная стабильность и отличные аэродинамические характеристики.</li> <li>▶ Позволяет контролировать расход воздуха для терморегуляции как в теплые, так и в холодные дни.</li> <li>▶ Позволяет содержать шлем в чистоте.</li> <li>▶ Наиболее надежная застежка.</li> </ul>

<b>Шлем XC-4 Cross</b> XS, S, M, L, XL, 2XL Черный (90)	Композитный поликарбонат			<ul style="list-style-type: none"> <li>• Вес: ±1470 г для размера L.</li> <li>• В конструкции корпуса используются сверхлегкий поликарбонат и стойкий к ударным нагрузкам пенополистирол.</li> </ul>	<ul style="list-style-type: none"> <li>▶ Уменьшает напряжение мышц шеи и плеч, а также обеспечивает защиту от ударных нагрузок.</li> </ul>
<b>Женский шлем XC-4 Cross</b> XS, S, M, L, XL, 2XL Розовый (36)				<ul style="list-style-type: none"> <li>• Полностью регулируемый визор.</li> <li>• Передняя решетка из нержавеющей стали.</li> <li>• Система вентиляции hi-max в передней и задней частях шлема обеспечивает улучшенное охлаждение его внутреннего пространства.</li> <li>• Съемная, моющаяся, сменная влагоотводящая подкладка.</li> <li>• Зимний дефлектор дыхания.</li> <li>• Легкая двойная D-образная застежка.</li> <li>• Сертификат E.C.E.: 448465 и 448397.</li> </ul>	<ul style="list-style-type: none"> <li>▶ Дополнительная стабильность и отличные аэродинамические характеристики.</li> <li>▶ Позволяет контролировать расход воздуха для терморегуляции как в теплые, так и в холодные дни.</li> <li>▶ Позволяет содержать шлем в чистоте.</li> <li>▶ Наиболее надежная застежка.</li> </ul>



**BV<sub>2</sub>S**

Шлем, который служит эталоном для прочих производителей. Разрабатывался в качестве лучшего снегоходного шлема. Обеспечивает непревзойденную обзорность и комфорт даже в самых сложных условиях.

ЭКИПИРОВКА



### Шлем BV<sub>2</sub>S

Внешняя поверхность:

Композитный поликарбонат

447404 • S, M, L, XL, 2XL, 3XL

Белый (01), Желтый (10), Черный (90), Черный матовый (93)



ЧЕРНЫЙ МАТОВЫЙ (93)

### Шлем BV<sub>2</sub>S Electric SE

Внешняя поверхность: Композитный поликарбонат

447468 • S, M, L, XL, 2XL, 3XL

Черный (90)



Самый высокотехнологичный шлем из представленных на рынке. Обеспечивает увеличенную обзорность благодаря предотвращающей запотевание маске и визору повышенной прозрачности. Идеально подходит для эксплуатации в условиях особо низких температур.



# MODULAR 3

Шлем революционной конструкции, который становится лучше с каждым годом. Прекрасная обзорность обеспечивается с помощью неискажающего двухслойного визора и встроенной системы отвода дыхания, предотвращающей запотевание.

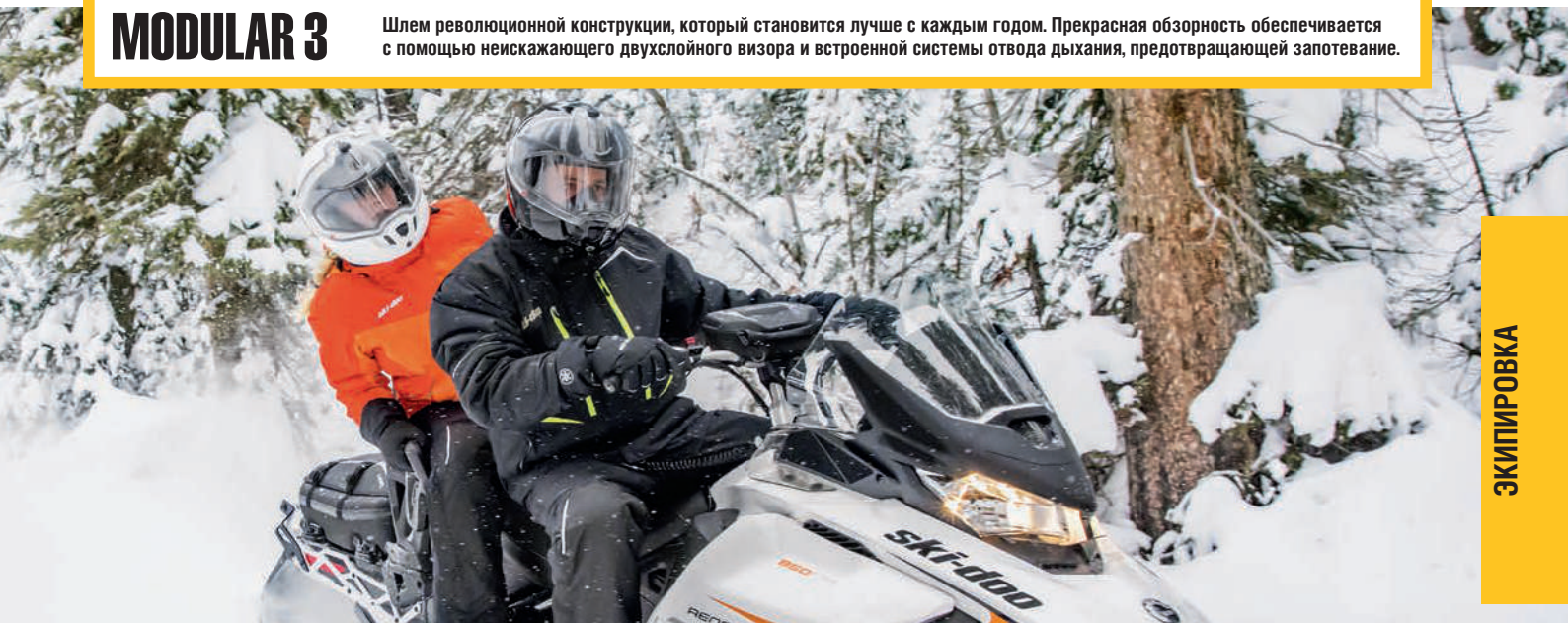

ЭКИПИРОВКА

## Шлем Modular 3

Внешняя поверхность:

Композитный поликарбонат

447963

S, M, L, XL, 2XL, 3XL

Белый (01),

Серый (09),

Люминесцентный желтый (26),

Черный (90)



## Шлем Modular 3 Electric SE

Внешняя поверхность: Композитный поликарбонат

447964 • S, M, L, XL, 2XL, 3XL • Черный (90)



## Женский шлем Modular 3 Swift

Внешняя поверхность: Композитный поликарбонат

448404 • S, M, L, XL, 2XL, 3XL • Ледяной (38)



## Шлем Modular 3 X-Team Swift

Внешняя поверхность: Композитный поликарбонат

448403 • S, M, L, XL, 2XL, 3XL • Желтый (10)





**EX-2**

Шлем гибридной конструкции обеспечивает защиту от солнца и попадания снега. Более того, шлем обладает спортивным внешним видом и обеспечивает полную защиту лица, посредством визора, объединяя лучшие решения из обоих сегментов. Прекрасно подойдет для эксплуатации как в условиях трассы, так и вне ее.

**НОВИНКА****Шлем Ski-Doo EX-2 Enduro**

Внешняя поверхность:  
80% Поликарбонат, 20% Пластик

448464 • XS, S, M, L, XL, 2XL  
Черный с графикой (94)



СЪЕМНЫЙ АЭРОДИНАМИЧЕСКИЙ  
КОЗЫРЕК

СМЕННЫЙ СОЛНЦЕЗАЩИТНЫЙ  
КОЗЫРЕК

КОРПУС ВЫПОЛНЕН ИЗ  
ПЕРЕДОВОГО  
КОМПОЗИЦИОННОГО  
МАТЕРИАЛА НА ОСНОВЕ  
ПЛАСТМАСС

НЕЗАПОТЕВАЮЩИЙ ВИЗОР  
С ЭЛЕКТРОБОГРЕВОМ  
МОЖЕТ ФИКСИРОВАТЬСЯ  
В ОДНОМ ИЗ НЕСКОЛЬКИХ  
ПОЛОЖЕНИЙ

УДОБНАЯ МОЩАЮЩАЯ  
ПОДКЛАДКА DRI-LEX

ЗАЩИТА  
ПОДБОРОДКА  
УВЕЛИЧЕННОГО  
РАЗМЕРА



РЕГУЛИРУЕМЫЕ ВЕНТИЛЯЦИОННЫЕ  
ОТВЕРСТИЯ И ОТВЕРСТИЯ СИСТЕМЫ  
ОТВОДА ДЫХАНИЯ



**XP-R2**

Данный шлем выполнен из сверхлегкого и прочного углеродного материала с многонаправленной укладкой волокон. Обладает превосходным внешним видом и передовым функционалом.



ЭКИПИРОВКА

**Шлем XP-R2  
Carbon Light**

Внешняя поверхность:  
Карбон  
447656  
XS, S, M, L, XL, 2XL, 3XL  
Черный (90)

ECE22.05

**Шлем XP-R2 Carbon  
Light Original**

Внешняя поверхность:  
Карбон  
447826  
XS, S, M, L, XL, 2XL, 3XL  
Люминесцентный желтый (26)

ECE22.05

**Шлем XP-R2 Carbon  
Light Blaze**

Внешняя поверхность:  
Карбон  
447657  
XS, S, M, L, XL, 2XL, 3XL  
Оранжевый (12)

ECE22.05





# XP-3

Сверхлегкий шлем в спортивном стиле обладает высокими эксплуатационными характеристиками, обеспечивает высокую степень защиты и комфорта, свойственную более дорогостоящим моделям.

ЭКИПИРОВКА

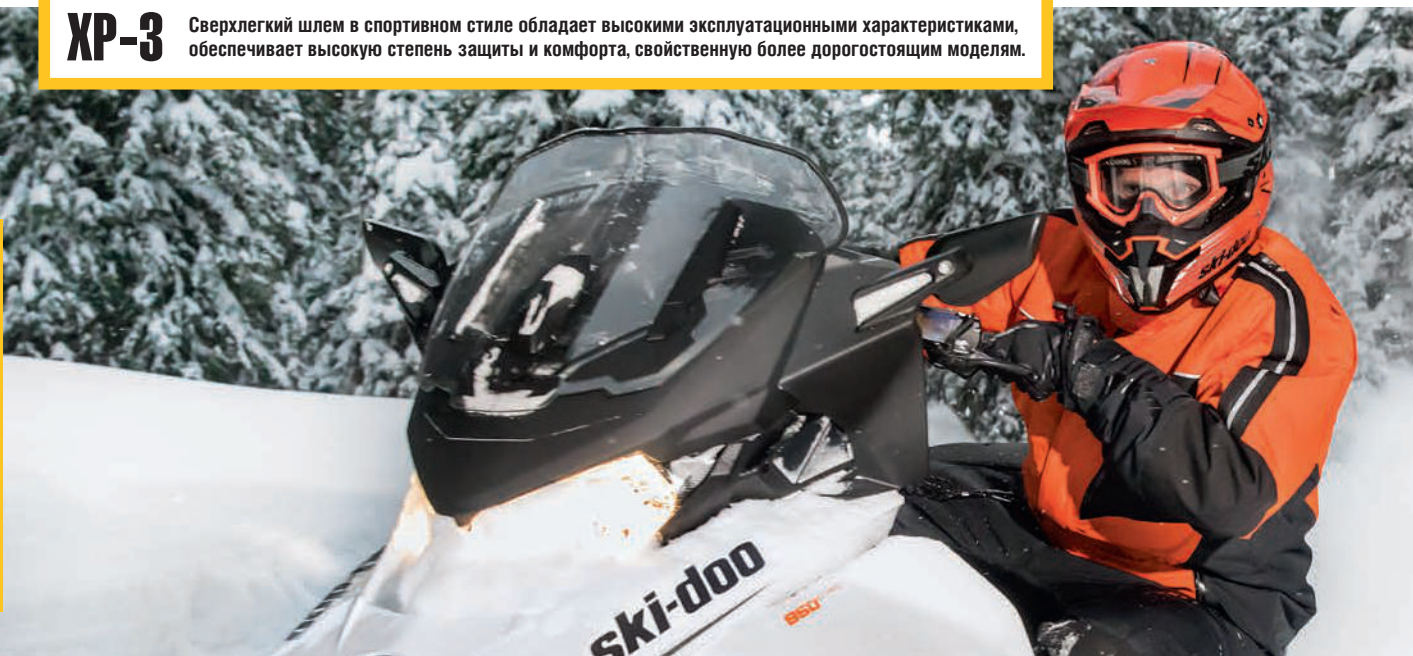

## Шлем Ski-Doo XP-3 Pro Cross X-Team

Внешняя поверхность: Стекловолокно

448412

XS, S, M, L, XL, 2XL

Серебристый (08),

Оранжевый (12), Черный (90)

ECE22.05



## Шлем XP-3 Pro Cross Motion

Внешняя поверхность: Стекловолокно

448468 • XS, S, M, L, XL, 2XL

Разноцветный (18), Ярко-желтый (96)

ECE22.05



## Шлем XP-3 Pro Cross

Внешняя поверхность: Стекловолокно

448258 • XS, S, M, L, XL, 2XL

Черный матовый (93)





**XC-4** Легкий шлем в спортивном стиле обеспечивает комфорт райдера, обладает функциональными возможностями, свойственными более дорогим моделям.

### Шлем XC-4 Cross Beam

Внешняя поверхность:  
Композитный  
поликарбонат

448465

XS, S, M, L, XL, 2XL  
Ярко-желтый (96),  
Зеленый (70)

ECE22.05



### Шлем XC-4 Cross

Внешняя поверхность: Композитный  
поликарбонат

448250

XS, S, M, L, XL, 2XL  
Черный (90)



### Женский шлем XC-4 Cross

Внешняя поверхность: Композитный  
поликарбонат

448397

XS, S, M, L, XL, 2XL  
Розовый (36)

ECE22.05





# ПОДШЛЕМНИКИ

## Подшлемник Sublimated

- Эластичная, антибактериальная двухслойная ткань с ворсистой внутренней поверхностью.
- Пропитка, защищающая от влаги и неприятных запахов.
- Плоские швы предохраняют кожу от раздражения.

91% Полиэстер, 9% Спандекс

### МУЖСКАЯ МОДЕЛЬ

**448463**  
**Универсальный размер**  
**Синий (80)**



### ЖЕНСКАЯ МОДЕЛЬ

**447281**  
**Универсальный размер**  
**Ярко-желтый (96)**



## Повязка X-Team

- Многофункциональный, эластичный и комфортный головной убор.
- 12 вариантов использования: бандана, подшлемник, повязка и др.

94% Хлопок, 6% Спандекс

**454013** • Универсальный размер  
**Розовый (36), Черный (90)**



## Подшлемник Mountain

- Эластичная, быстросохнущая ткань с ворсистой внутренней поверхностью.
- Защитная лицевая вставка из неопрена для отведения влаги и легкости дыхания в экстремально холодных условиях. Съемная резиновая вставка в специальном кармашке.
- Плоские швы защищают кожу от раздражения.
- Хорошо сочетается с кроссовыми шлемами.

65% Нейлон, 20% Полиэстер, 10% Спандекс, 5% Синтетический каучук

**448234** • Универсальный размер  
**Черный (90)**



## Подшлемник Technical

- Удобные сетчатые вставки обеспечивают воздухопроницаемость.
- Микрофлисовая ткань обеспечивает тепло и комфорт.
- Ветрозащитная вставка на шее.
- Возвышение на задней части для свободы движения.
- Плоские швы защищают кожу от раздражения.

92% Полиэстер, 8% Спандекс

**445950** • Универсальный размер  
**Черный (90)**



## Подшлемник Mask System

- Идеально подходит для использования со шлемами BV2S или Modular 3.
- Сохраняет тепло, защищает от ветра и позволяет коже дышать.
- Водонепроницаемая, ветрозащитная и дышащая ткань.
- Влагоотводящий материал.
- Эластичный материал по бокам для регулировки.

60% Полиэстер, 30% Нейлон, 10% Спандекс

**447630** • S/M, L/XL  
**Черный (90)**



## Подшлемник из микрофлиса

- Эластичная, антибактериальная, теплая флисовая ткань с ворсистой внутренней поверхностью.
- Плоские швы защищают кожу от раздражения.

92% Полиэстер, 8% Спандекс

**447565** • Универсальный размер  
**Черный (90)**



## Подшлемник Basic

- Создан обеспечивать тепло, сухость и комфорт.
- Плоские швы защищают кожу от раздражения.

80% Нейлон, 20% Спандекс

**447449**  
**Универсальный размер**  
**Черный (90)**



## Воротник Technical

- Сохраняет тепло, защищает от ветра и обеспечивает воздухопроницаемость.
- Влагоотводящий материал.
- Лазерная перфорация для вентиляции.
- Эргономичные вставки из микрофлиса по бокам и сзади для эластичности.
- Эластичные регулируемые вставки сзади.

89% Полиэстер, 8% Спандекс, 3% Синтетический каучук

**447636** • Универсальный размер  
**Черный (90)**



## Воротник

- В ткань добавлен спандекс для лучшего прилегания и эластичности.
- Стойкая к скатыванию флисовая ткань.

100% Полиэстер

**447634** • Универсальный размер  
**Черный (90)**





## Очки SKI-DOO HELIUM И TRAIL ПРОИЗВОДСТВА SCOTT

- Оправа с уникальным рисунком, орнамент на ремешке.
- Металлизированные термостойкие двухслойные линзы из материала Lexan, обработанные составом No Fog, предотвращающим их запотевание.
- В комплект поставки входит защита носа для эксплуатации в полярных регионах.
- Многослойный гипоаллергенный поролон, плотно прилегающий к лицу.
- Надежный нескользящий полноразмерный ремешок.
- Совместимы с системой Speed Strap. Приобретается отдельно.
- Совместимы с роликовой и отрывной системами крепления пленки. Приобретаются отдельно.
- В комплект поставки входит чехол для переноски, который также выполняет функцию чистящей салфетки.

### Очки Ski-Doo Helium производства Scott

448489 • Универсальный размер  
Оранжевый (12), Люминесцентный желтый (26), Черный (90)



### Очки Ski-Doo Trail производства Scott

447946 • Универсальный размер  
Белый (01), Желтый (10), Черный (90)







## ОЧКИ SKI-DOO HOLESHOT ПРОИЗВОДСТВА SCOTT

- Оправа с уникальным рисунком, орнамент на ремешке.
- Двойное стекло с термообработкой.
- Обработка стекол No Fog против запотевания.
- Прозрачные стекла Lexan со 100% защитой от ультрафиолета.
- Многослойный вспененный материал, прилегающий к лицу.
- Прочный, нескользящий ремешок.
- Совместимы с роликовой и отрывной системами крепления пленки. Приобретаются отдельно.
- В комплект поставки входит защита носа для эксплуатации в полярных регионах.

## Очки Ski-Doo Holeshot производства Scott

448492 • Универсальный размер  
Белый (01), Салатовый (70), Черный (90)



## Очки Ski-Doo Holeshot Speed Strap производства Scott

448493 • Универсальный размер  
Белый (01), Салатовый (70), Черный (90)



## Очки Ski-Doo Holeshot производства Scott для ношения поверх корректирующих очков

448494 • Универсальный размер  
Черный (90)





# ПЕРЧАТКИ И РУКАВИЦЫ

**ПЕРЧАТКИ OUTDRY  
BACKCOUNTRY** стр. 69

ЭКИПИРОВКА



**ПЕРЧАТКИ SNO-X**  
стр. 70



**ПЕРЧАТКИ ABSOLUTE 0**  
стр. 71







# ТЕХНОЛОГИЯ OUTDRY

ДЛЯ САМЫХ СЛОЖНЫХ МАРШРУТОВ.  
ПЕРЕДОВЫЕ КОНСТРУКТИВНЫЕ И ТЕХНОЛОГИЧЕСКИЕ РЕШЕНИЯ.

## ЛИНЕЙКА ПРОДУКТОВ OUTDRY: ВОДОНЕПРОНИЦАЕМЫЕ, ВЕТРОЗАЩИЩЕННЫЕ И ВОЗДУХОПРОНИЦАЕМЫЕ.

- X-STATIC — сетчатый материал, обладающий антибактериальными и влагоотводящими свойствами.
- Анатомический крой и повышенная подвижность пальцев обеспечивают надежный хват.
- Вставки из кожи в области ладони и большого пальца для надежного хвата.



MOUNTAIN  
OUTDRY HIGHMARK



CROSSOVER  
OUTDRY BACKCOUNTRY



TRAIL PERFORMANCE  
OUTDRY TRAIL PERFORMANCE



Перчатки OutDry можно опустить в воду, но ваши руки останутся сухими.



Водо- и ветронепроницаемая мембрана OutDry обладает великолепными дышащими свойствами и разработана специально для перчаток. Она уникальным способом крепится к внешнему слою, не позволяя воде и ветру постоянно охлаждать ваши руки.

### Технология OutDry



### Прочие технологии



- A** Наружная поверхность
- B** Мембрана
- C** Пот
- D** Запертый пот
- E** Поглощенная вода

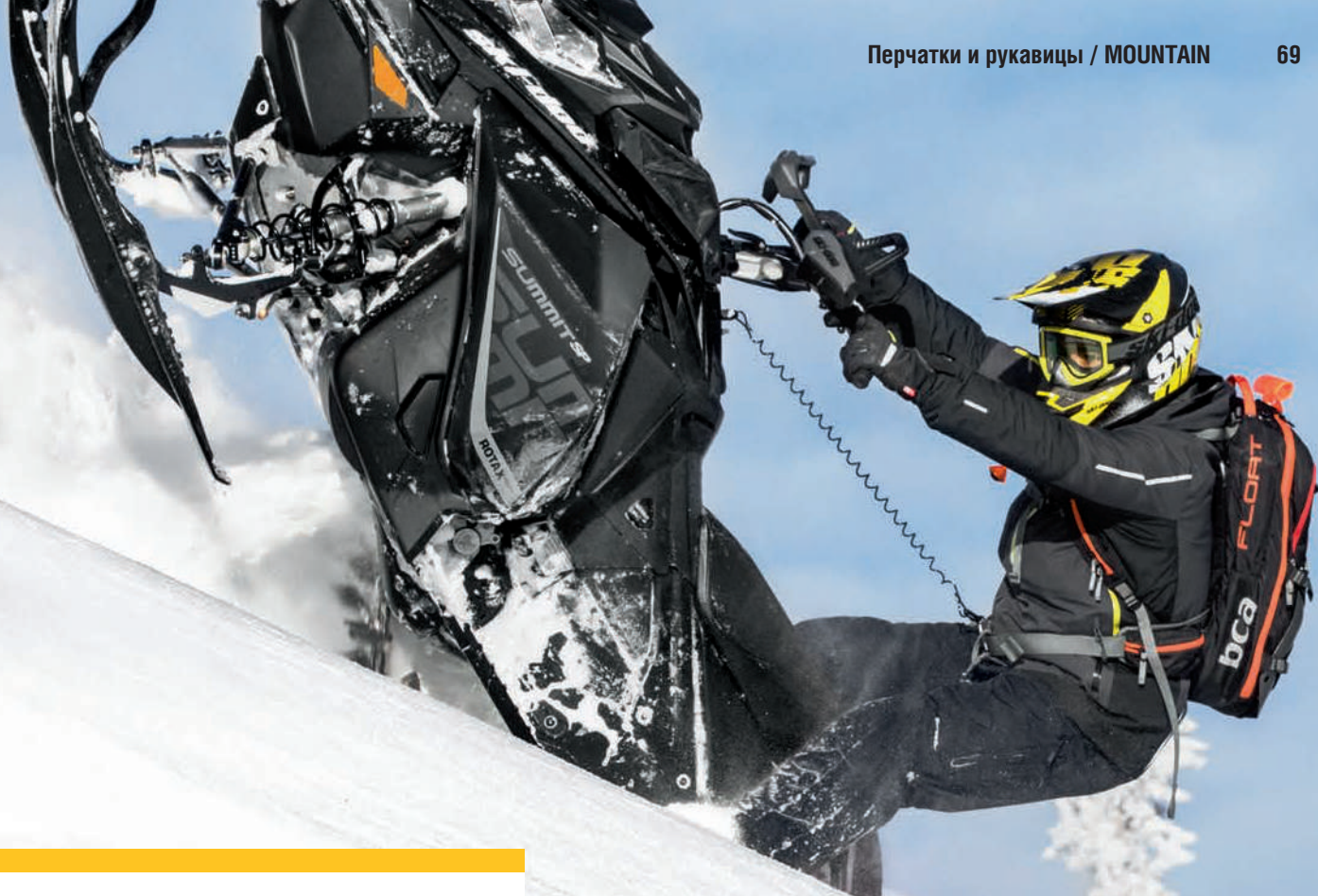

### Перчатки OutDry Highmark

- Максимальная подвижность пальцев благодаря вставкам эластичной ткани на костяшках.
- Вставки из материала Ax Suede для работы с сенсорными экранами.
- Вставки из материала Nylon Cordura в области суставов.
- Полная информация о технических характеристиках перчаток семейства OutDry представлена на стр. 68.

**Внешняя поверхность:** Нейлон, Неопрен, Cordura

**Внутренняя поверхность:** Кожа, Замша Nash

**Утеплитель:** PrimaLoft Gold

446279 • S, M, L, XL, 2XL, 3XL

Черный (90)



### Перчатки Outdry Backcountry

- Максимальная воздухопроницаемость обеспечивается за счет вставок между пальцами, выполненных из перфорированной кожи.
- Полная информация о технических характеристиках перчаток семейства OutDry представлена на стр. 68.

**Внешняя поверхность:** Кожа, Нейлон, Cordura

**Внутренняя поверхность:** Кожа, Перфорированная кожа

**Утеплитель:** PrimaLoft Gold

446256 • S, M, L, XL, 2XL, 3XL

Черный (90)



### Перчатки Grip

- Подкладка из водонепроницаемого, ветрозащитного и дышащего материала mctEX.
- Технология mcFIT обеспечивает надежный хват и повышенные тактильные характеристики.
- Утепление только с тыльной стороны ладони не препятствует надежному хвату.
- Ветрозащитные элементы на кончиках пальцев.
- Прочная кожаная вставка на ладони.
- Скребок для очистки визора.

**Внешняя поверхность:** Кожа, Нейлон, Резина, Полиэстер

**Утеплитель:** PrimaLoft Gold

446234 • S, M, L, XL, 2XL, 3XL

Черный (90), Ярко-желтый (96)



### Перчатки Mountain

- Технология mcFIT обеспечивает более надежный хват.
- Перчатки с подкладкой для умеренно прохладной погоды.
- Подкладка из водонепроницаемого, ветрозащитного и дышащего материала Hirona.

**Внешняя поверхность:** Нейлон, Кожа

446222

S, M, L, XL, 2XL, 3XL

Черный (90)



Технология mcFit предусматривает склеивание внутренних слоев перчатки, а не сшивание, с тем, чтобы обеспечить максимальную чувствительность и надежный хват.





### Перчатки OutDry Trail Performance

- Дополнительный слой утеплителя на кончиках пальцев для улучшенной защиты пальцев от холода.
- Износостойкий материал Ax Suede обеспечивает надежный хват и контроль.
- Конструкция пальцев не допускает попадания ветра.
- Вставки из особой ткани на указательном и большом пальцах обеих рук позволяют использовать электронные устройства.
- Скребок для очистки визора.
- Полная информация о технических характеристиках перчаток семейства OutDry представлена на стр. 68.

**Внешняя поверхность:** Нейлон, Кожа, Полиэстер

**Утеплитель:** PrimaLoft Gold

**446265 • XS, S, M, L, XL, 2XL, 3XL**  
Черный (90)



### Перчатки X-Team Crew

- Мягкие, прочные, гибкие и дышащие.
- Тыльная часть выполнена из эластичного материала, обеспечивающего подвижность руки и плотную посадку.
- Износостойкие кожаные накладки на пальцах.

**Внешняя поверхность:** Softshell,

Перфорированная кожа, Кожа, Неопрен

**Внутренняя поверхность:** Синтетическая кожа

**446297 • S, M, L, XL, 2XL, 3XL**  
Черный (90)



### Перчатки X-Team Nylon

- Подкладка из водонепроницаемого, ветрозащитного и дышащего материала Waterguard.
- Вставки на ладони, выполненные по технологии Grip Control обеспечивают надежный хват.
- Антибактериальная влагоотводящая подкладка.
- Ветрозащитная конструкция кончиков пальцев.
- Дополнительное утепление тыльной стороны ладони для максимальной защиты от холода.
- Скребок для очистки визора.



- Логотип X на левой перчатке.

**Внешняя поверхность:** Нейлон

**Утеплитель:** PrimaLoft Gold

**446293 • XS, S, M, L, XL, 2XL, 3XL**  
Красный (30), Зеленый (70),  
Ярко-желтый (96), Черный (90)



### Кожаные перчатки X-Team

- Вставки на ладони, выполненные по технологии Grip Control, обеспечивают надежный хват.
- Подкладка из водонепроницаемого, ветрозащитного и дышащего материала Waterguard.
- Антибактериальная влагоотводящая подкладка.
- Ветрозащитная конструкция кончиков пальцев.
- Гофрированная конструкция пальцев обеспечивает их полную подвижность.
- Вышитый логотип X на левой перчатке.

**Внешняя поверхность:** Кожа, Нейлон, Полиэстер

**Утеплитель:** PrimaLoft Gold

**446298 • S, M, L, XL, 2XL, 3XL**  
Красный (30), Черный (90),  
Ярко-желтый (96)



### Перчатки Sno-X

- Влагоотводящая подкладка.
- Подкладка из водонепроницаемого, ветрозащитного и дышащего материала Waterguard.

**Внешняя поверхность:** Спандекс, Неопрен, Нейлон

**Внутренняя поверхность:**

Синтетическая замша Nash

**Утеплитель:** Thermolite

**446292 • S, M, L, XL, 2XL, 3XL**  
Разноцветный (18), Черный (90),  
Ярко-желтый (96)





## Перчатки и рукавицы Absolute 0

- Кожаные вставки на ладони с элементами улучшения хвата.
- Подкладка из водонепроницаемого, ветрозащитного и дышащего материала Waterguard.
- Антибактериальная влагоотводящая подкладка.
- Вставки из мягкой ткани на больших пальцах для очистки визора.

### ПЕРЧАТКИ

**Внешняя поверхность:** Нейлон, Кожа

**Утеплитель:** Пух, PrimaLoft Gold

### РУКАВИЦЫ

**Внешняя поверхность:** Нейлон, Кожа, Cordura

**Утеплитель:** Пух, PrimaLoft Gold

446282  
XS, S, M, L, XL, 2XL, 3XL  
Черный (90)

### МУЖСКАЯ МОДЕЛЬ

446283  
XS, S, M, L, XL, 2XL  
Черный (90)

### ЖЕНСКАЯ МОДЕЛЬ

446295  
S, M, L, XL, 2XL  
Черный (90)



## Перчатки Utility

- Кожаные вставки на ладонях, выполненные из коровьей кожи, а также амортизирующие вставки.
- Усиленные кожаные накладки на ладонях и на больших пальцах.
- Анатомический крой и повышенная подвижность пальцев обеспечивают надежный хват.

**Внешняя поверхность:** Нейлон, Кожа, Cordura

**Внутренняя поверхность:** Кожа

**Утеплитель:** PrimaLoft Gold

446287

XS, S, M, L, XL, 2XL, 3XL  
Черный (90)



## Перчатки Holeshot

- Подкладка из водонепроницаемого, ветрозащитного и дышащего материала Hirona.
- Дополнительное утепление тыльной стороны для максимальной защиты от холода.
- Тонкий слой утеплителя с внутренней стороны ладони улучшает подвижность руки.
- Вставки из ПВХ на суставах кисти.
- Прорезиненные накладки на ладони и на большом пальце для лучшего хвата.

**Внешняя поверхность:** Нейлон

**Утеплитель:** Thermal Loft

446206

S, M, L, XL, 2XL, 3XL  
Черный (90)



## Женские рукавицы Muskoka

- Антибактериальная влагоотводящая подкладка из синтетической шерсти.
- Дополнительная теплоизоляция тыльной стороны ладони.

**Внешняя поверхность:** Нейлон

**Внутренняя поверхность:** Кожа

**Утеплитель:** PrimaLoft Gold

446284 • S, M, L, XL, 2XL  
Черный (90)



## Женские перчатки Muskoka

- Подкладка из водонепроницаемого, ветрозащитного и дышащего материала Hirona.
- Антибактериальная влагоотводящая подкладка.
- Невероятно комфортная подкладка из микрофлиса на запястье.
- Дополнительное утепление тыльной стороны для максимальной защиты от холода.
- Тонкий слой утеплителя с внутренней стороны ладони улучшает подвижность руки.
- Ветрозащитная конструкция кончиков пальцев.

**Внешняя поверхность:** Нейлон

**Утеплитель:** PrimaLoft Gold

446294 • S, M, L, XL, 2XL  
Серый (09), Черный (90)





# ГОЛОВНЫЕ УБОРЫ

## ДВУСТОРОННЯЯ ШАПОЧКА

448380 • Универсальный размер • Оранжевый (12), Синий (80), Черный (90), Ярко-желтый (96)



### Шапочка Retro

447939  
Универсальный размер  
Синий (80),  
Ярко-желтый (96)



### Шапка-ушанка Ski-Doo

447280  
Универсальный размер  
Темно-серый (07)



### Женская вязаная шапочка

448383  
Универсальный  
размер  
Серый (09),  
Розовый (36),  
Черный (90)



### Женская шапка Muskoka

447314  
Универсальный размер  
Серый (09),  
Бордовый (32)



### Кепка Ski-Doo Classic

447253  
Универсальный размер  
Черный (90)



### **НОВИНКА** Кепка XPS

447301  
Универсальный размер  
Черный (90)



### Кепка Makita

447338  
Универсальный  
размер  
Черный (90)



### Кепка Freestyle

447249  
Универсальный  
размер  
Зеленый (70),  
Черный (90)



### Кепка X-Team Flat

447978  
S/M, L/XL, 2XL  
Красный (30)



### Кепка X-Team

447268  
Универсальный размер  
Красный (30),  
Зеленый (70),  
Ярко-желтый (96)



**НОВИНКА**

### Женская кепка X-Team Flat

448487  
Универсальный размер  
Черный (90)



### Женская кепка Muskoka

447239  
Универсальный размер  
Бордовый (32),  
Черный (90)



# ОБУВЬ И НОСКИ



## Ботинки Ski-Doo Тес+

Созданы для активного катания на снегоходе — для тех, кому нужны высокие рабочие характеристики и удобство.

- Внешний кожаный слой объединен с водонепроницаемой мембраной COSMO HydroGuard.
- Максимальную защиту от холода обеспечивают 600 гр. утеплителя PrimaLoft ECO FOOTWEAR.
- Влаagoотводящая внутренняя подкладка.
- Технология PoRon XRD, по которой выполнен язычок ботинка, обеспечивает максимальную защиту нижней части голени от ударов.
- Особая форма задника обеспечивает эффективную поддержку лодыжки и пяточного сухожилия.
- Вырез сзади в верхней части берца обеспечивает удобство при ходьбе.
- Нескользящая подошва с агрессивным рисунком протектора обеспечивает хорошее сцепление с подножками.
- Носок устойчив к трению и ударам.
- Шнурки усилены нитью Kevlar.
- Половинные размеры доступны с вставками на стельках.
- Для достижения максимальной защиты от холода рекомендуется использовать термоноски.

## МУЖСКИЕ МОДЕЛИ

444217 • 7, 8, 9, 10, 11, 12, 13  
Черный (90)



## ЖЕНСКИЕ МОДЕЛИ

444212 • 7, 8, 9, 10, 11  
Белый (01)







### Ботинки Ski-Doo Rebel

Универсальные ботинки сохраняют ваши ноги в тепле и сухости — даже в самый сильный мороз.

- Универсальные ботинки для катания по трассам.
- Водонепроницаемая мембрана.
- Верх из синтетической кожи.
- Утеплитель Thinsulate.
- Дизайн подошвы с повышенным сцеплением.
- Водонепроницаемая резиновая подошва.
- Для достижения максимальной защиты от холода рекомендуется использовать термоноски.

#### МУЖСКИЕ МОДЕЛИ

444160 • 7, 8, 9, 10, 11, 12, 13  
Черный (90)

#### ЖЕНСКИЕ МОДЕЛИ

444168 • 6, 7, 8, 9, 10  
Темно-серый (07)



### Сапоги Supreme из неопрена

Универсальные, теплые, комфортные и на 100% водонепроницаемые сапоги.

- Сделаны из неопрена.
- 400 гр. утеплителя PrimaLoft.
- Подкладка Dri-Lex.
- Встроенные ручки.
- Прочная подошва.
- Агрессивный рисунок подошвы.
- Вулканизированная бесшовная наружная поверхность.
- Для достижения максимальной защиты от холода рекомендуется использовать термоноски.

444219 • 7, 8, 9, 10, 11, 12, 13  
Черный (90)



### Термоноски

- Более легкие, теплые и влагоотводящие носки по сравнению с любыми другими термоносками аналогичной толщины, представленными на рынке.
- Полые волокна Thermolite обеспечивают высокий уровень тепла и удобства ношения.

40% Полиэстер Thermosool, 25% Нейлон, 17% Шерсть, 16% Полипропилен

444230 • S, M, L  
Малиновый (39), Черный (90), Ярко-желтый (96)



ЖЕНСКИЕ МОДЕЛИ

### Носки Active / Race

- Выполнены из пряжи Isolfil, сохраняющей ноги в тепле и сухости благодаря добавлению полипропиленовых волокон, которые удерживают теплый воздух и замедляют рассеивание тепла.
- Усиленные носок и пятка, а также дополнительная защита голени.
- Специальные вставки для снижения нагрузки от ударов.

41% Нейлон, 38% Мериносовая шерсть, 19% Полипропилен, 2% Эластан

444229 • S, M, L  
Синий (80), Черный (90), Ярко-желтый (96)



# СУМКИ И ЖИЛЕТЫ ТЕК

## НОВИНКА

### Сумка для экипировки Ski-Doo Big Mouth Gear Bag производства Ogio

- Верхний карман на молнии позволяет отделить сухие вещи от намокших.
- Вместительное основное отделение обеспечивает легкий доступ ко всей упакованной экипировке.
- Вместительный карман снизу.
- Складной коврик для переодевания.
- Телескопическая ручка.
- 80 x 41 x 46 см.
- Вместимость: 139 л.
- Вес: 4,4 кг.

Полиэстер плотностью 900 ден, подкладка выполнена из экологичного ПВХ

**469292 • Универсальный размер**  
**Черный (90)**



## НОВИНКА

### Сумка для экипировки Ski-Doo Slayer Gear Bag производства Ogio

- Вместительное основное отделение обеспечивает легкий доступ ко всей упакованной экипировке.
- Вместительный отдельный карман для обуви.
- Карман для аксессуаров на молнии.
- Удобные ручки для переноски.
- Съёмный плечевой ремень.
- Прочная усиленная основа.
- 81 x 41 x 46 см.
- Вместимость: 125 л.
- Вес: 1,4 кг.

Полиэстер плотностью 900 ден, подкладка выполнена из экологичного ПВХ

**469291 • Универсальный размер**  
**Черный (90)**



## НОВИНКА

### Рюкзак Ski-Doo Urban Вакраск производства Ogio

- Отдельный защищенный карман для переноски ноутбука.
- Защищенный карман для iPad / планшета / электронной книги.
- Боковые карманы для напитков и аксессуаров.
- Удобные регулируемые плечевые ремни.
- Передний карман с двумя защищенными отделениями для аксессуаров и небольшим кармашком.
- 50 x 34 x 24 см.
- Вместимость: 38,5 л.
- Вес: 1,4 кг.
- Карман для ноутбука: 42 x 28 x 4 см.

Полиэстер Oxford плотностью 600 ден, Полиэстер Dobby плотностью 420 ден

**469290 • Универсальный размер**  
**Черный (90)**



### Рюкзак Ski-Doo Elevation

- 2-точечная регулировка плечевых ремней и регулировка нагрудного ремня.
- Удобный поясной ремень с двумя карманами.
- Основное отделение объемом 8 литров.
- Мягкий верхний карман для дополнительной пары очков или небольших электронных приборов.
- Боковой крепеж для лопаты.
- Карман со съёмным органайзером для инструментов.
- Закрывающийся карман для лавинного щупа.
- Спинка с вентиляционными каналами.
- Лопата не входит в комплект поставки.

100% Полиэстер

**469266 • Универсальный размер**  
**Черный (90)**



### Сумка для шлема Ski-Doo

- Удобная ручка для переноски.
- Наружный карман для аксессуаров (шлем не входит в комплект поставки).

100% Полиэстер

**447640 • Универсальный размер**  
**Черный (90)**



### Жилет Super Sport Tek

Лучшая защита верхней части тела для всех любителей катания по трассам вне зависимости от возраста, пола или уровня катания.

- Отстегивающийся флисовый воротник рассеивает тепло и предотвращает запотевание очков и визоров.
- Удобная застежка-молния на груди. Простой процесс надевания. Увеличиваемый объем карманов.
- Отлично сочетаются с куртками 3 в 1 с отстегивающейся подкладкой.

**469267 • S, M, L, XL • Черный (90)**

**469270 • 2XL • Черный (90)**





# ПОВСЕДНЕВНАЯ ОДЕЖДА

ЭКИПИРОВКА



**ФЛИСОВАЯ  
КОФТА SNO-X**

стр. 80



**ТОЛСТОВКА С  
КАПЮШОМ  
X-TEAM**

стр. 80



**КОФТА ИЗ  
МИКРОФЛИСА  
X-TEAM**

стр. 80



**КОФТА  
M-CODE**

стр. 80



#garagesunday



### ФУТБОЛКА HIGHMARK

стр. 81



### УТЕПЛЕННАЯ РУБАШКА

стр. 83



ЭКИПИРОВКА



### ФУТБОЛКА X-TEAM

стр. 81-83





# ПОВСЕДНЕВНАЯ ОДЕЖДА

ЭКИПИРОВКА



↑  
**ФЛИСОВАЯ  
 КОФТА  
 MUSKOKA**  
 стр. 82

↑  
**ТОЛСТОВКА С  
 КАПЮШОМ  
 SKI-DOO  
 WINTERBREAK**  
 стр. 80

**УТЕПЛЕННАЯ  
 РУБАШКА**  
 стр. 81

→







## ТОЛСТОВКА С КАПЮШОНОМ X-TEAM

стр. 80



## ФЛИСОВАЯ КОФТА TESH

стр. 49



## ВЕТРОНЕПРОНИЦАЕМАЯ ФЛИСОВАЯ КУРТКА TESH

стр. 49



## ДЕТСКАЯ КУРТКА И ПОЛУКОМБИНЕЗОН X-TEAM

стр. 86







### Флисовая кофта Sno-X

454054  
XS, S, M, L, XL,  
2XL, 3XL  
Оранжевый (12),  
Зеленый (70),  
Черный (90)



### Кофта из микрофлиса X-Team

453829  
S, M, L, XL,  
2XL, 3XL  
Черный (90),  
Ярко-  
желтый (96)



### Кофта MCode

454015  
S, M, L, XL, 2XL, 3XL  
Темно-серый (07),  
Черный (90)



### Толстовка с капюшоном X-Team

453761  
S, M, L, XL, 2XL,  
3XL  
Синий (80),  
Черный (90)



### Толстовка с капюшоном Ski-Doo Winterbreak

454017  
S, M, L, XL, 2XL, 3XL  
Лилово-серый (27), Черный (90)



### Толстовка с капюшоном Ski-Doo

454018  
S, M, L, XL,  
2XL, 3XL  
Темно-  
серый (07)



ВИД СЗАДИ

**Футболка X-Team**

454002  
S, M, L, XL, 2XL  
Красный (30), Синий (80)



**Футболка Makita**

454045  
S, M, L, XL, 2XL  
Бирюзовый (74)



**Футболка Highmark**

454003  
S, M, L, XL, 2XL  
Черный (90)



**Футболка Ski-Doo с длинным рукавом**

454005  
S, M, L, XL, 2XL, 3XL  
Лилово-серый (27), Черный (90)



**Утепленная рубашка**

454023  
XS, S, M, L, XL, 2XL  
Черный (90)



**Футболка X-Team**

454010  
S, M, L, XL, 2XL, 3XL  
Хаки (05), Лилово-серый (27), Синий (80), Черный (90)



**Футболка Vintage**

454011  
S, M, L, XL, 2XL, 3XL  
Хаки (05), Синий (80)



**Футболка Ride**

454008  
S, M, L, XL, 2XL, 3XL  
Белый (01), Лилово-серый (27), Черный (90)



**Футболка Ski-Doo MCode**

454012  
S, M, L, XL, 2XL, 3XL  
Белый (01), Синий (80)



**Футболка Signature**

454004  
S, M, L, XL, 2XL, 3XL  
Белый (01), Хаки (05), Черный (90)



**Водолазка X-Team**

454053  
S, M, L, XL, 2XL  
Черный (90)







**Кофта из микрофлиса X-Team**

453830

XS, S, M, L, XL, 2XL

Красный (30), Бордовый (32), Черный (90)



**Флисовая кофта Muskoka**

453831

XS, S, M, L, XL, 2XL

Бордовый (32), Ледяной (38), Черный (90)



**НОВИНКА** Флисовая кофта Sno-X454019  
XS, S, M, L, XL, 2XL  
Синий (80), Черный (90)

ВИД СЗАДИ

## Утепленная рубашка

453827  
XS, S, M, L, XL, 2XL  
Розовый (36)

## Толстовка с капюшоном X-Team

453759  
XS, S, M, L, XL, 2XL  
Синий (80), Черный (90)

## Футболка Ski-Doo с длинным рукавом

454032  
XS, S, M, L, XL, 2XL  
Лилово-серый (27), Черный (90)

## Футболка Muskoka с длинным рукавом

454021  
XS, S, M, L, XL, 2XL  
Лилово-серый (27)

## Толстовка с капюшоном Polar

454020  
XS, S, M, L, XL, 2XL  
Малиновый (39), Черный (90)

## Футболка X-Team

454007  
XS, S, M, L, XL, 2XL  
Лилово-серый (27), Синий (80), Черный (90)

## Футболка X-Team

454001  
XS, S, M, L, XL, 2XL  
Синий (80), Ярко-желтый (96)

## Футболка Muskoka

454009  
XS, S, M, L, XL, 2XL  
Белый (01), Бордовый (32)

## Футболка Rider

454006  
XS, S, M, L, XL, 2XL  
Белый (01)**НОВИНКА** Футболка Signature454022 • XS, S, M, L, XL, 2XL  
Бордовый (32), Синий (80), Черный (90)



# ПОДРОСТКОВАЯ ОДЕЖДА

ЭКВИПОВКА

ПРЕДНАЗНАЧЕНА ДЛЯ ПОДРАСТАЮЩЕГО ПОКОЛЕНИЯ, ЧТОБЫ ОНИ КАК МОЖНО БОЛЬШЕ ВРЕМЕНИ ПРОВОДИЛИ НА СВЕЖЕМ ВОЗДУХЕ.

**RPM**

## Куртка X-Team

- Важные швы и логотипы проклеены.
- Регулируемые подол и манжеты.
- Внутренняя поверхность манжет из микрофлиса.
- Подкладка из микрофлиса на воротнике и спине обеспечивает защиту от холода.
- Анатомический крой рукавов.
- Внутренняя юбка для защиты от ветра и снега.
- Двойной передний клапан.
- Светоотражающие элементы на рукавах и спине.

Внешняя поверхность: Нейлон Утеплитель: Thermal Loft

440765 • 7, 8, 10, 12, 14, 16, 18  
Малиновый (39), Синий (80),  
Ярко-желтый (96)



**RPM**

## Полукомбинезон X-Team

- 100% водонепроницаемость.
- Подгиб с молнией для удлинения брючин на 10 см, компенсирующего изменения роста.
- Основные швы проклеены.
- Высокие фартуки спереди и сзади.
- Анатомические усиленные колени.
- Регулируемые подтяжки.
- Противоснежные гетры.

Внешняя поверхность: 71% Нейлон,  
29% Полиэстер

Утеплитель: Thermal Loft

441605 • 7, 8, 10, 12, 14, 16  
Черный (90)



## Подростковый шлем Junior X Cross Crush

- Корпус выполнен из передового композиционного материала на основе пластмасс.
- Внутренняя оболочка из пенополистирола переменной плотности.
- Мягкая съемная и моющаяся внутренняя вставка.
- Регулируемый визор.
- Многочисленные вентиляционные отверстия позволяют коже дышать и сохраняют ее в сухости.
- Легкая двойная D-образная застежка.
- В комплекте наклейки Ski-Doo и Cap-Am.
- Допускает установку дополнительного дефлектора дыхания. Приобретается отдельно.

Внешняя поверхность: Пластик

448506 • S, M, L  
Черный с графикой (94)



ECE22.05

## Очки Ski-Doo Trail производства Scott

- Термостойкие линзы из материала Lexan, обработанные составом No Fog, предотвращающим их запотевание, и обеспечивающие защиту от УФ-излучения.
  - Многослойный гипоаллергенный поролон, плотно прилегающий к лицу.
  - Надежный нескользящий полноразмерный ремешок.
  - Совместимы с системой Speed Strap.
- Приобретается отдельно.

448511

Универсальный размер  
Черный (90)





### Флисовая кофта X-Team

453772 • 7-8, 10-12, 14-16  
Разноцветный (18), Ярко-желтый (96)



### Вязаная шапочка

448394 • Универсальный размер • Зеленый (70), Синий (80)



### Подшлемник Basic

- Обеспечивает защиту от холода, сухость и комфорт.
- Плоские швы предохраняют кожу от раздражения.

80% Нейлон,  
20% Спандекс

445685 • S/M, L/XL  
Черный (90)



### Перчатки X-Team

- Водонепроницаемая и дышащая мембрана.
- Флисовая манжета, растягивающаяся в 4 направлениях.
- Ворсистый полиэстер на внутренней поверхности с антимикробной пропиткой Microban.

**Внешняя поверхность:**  
65% Нейлон, 20% Полиуретан,  
15% Эластичный полиэстер

**Утеплитель:** Thermal Loft  
446289 • 6-8, 10-12, 14-16  
Черный (90)



### Рукавицы X-Team

- Водонепроницаемая и дышащая мембрана.
- Ворсистый полиэстер на внутренней поверхности с антимикробной пропиткой Microban.
- Карман для химической грелки в подкладке.

**Внешняя поверхность:**  
65% Нейлон, 20% Полиуретан,  
15% Эластичный полиэстер

**Утеплитель:** Thermal Loft  
446303 • 6-8, 10-12, 14-16  
Черный (90)



### Ботинки X-Team

- Водонепроницаемые.
- Резиновая окантовка.
- Съемный вкладыш толщиной 6 мм.
- Высота: 30,5 см.

100% Полиэстер  
444194 • 1, 2, 3, 4, 5, 6  
Черный (90)



### Носки Thermal

- Удобство ношения обеспечивается сочетанием прочного нейлона и теплой меринсовой шерсти.
- Особая конструкция для сохранения формы на многие годы, не раздражают кожу.

35% Меринсовая шерсть,  
35% Акрил, 28% Полиамидный нейлон, 2% Эластан

444151 • S/M, L/XL  
Темно-серый (07), Желтый (10)



ЭКВИПОВКА



# ДЕТСКАЯ ОДЕЖДА

RPM

## Куртка X-Team

- Важные швы и логотипы проклеены.
- Подкладка из флиса обеспечивает превосходную защиту от холода.
- Регулируемый подол.
- Эластичный материал на запястьях.
- Анатомический крой рукавов с возможностью увеличения их длины.
- Светоотражающие элементы на груди и спине.

Внешняя поверхность: Нейлон  
Утеплитель: Thermal Loft

440772 • 2, 3, 4, 5, 6  
Разноцветный (18), Малиновый (39),  
Ярко-желтый (96)



RPM

## Полукомбинезон X-Team

- 100% водонепроницаемость.
- Подгиб с молнией для удлинения брючин на 10 см, компенсирующего изменения роста.
- Основные швы проклеены.
- Высокие фартуки спереди и сзади с флисовой подкладкой.
- Анатомические усиленные колени.
- Регулируемые с помощью липучек Velcro подтяжки и пояс.
- Противоснежные гетры.
- Эластичный материал сзади на талии.

Внешняя поверхность: 68% Нейлон, 32% Полиэстер  
Утеплитель: Thermal Loft

441580 • 2, 3, 4, 5, 6  
Черный (90)



## СИСТЕМА УВЕЛИЧЕНИЯ ДЛИНЫ РУКАВОВ И БРЮЧИН



## Рукавицы X-Team

- Водонепроницаемая и дышащая мембрана.
- Шнурковая затяжка на манжете.
- Регулируемый крючок и петлевой ремень против соскальзывания.
- Ворсистый полиэстер на внутренней поверхности с антимикробной пропиткой Microban.
- Карман для химической грелки в подкладке.

Внешняя поверхность: Нейлон  
Утеплитель: Thermal Loft

446302 • 2, 4, 6  
Черный (90)



## Шапка с помпоном Racing

448471 • Универсальный размер  
Синий (80), Ярко-желтый (96)



## Флисовая кофта X-Team

453778 • 2, 3-4, 5-6  
Разноцветный (18), Ярко-желтый (96)



## СПОСОБ ИЗМЕРЕНИЯ:

- Для получения наиболее точных результатов обратитесь за помощью для проведения измерений.
- Измерения проводите в нижнем белье.
- Измерительная лента должна быть приложена достаточно плотно.
- Если результат находится между двумя размерами, выбирайте больший.

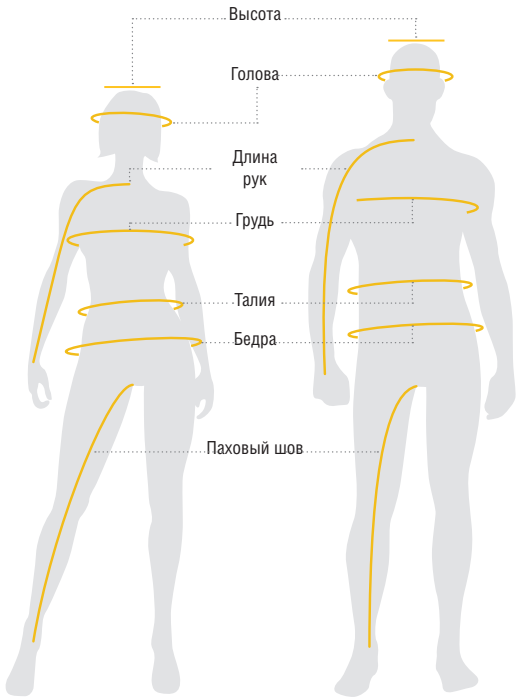

**Рост.** Измерения проводите без обуви, пятки и спина должны быть прижаты к стене.

**Голова.** Вокруг головы, от центра лба, над ушами и над затылочной костью.

**Длина рук.** Руки должны быть вытянуты вдоль туловища и слегка согнуты в локтях. Измеряйте от центра шеи (со спины) вдоль руки до запястья.

**Объем груди.** Измеряется ниже рук, вокруг самой полной части груди.

**Объем талии.** Непосредственно под нижним ребром.

**Объем бедер.** В самой широкой части.

**Длина пахового шва.** Без обуви, от промежности до пола.

## КАКОЙ КОД СООТВЕТСТВУЕТ ВАШЕМУ РАЗМЕРУ?

- 1 Определите свой размер.
- 2 Соответствующий размеру код — это цифра, используемая для дополнения каталожного номера в вашем заказе.  
Пример: 440 227 90  
Размер: M = Код «06»  
Поэтому номер для заказа 440 227 06 90

РАЗМЕР	КОД	РАЗМЕР	КОД	РАЗМЕР	КОД
Универсальный размер	00	4XLT	19	13	33
XS	02	5XL	88	14	34
S	04	1	20	16	35
M	06	2	21	18	78
MT	07	3	22	3-4	79
L	09	4	23	5-6	52
LT	10	5	24	6-8	48
XL	12	6	25	7-8	54
XLT	13	7	27	10-12	49
2XL	14	8	28	14-16	50
2XLT	15	9	29	S/M	72
3XL	16	10	30	M/L	91
3XLT	17	11	31	L/XL	73
4XL	18	12	32		

### МУЖСКИЕ МОДЕЛИ — СТАНДАРТНЫЙ РОСТ 1,77 м — 1,83 м

	XS	S	M	L	XL	2XL	3XL	4XL	5XL
Грудь	84 - 89	89 - 94	94 - 102	102 - 112	112 - 122	122 - 132	132 - 142	142 - 150	150 - 160
Талия	69 - 74	74 - 79	79 - 86	86 - 97	97 - 107	107 - 117	117 - 127	127 - 135	135 - 158
Бедрa	84 - 89	89 - 94	94 - 102	102 - 112	112 - 122	122 - 132	132 - 142	142 - 150	150 - 173
Длина рук	76 - 79	79 - 81	81 - 84	84 - 86	86 - 89	89	89 - 91	91	91
Паховый шов	79 - 80	80 - 81	81	81	81	81 - 82	82 - 83	83 - 84	84

### МУЖСКИЕ МОДЕЛИ — ВЫСОКИЙ РОСТ 1,86 м — 1,95 м

	MT	LT	XLT	2XLT	3XLT	4XLT
Грудь	94 - 102	102 - 112	112 - 122	122 - 132	132 - 142	142 - 150
Талия	79 - 86	86 - 97	97 - 107	107 - 117	117 - 127	127 - 135
Бедрa	94 - 102	102 - 112	112 - 122	122 - 132	132 - 142	142 - 150
Длина рук	85 - 88	88 - 90	90 - 93	93	93 - 95	95
Паховый шов	86	86	86	86	86 - 88	88

### ЖЕНЩИНЫ — СТАНДАРТНЫЙ РОСТ 1,64 м — 1,77 м

	XS	S	M	L	XL	2XL	3XL
Грудь	81 - 86	86 - 91	91 - 99	99 - 107	107 - 114	114 - 124	124 - 134
Талия	61 - 66	66 - 71	71 - 76	76 - 86	86 - 94	94 - 104	104 - 114
Бедрa	86 - 91	91 - 97	97 - 102	102 - 112	112 - 119	119 - 130	130 - 140
Длина рук	79	79 - 81	81	81 - 83	83	83 - 86	86
Паховый шов	76	76	76	76	76	76-77	77

### ЖЕНЩИНЫ — ВЫСОКИЙ РОСТ 1,8 м — 1,83 м

	MT	LT	XLT
Грудь	91 - 99	99 - 107	107 - 114
Талия	71 - 76	76 - 86	86 - 94
Бедрa	97 - 102	102 - 112	112 - 119
Длина рук	84	84 - 86	86
Паховый шов	81	81	81

### ДЕТИ И ПОДРОСТКИ

	2	3	4	5	6	7	8	10	12	14	16	18
Высота	0,92	1	1,08	1,16	1,24	1,28	1,37	1,46	1,56	1,58	1,68	1,77
Грудь	53	56	58	61	64	66	69	72	76	80	84	89
Талия	51	52	53	55	56	57	58	61	64	66	69	76
Бедрa	53	56	58	61	64	66	69	72	76	80	84	93
Длина рук	39	43	47	51	55	58	62	72	76	80	84	86
Паховый шов	34	39	44	50	53	58	62	67	71	75	79	80

### НОСКИ

	S	M	L
Мужские	--	38 - 41	41 - 46
Женские	35 - 37	37,5 - 40	--
	S/M	L/XL	Универсальный размер
Детские	26 - 29	30-32	--
Подростковые	--	--	32,5 - 38

### ПЕРЧАТКИ И РУКАВИЦЫ Измерьте ширину ладони

	XS	S	M	L	XL	2XL	3XL
<b>Мужские</b>							
см	7 1/2	8	9	10	11 1/2	13	14
<b>Женские</b>							
см	6	7	8	9	10	11 1/2	-

### ШЛЕМЫ

	XS	S	M	L	XL	2XL	3XL
Голова (см)	53 - 54	55 - 56	57 - 58	59 - 60	61 - 62	63 - 64	65 - 66

### ДЕТСКИЕ ШЛЕМЫ

	S	M	L
Голова (см)	49 - 50	51 - 52	53 - 54



# ДОПОЛНИТЕЛЬНОЕ ОБОРУДОВАНИЕ И АКСЕССУАРЫ



- |     |  |     |  |     |   |
|-----|--|-----|--|-----|---|
| 96  | Таблица соответствия платформ / дополнительного оборудования | 130 | Регулируемые проставки руля и комплекты удлинённых кронштейнов | 159 | Электронное оборудование и электрооборудование      |
| 98  | Индивидуальная подготовка снегоходов                         | 132 | Светодиодное освещение   | 162 | Оборудование для транспортировки и чехлы            |
| 100 | Система LinQ™  | 133 | Элементы защиты и усиления                                     | 164 | Платформы для установки и транспортировки снегохода |
| 102 | Хранение и перевозка грузов                                  | 137 | Лебедки и аксессуары   | 165 | Эксклюзивные комплекты наклеек для снегохода        |
| 105 | Создайте снегоход мечты                                      | 141 | Элементы усиления и накладки для коленей                       | 166 | Запчасти и компоненты, влияющие на ходовые качества |
| 108 | Камера, GPS и вставки в перчаточный ящик                     | 142 | Упоры для ног и подножки                                       | 172 | XPS   |
| 116 | Сиденья и спинки   | 144 | Сцепление с поверхностью и управляемость                       |     |   |
| 120 | Ветровые стекла и средства ветрозащиты                       | 156 | Комплекты вентиляционных отверстий и решеток                   |     |   |
| 128 | Зеркала  | 158 | Охлаждение и смазка  |     |   |
| 129 | Ветрозащитные щитки и рули                                   |     |  |     |   |





«ЭТО НЕ ПРОСТО МОЙ СНЕГОХОД. ЭТО Я САМ. Я РЕШАЮ, ЧЕМ ОСНАСТИТЬ ЕГО И КАК ОН БУДЕТ ВЫГЛЯДЕТЬ. БЛАГОДАРЯ VRP СДЕЛАТЬ ЭТО ПРОСТО, КАК НИКОГДА. ОНИ ПРИСЛУШИВАЮТСЯ К МНЕНИЮ РАЙДЕРОВ И ЭТО ЗДОРОВО».



**ДЖЕЙ МЕНТАБЕРИ  
(JAY MENTABERRY)**

ЭКСПЕРТ SKI-DOO ПО ДВИЖЕНИЮ В ДИКОЙ МЕСТНОСТИ, ГОНЩИК АССОЦИАЦИИ RMSHA

@jaymentaberry411

*Jay Mentaberry*





# АКСЕССУАРЫ ДЛЯ ГОРНЫХ МОДЕЛЕЙ



## РЕГУЛИРУЕМАЯ НАДСТАВКА РУЛЯ

стр. 130



«ВЛАДЕЛЬЦЫ ГОРНЫХ  
МОДЕЛЕЙ ВДОХНОВЛЯЮТ ВРР  
НА СОЗДАНИЕ ПО-НАСТОЯЩЕМУ  
ПОЛЕЗНЫХ ДОПОЛНЕНИЙ.  
ЛЕТКО УСТАНОВЛИВАЕТСЯ.  
ЛЕТКО СНИМАЕТСЯ. НАДЕЖНЫЙ  
И ПРОЧНЫЙ».

АКСЕССУАРЫ



**Тони Дженкинс  
(TONY JENKINS)**  
ЭКСПЕРТ SKI-DOO ПО ДВИЖЕНИЮ  
В ДИКОЙ МЕСТНОСТИ

@tony\_jenkins

НОВИНКА

## СЪЕМНЫЙ БРЫЗГОВИК LinQ

стр. 140







Посмотрите видео о линейке аксессуаров и дополнительного оборудования 2018 модельного года. Посетите наш канал: [youtube.com/officialskidoo](https://youtube.com/officialskidoo)



### ЗАДНЯЯ БАГАЖНАЯ СУМКА LinQ для МОДЕЛЕЙ SUMMIT

стр. 106



### ШТАБЕЛИРУЕМАЯ ТОПЛИВНАЯ КАНИСТРА LinQ

стр. 102



«ПРОСТЫМ ПОВОРОТОМ ЗАПЯСТЬЯ Я МОГУ ИЗМЕНИТЬ ХАРАКТЕР СВОЕГО СНЕГОХОДА: ОТ МАНЕВРЕННОГО И РЕЗКОГО К БОЛЕЕ ЦЕПКОМУ, ЧТО ПОЗВОЛЯЕТ СПРАВЛЯТЬСЯ С САМЫМИ ГЛУБОКИМИ СУТРОБАМИ И САМЫМИ СЛОЖНЫМИ МАРШРУТАМИ. ЭТО ПОТРЯСАЮЩЕЕ ДОПОЛНЕНИЕ К СНЕГОХОДУ».



НОВИНКА

### ДИСТАНЦИОННЫЙ РЕГУЛЯТОР ОГРАНИЧИТЕЛЬНОГО РЕМНЯ

стр. 169

**ДЖЕЙ МЕНТАБЕРИ (JAY MENTABERRY)**  
ЭКСПЕРТ SKI-DOO ПО ДВИЖЕНИЮ В ДИКОЙ МЕСТНОСТИ, ГОНЩИК АССОЦИАЦИИ RMSHA

АКСЕССУАРЫ



# АКСЕССУАРЫ И ДОПОЛНИТЕЛЬНОЕ ОБОРУДОВАНИЕ ДЛЯ СНЕГОХОДОВ СЕГМЕНТА TRAIL



«ДЛЯ МЕНЯ ВАЖНО, ЧТОБЫ  
СНЕГОХОД  
СООТВЕТСТВОВАЛ МОЕМУ  
СТИЛЮ ВОЖДЕНИЯ.  
ЛИНЕЙКА  
ДОПОЛНИТЕЛЬНОГО  
ОБОРУДОВАНИЯ BRP  
СВИДЕТЕЛЬСТВУЕТ О ТОМ,  
КАК МНОГО ВРЕМЕНИ  
УСИЛИЙ БЫЛО ПОТРАЧЕНО  
НА ТО, ЧТОБЫ ПОНЯТЬ  
ПОТРЕБНОСТИ РАЙДЕРОВ».

АКСЕССУАРЫ



**СПЕНСЕР КАУИНГ  
(SPENCER COWING)**  
БЫВШИЙ ГОНЩИК СЕРИИ PRO LITE  
SNOCROSS И ЗАЯДЛЫЙ СНЕГОХОДЧИК

*Spencer Cowing*

**ФИРМЕННАЯ  
СВЕТОДИОДНАЯ  
ПОДСВЕТКА  
ВЕТРОЗАЩИТНЫХ  
ЩИТКОВ**

стр. 132



**НОВИНКА**

**СВЕРХНИЗКОЕ  
ВЕТРОВОЕ СТЕКЛО**

стр. 121



**ДОПОЛНИТЕЛЬНАЯ  
СВЕТОДИОДНАЯ  
ФАРА**

стр. 132



**ЛИТОЙ  
БАМПЕР XC**

стр. 134



▶ Посмотрите видео о линейке аксессуаров и дополнительного оборудования 2018 модельного года для сегмента Trail. Посетите наш канал: [youtube.com/officialskidoo](https://youtube.com/officialskidoo)



НОВИНКА

## СУМКА НА СИДЕНЬЕ LINQ TRAIL

стр. 107



НОВИНКА

## КОМБИНИРОВАННАЯ СУМКА LinQ

стр. 107

↑

## СУМКА НА ТОННель SR LinQ — 21 Л

стр. 103



↑

↑

## ДВУХУРОВНЕВЫЕ НАКЛАДКИ В ОБЛАСТИ КОЛЕНЕЙ

стр. 141

НОВИНКА

## ЭЛЕМЕНТ УСИЛЕНИЯ ТОННЕЛЯ

стр. 141

АКСЕССУАРЫ



# АКСЕССУАРЫ И ДОПОЛНИТЕЛЬНОЕ ОБОРУДОВАНИЕ ДЛЯ СНЕГОХОДОВ СЕГМЕНТА CROSSOVER

АКСЕССУАРЫ

«ЛЮБОЙ ДОПОЛНИТЕЛЬНЫЙ КОМПОНЕНТ ДОЛЖЕН ЛИБО РАСШИРЯТЬ ВАШ ОТЫТ ЭКСПЛУАТАЦИИ И ВЛАДЕНИЯ СНЕГОХОДОМ, ЛИБО УЛУЧШАТЬ ЕГО ВНЕШНИЙ ВИД. АКСЕССУАРАМ SKI-DOO УДАЕТСЯ И ТО, И ДРУГОЕ».



**СТИВ КАУИНГ  
(STEVE COWING)**  
ПРЕСС-СЛУЖБА И PR  
МАРКИ SKI-DOO



НОВИНКА

## РЕГУЛИРУЕМОЕ ВЕТРОВОЕ СТЕКЛО

стр. 120

НОВИНКА

## ПЕРЕДНИЙ БАМПЕР ADVENTURE

стр. 133



НОВИНКА

## УСИЛЕННЫЙ ЗАДНИЙ БАМПЕР

стр. 134



▶ **Посмотрите видео о линейке аксессуаров и дополнительного оборудования 2018 модельного года для сегмента Crossover. Посетите наш канал: [youtube.com/officialskidoo](https://www.youtube.com/officialskidoo)**



**НОВИНКА**

## **ЗАДНИЙ БАМПЕР ADVENTURE**

стр. 133



## **ТОПЛИВНАЯ КАНИСТРА LinQ**

стр. 102



**НОВИНКА**

## **СУМКА НА СИДЕНЬЕ LinQ TRAIL**

стр. 107



## КАКИЕ АКСЕССУАРЫ ПОДОЙДУТ ДЛЯ ВАШЕГО СТИЛЯ КАТАНИЯ?

Описания аксессуаров и запчастей в этом каталоге сопровождаются обозначением **ПЛАТФОРМЫ**, например, REV, REV-XP, REV-XR, REV-XS, REV-XM, REV-XU и REV GEN4, для того, чтобы вам было проще понять, какие аксессуары подойдут для вашей модели.

**Воспользуйтесь этой таблицей, чтобы определить, на какой платформе построен ваш снегоход.**

• Эффективнее  
снегу.

REV-XM, REV

860200602 • Запчасти

• Подготовка к установке  
(860201285).

REV Gen4

860201260 • Прозрачное

Вы также можете посмотреть информацию по адресу:  
[www.ski-doo.com/owners/previous-model-years.html](http://www.ski-doo.com/owners/previous-model-years.html)

	МОДЕЛЬ	ДВИГАТЕЛЬ	ПЛАТФОРМА
2011	MXZ	800R E-TEC, 800R PowerT.E.K., 600RS, 600 E-TEC, 600 ACE, 600, 550 FAN	REV-XP
	MXZ	1200	REV-XR
	Renegade	800R E-TEC, 800R PowerT.E.K., 600 E-TEC, 600 ACE, 550 FAN	REV-XP
	Renegade	1200	REV-XR
	GSX	600 E-TEC	REV-XP
	GSX	1200	REV-XR
	Grand Touring	1200, 600 E-TEC	REV-XR
	Grand Touring	600, 600 ACE, 550 FAN	REV-XP
	Summit	800R E-TEC, 800R PowerT.E.K., 600 E-TEC, 600 ACE, 550 FAN	REV-XP
	Freeride™	800R E-TEC	REV-XP
	Expedition	1200, 600 E-TEC	REV-XU
	Expedition	600, 600 ACE, 550 FAN	REV-XP
	Tundra	600 E-TEC, 600 ACE, 550 FAN	REV-XU
	Skandic® WT	600 E-TEC, 600 ACE, 550 FAN	REV-XU
2012	MXZ	800R E-TEC, 600RS, 600 E-TEC, 600 ACE, 550 FAN	REV-XP
	MXZ	1200	REV-XR
	Renegade	800R E-TEC, 600 E-TEC, 600 ACE, 550 FAN	REV-XP
	Renegade	1200	REV-XR
	GSX LE	600 E-TEC	REV-XP
	GSX SE	1200, 800R E-TEC, 600 E-TEC	REV-XR
	Grand Touring	1200, 600 E-TEC	REV-XR
	Grand Touring	600, 600 ACE, 550 FAN	REV-XP
	Summit	800R E-TEC, 800R PowerT.E.K., 600 E-TEC, 600	REV-XP
	Freeride	800R E-TEC	REV-XP
	Expedition	1200, 600 E-TEC	REV-XU
	Expedition	600, 600 ACE, 550 FAN	REV-XP
	Tundra	600 E-TEC, 600 ACE, 550 FAN	REV-XU
	Skandic	600 E-TEC, 600 ACE, 550 FAN	REV-XU

	МОДЕЛЬ	ДВИГАТЕЛЬ	ПЛАТФОРМА
2013	MXZ X-RS™	800R E-TEC, 600RS, 600 E-TEC	REV-XP
	MXZ X®	800R E-TEC, 600 E-TEC	REV-XS™
	MXZ X	1200	REV-XR
	MXZ TNT™	800R E-TEC	REV-XS
	MXZ TNT	600 E-TEC	REV-XP
	MXZ TNT	1200	REV-XR
	MXZ Sport	600, 600 ACE, 550 FAN	REV-XP
	Renegade X®	800R E-TEC, 600 E-TEC	REV-XS
	Renegade X	1200	REV-XR
	Renegade Backcountry™ X®	800R E-TEC, 600 E-TEC	REV-XS
	Renegade Adrenaline	800R E-TEC, 600 E-TEC	REV-XP
	Renegade Adrenaline	1200	REV-XR
	RENEGADE BACKCOUNTRY	800R E-TEC, 600 E-TEC	REV-XP
	Renegade Sport	600, 600 ACE, 550 FAN	REV-XP
	GSX LE	600 E-TEC	REV-XP
	GSX SE	1200, 800R E-TEC, 600 E-TEC	REV-XR
	Grand Touring	1200, 600 E-TEC	REV-XR
	Grand Touring	600, 600 ACE, 550 FAN	REV-XP
	Summit	800R E-TEC	REV-XM™
	Summit	800R PowerT.E.K., 600 E-TEC, 600	REV-XP
	Freeride	800R E-TEC	REV-XP
	Expedition	1200, 600 E-TEC	REV-XU
	Expedition	600, 550 FAN	REV-XP
	Tundra	600 E-TEC, 600 ACE, 550 FAN	REV-XU
	Skandic	600 E-TEC, 600 ACE, 550 FAN	REV-XU
	2014	MXZ X-RS, X	800R E-TEC, 600 E-TEC
MXZ X		1200	REV-XR
MXZ TNT		800R E-TEC, 600 E-TEC, 900 ACE	REV-XS
MXZ TNT		1200	REV-XR
MXZ Sport		600, 600 ACE, 550 FAN	REV-XP
Renegade X, Adrenaline		800R E-TEC, 600 E-TEC, 900 ACE	REV-XS
Renegade X, Adrenaline		1200	REV-XR
Renegade Backcountry X		800R E-TEC, 600 E-TEC	REV-XS
RENEGADE BACKCOUNTRY		800R E-TEC, 600 E-TEC	REV-XS
Renegade Sport		600, 600 ACE, 550 FAN	REV-XP
GSX LE		600 E-TEC, 900 ACE	REV-XS
GSX SE		1200, 800R E-TEC, 600 E-TEC	REV-XR
Grand Touring		1200, 600 E-TEC	REV-XR
Grand Touring		600, 600 ACE, 550 FAN	REV-XP
Summit X, SP		800R E-TEC, 600 H.O. E-TEC	REV-XM
Summit Sport		800R PowerT.E.K., 600	REV-XP
Freeride		800R E-TEC	REV-XM
Expedition		1200, 600 E-TEC	REV-XU
Expedition		600, 600 ACE, 550 FAN	REV-XP
Expedition		900 ACE	REV-XS
Tundra	600 E-TEC, 600 ACE, 550 FAN	REV-XU	
Skandic	600 E-TEC, 600 ACE, 550 FAN	REV-XU	

	МОДЕЛЬ	ДВИГАТЕЛЬ	ПЛАТФОРМА
<b>2015</b>	MXZ X-RS, X	800R E-TEC, 600 H.O. E-TEC	REV-XS
	MXZ X	1200 4-TEC	REV-XR
	MXZ TNT	800R E-TEC, 600 H.O. E-TEC, 900 ACE	REV-XS
	MXZ TNT	1200 4-TEC	REV-XR
	MXZ Sport	600 ACE	REV-XS
	MXZ Sport	600	REV-XP
	Renegade® X-RS®, X, Adrenaline	800R E-TEC, 600 H.O. E-TEC, 900 ACE	REV-XS
	Renegade X, Adrenaline	1200 4-TEC	REV-XR
	Renegade Backcountry X	800R E-TEC	REV-XS
	RENEGADE BACKCOUNTRY	800R E-TEC, 600 H.O. E-TEC	REV-XS
	Renegade Sport	600 ACE	REV-XS
	Renegade Sport	600	REV-XP
	GSX LE	600 H.O. E-TEC, 900 ACE	REV-XS
	GSX LE	1200 4-TEC	REV-XR
	GSX SE	800R E-TEC, 600 H.O. E-TEC, 1200 4-TEC	REV-XR
	Grand Touring	1200 4-TEC, 900 ACE, 600 H.O. E-TEC	REV-XR
	Grand Touring Sport	550 FAN	REV-XP
	Grand Touring Sport	600 ACE	REV-XS
	Summit X W/T3, X, SP	800R E-TEC, 600 H.O. E-TEC	REV-XM
	Summit Sport	800 PowerT.E.K., 600	REV-XP
Freeride	800R E-TEC	REV-XM	
EXPEDITION SPORT	900 ACE, 600 ACE	REV-XS	
EXPEDITION SPORT	550 FAN	REV-XP	
Expedition LE, SE	Bce	REV-XU	
Tundra	Bce	REV-XU	
Skandic	Bce	REV-XU	
<b>2016</b>	MXZ X-RS, X	800R E-TEC, 600 H.O. E-TEC, 1200 4-TEC	REV-XS
	MXZ Blizzard, TNT	800R E-TEC, 600 H.O. E-TEC, 1200 4-TEC, 900 ACE	REV-XS
	MXZ Sport	600 ACE	REV-XS
	MXZ Sport	600	REV-XP
	Renegade® X-RS®, X, Adrenaline	800R E-TEC, 600 H.O. E-TEC, 1200 4-TEC, 900 ACE	REV-XS
	Renegade Enduro	800R E-TEC, 600 H.O. E-TEC, 1200 4-TEC, 900 ACE	REV-XS
	Renegade Backcountry X	800R E-TEC	REV-XM
	RENEGADE BACKCOUNTRY	800R E-TEC, 600 H.O. E-TEC	REV-XM
	Renegade Sport	600 ACE	REV-XS
	Renegade Sport	600	REV-XP
	Grand Touring	1200 4-TEC, 900 ACE, 600 H.O. E-TEC	REV-XS
	Grand Touring Sport	600 ACE	REV-XS
	Summit X W/T3, X, SP	800R E-TEC, 600 H.O. E-TEC	REV-XM
	Summit Sport	800 PowerT.E.K., 600	REV-XP
	Freeride	800R E-TEC	REV-XM
	EXPEDITION SPORT	900 ACE, 600 ACE	REV-XS
	EXPEDITION SPORT	550 FAN	REV-XP
	Expedition LE, SE, Xtreme	Bce	REV-XU
	Tundra	Bce	REV-XU
	Skandic	Bce	REV-XU

	МОДЕЛЬ	ДВИГАТЕЛЬ	ПЛАТФОРМА
<b>2017</b>	MXZ X-RS, X	800R E-TEC, 600 H.O. E-TEC, 1200 4-TEC	REV-XS
	MXZ X, MXZ TNT	850 E-TEC	REV GEN4
	MXZ Blizzard, TNT	800R E-TEC, 600 H.O. E-TEC, 1200 4-TEC, 900 ACE	REV-XS
	MXZ Sport	600 ACE	REV-XS
	MXZ Sport	600	REV-XP
	Renegade® X-RS®, X, Adrenaline	800R E-TEC, 600 H.O. E-TEC, 1200 4-TEC, 900 ACE	REV-XS
	Renegade® X, Adrenaline	850 E-TEC	REV GEN4
	Renegade Enduro	800R E-TEC, 600 H.O. E-TEC, 1200 4-TEC, 900 ACE	REV-XS
	Renegade Backcountry X	800R E-TEC	REV-XM
	RENEGADE BACKCOUNTRY	800R E-TEC, 600 H.O. E-TEC	REV-XM
	Renegade Sport	600 ACE	REV-XS
	Renegade Sport	600	REV-XP
	Grand Touring SE, LE	1200 4-TEC, 900 ACE, 600 H.O. E-TEC	REV-XS
	Grand Touring Sport	600 ACE	REV-XS
	Summit X, SP 165, 154	850 E-TEC	REV GEN4
	Summit X W/T3, X, SP	800R E-TEC, 600 H.O. E-TEC	REV-XM
	Summit Sport	600	REV-XP
	Freeride	800R E-TEC	REV-XM
	EXPEDITION SPORT	900 ACE, 600 ACE	REV-XS
	EXPEDITION SPORT	550 FAN	REV-XP
Expedition LE, SE, Xtreme	Bce	REV-XU	
Tundra	Bce	REV-XU	
Skandic	Bce	REV-XU	
<b>2018</b>	MXZ X-RS, X, Blizzard, TNT	850 E-TEC	REV GEN4
	MXZ X, TNT, Blizzard, X-RS Iron Dog	600 H.O. E-TEC, 1200 4-TEC, 900 ACE	REV-XS
	MXZ Sport	600 ACE	REV-XS
	MXZ Sport	600	REV-XP
	Renegade® X-RS®, X, Adrenaline	850 E-TEC	REV GEN4
	Renegade® X, Adrenaline	600 H.O. E-TEC, 1200 4-TEC, 900 ACE	REV-XS
	Renegade Enduro	800R E-TEC, 600 H.O. E-TEC, 1200 4-TEC, 900 ACE	REV-XS
	Renegade Backcountry X, Backcountry	850 E-TEC	REV GEN4
	RENEGADE BACKCOUNTRY	600 H.O. E-TEC	REV-XM
	Renegade Sport	600 ACE	REV-XS
	Renegade Sport	600	REV-XP
	Grand Touring SE, LE	1200 4-TEC, 900 ACE, 600 H.O. E-TEC	REV-XS
	Grand Touring Sport	600 ACE	REV-XS
	Summit X, SP 175, 165, 154, 146	850 E-TEC	REV GEN4
	Summit SP	600 H.O. E-TEC	REV-XM
	Summit Sport	600	REV-XP
	Freeride	850 E-TEC	REV GEN4
	EXPEDITION SPORT	900 ACE, 600 ACE	REV-XS
	EXPEDITION SPORT	550 FAN	REV-XP
	Expedition LE, SE, Xtreme	Bce	REV-XU
Tundra	Bce	REV-XU	
Skandic	Bce	REV-XU	



## SUMMIT SP 850 E-TEC

НАШИ АКСЕССУАРЫ.  
ВАШ УКОМПЛЕКТОВАННЫЙ ПО ПОСЛЕДНЕМУ  
СЛОВУ ТЕХНИКИ СНЕГОХОД.

► Посмотрите видео об этом снегоходе. Посетите наш канал: [youtube.com/officialskidoo](https://youtube.com/officialskidoo)



- 1 Регулируемая проставка для прямого руля  
860201549
- 2 Гибкие ветрозащитные щитки  
860201561
- 3 Защитная пластина Extreme  
860201579
- 4 Съемный брызговик LinQ  
860201515
- 5 Штабелируемая топливная канистра LinQ  
860201264
- 6 Задняя багажная сумка LinQ для моделей Summit  
860201274
- 7 Сумка на тоннель LinQ Premium — короткая 10 + 3 л  
860200622
- 8 Задняя подножка  
860201504

## MXZ TNT 850 E-TEC

НАШИ АКСЕССУАРЫ.  
ВАШ СЛЕДУЮЩИЙ ИДЕАЛЬНО ПРОЙДЕННЫЙ ПОВОРОТ.

► Посмотрите видео об этом снегоходе. Посетите наш канал: [youtube.com/officialskidoo](https://youtube.com/officialskidoo)



- 1 Полноразмерная защитная пластина  
860201227
- 2 Сумка на тоннель SR LinQ 21 л.  
860201273
- 3 Сумка на сиденье LinQ Trail  
860201275
- 4 Элемент усиления тоннеля  
860201584
- 5 Сверхнизкое ветровое стекло  
860201259
- 6 Дополнительная светодиодная фара  
860201229
- 7 Литой бампер XC  
860201228
- 8 Фирменная светодиодная подсветка ветровых щитков  
860201406

# RENEGADE ADRENALINE 850 E-TEC

НАШИ АКСЕССУАРЫ.  
ВАШИ СЛЕДУЮЩИЕ ПОТРЯСАЮЩИЕ  
ВЫХОДНЫЕ.

▶ Смотрите видео об этом снегоходе. Посетите наш канал: [youtube.com/officialskidoo](https://youtube.com/officialskidoo)

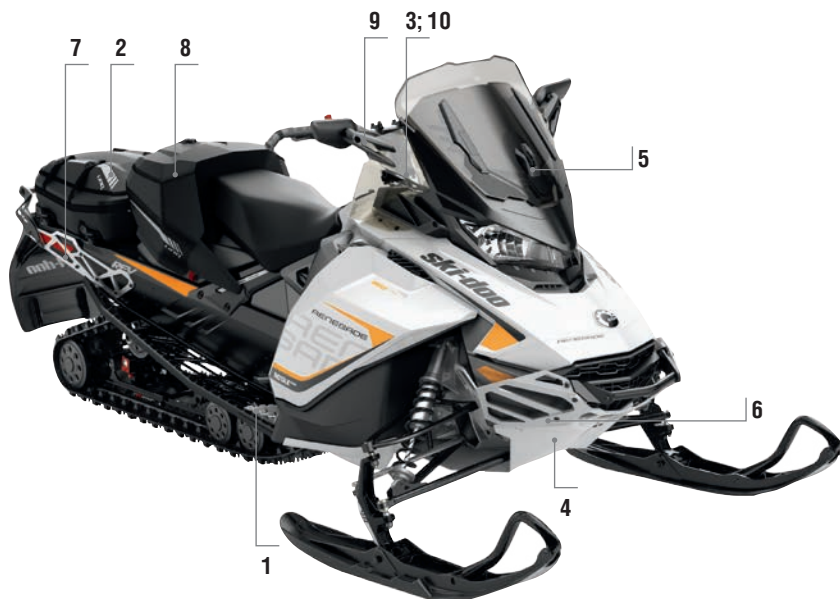

- 1 Водительская подножка  
860201613
- 2 Сумка на тоннель LinQ Adventure  
860201272
- 3 Регулируемая проставка для прямого руля  
860201429
- 4 Полноразмерная защитная пластина  
860201443
- 5 Регулируемое ветровое стекло  
860201493
- 6 Передний бампер Adventure  
860201474
- 7 Задний бампер Adventure  
860201478
- 8 Комбинированная сумка LinQ  
860201475
- 9 Зеркала на ветровое стекло  
860201285
- 10 Надставка перчаточного ящика / кронштейн  
GPS-навигатора  
860201249

# EXPEDITION LE

НАШИ АКСЕССУАРЫ.  
ВАША СЛЕДУЮЩАЯ ВЫПОЛНЕННАЯ ЗАДАЧА.



- 1 Большая сумка XU  
860201179
- 2 Полноразмерная защитная пластина  
860200563
- 3 Усиленный задний бампер XU  
860200991
- 4 Задний багажник LinQ  
860200914
- 5 Топливная канистра LinQ  
860200733
- 6 Крепление ружейного кофра  
860200984
- 7 Ружейный кофр Gun Boot 6.0 Impact  
производства Kolpin  
715001419
- 8 Кронштейн на 2" для усиленного бампера  
860201062
- 9 Универсальная лебедка WARN 2500  
860200992



**LinQ**  
SYSTEM™

## ДОПОЛНИТЕЛЬНОЕ ОБОРУДОВАНИЕ И АКСЕССУАРЫ ДЛЯ УСТАНОВКИ НА ТОННЕЛЬ



АКСЕССУАРЫ

ПОЗИЦИЯ 3

ПОЗИЦИЯ 2

ПОЗИЦИЯ 1

«БЛАГОДАРЯ  
СЪЕМНОМУ  
БРЫЗГОВИКУ  
У МЕНЯ ПОЯВИЛОСЬ  
БОЛЬШЕ  
ВОЗМОЖНОСТЕЙ  
ПО ЭКСПЛУАТАЦИИ  
СНЕГОХОДА,  
ОСОБЕННО  
ПРИ ДВИЖЕНИИ  
В ГЛУБОКОМ СНЕГУ».

**Тони Дженкинс  
(TONY JENKINS)**  
ЭКСПЕРТ SKI-DOO ПО ДВИЖЕНИЮ  
В ДИКОЙ МЕСТНОСТИ

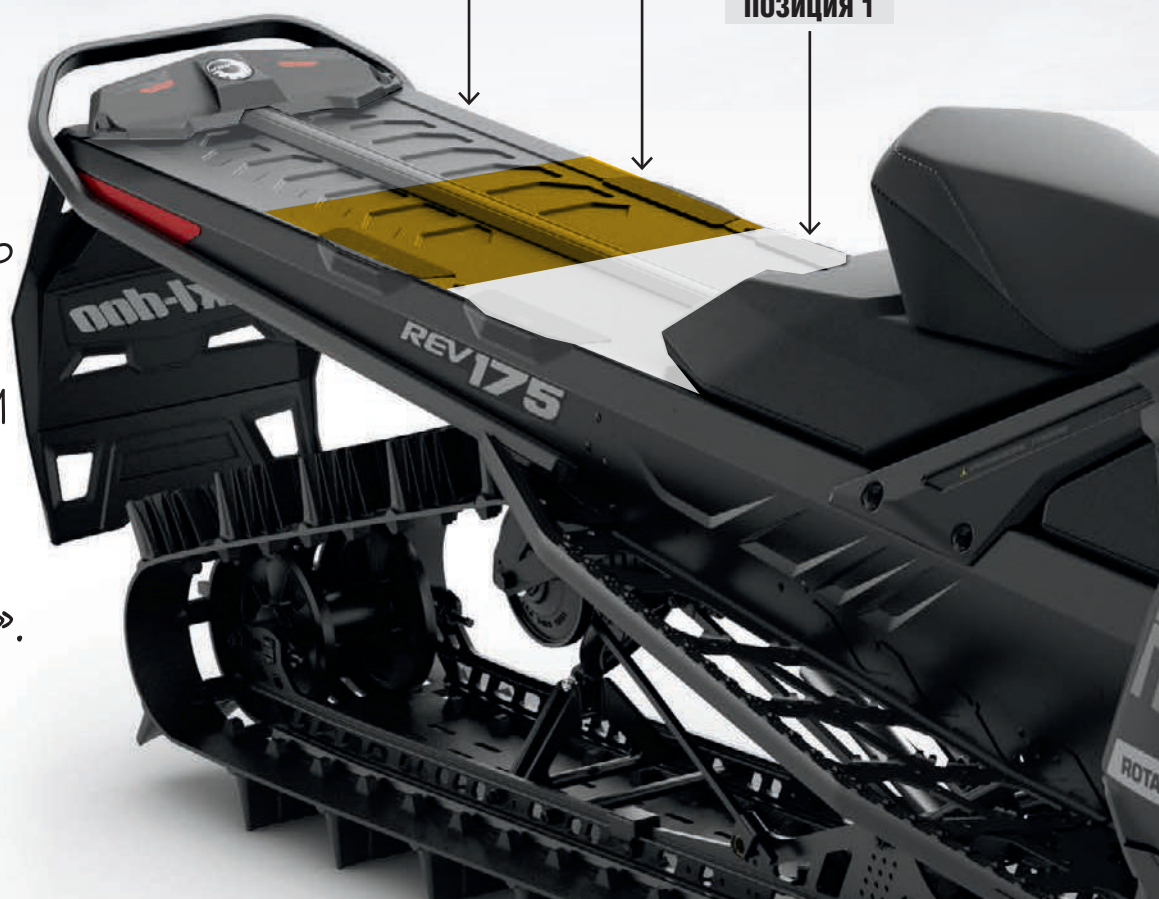

Система LinQ представляет собой простейший способ закрепления различного оборудования на снегоходе. Данные крепления надежно удерживают на месте оснащенные ими компоненты. В этом году мы рады предложить вам больше аксессуаров LinQ, чем когда-либо прежде. Ниже представлен удобный помощник, который поможет вам разобраться в том, как они закрепляются на снегоходе и друг на друге.

### ДЛИНА СНЕГОХОДА НА ПЛАТФОРМЕ REV GEN4

	129" и длиннее		137" и длиннее		154" и длиннее	Возможна установка REV-XM/REV-XS
	ПОЗИЦИЯ 1		ПОЗИЦИЯ 2		ПОЗИЦИЯ 3	
	На туннеле	На штабелируемой канистре LinQ	На туннеле	За топливной канистрой	Возможна установка совместно с креплениями LinQ для сноуборда/лыж	
<b>1</b> Штабелируемая топливная канистра LinQ 860201264	стр. 102	ДА	слишком большой вес для данной позиции		ДА	ДА с комплектом прокладок 860201432
<b>2</b> Топливная канистра LinQ 860200733	стр. 102	ДА	слишком большой вес для данной позиции		ДА	ДА
<b>3</b> Сумка на туннель LinQ Premium — средняя 19 + 3 л 860200620	стр. 104	ДА	ДА*	ДА	ДА	ДА
<b>4</b> Сумка на туннель LinQ Premium — короткая 10 + 3 л 860200622	стр. 104	ДА	ДА*	ДА	ДА	ДА
<b>5</b> Сумка на туннель SR LinQ 21 л 860201273	стр. 103	ДА*	ДА	НЕТ	ДА	ДА с комплектом прокладок 860201432
<b>6</b> Боковые сумки LinQ 860200624	стр. 104	ДА	НЕТ	НЕТ		ДА
<b>7</b> Крепление LinQ для сноуборда/лыж 860201255	стр. 114	ДА устанавливается на базовый комплект в позиции 1 и 3	НЕТ	НЕТ	ДА устанавливается на базовый комплект в позиции 1 и 3	НЕТ используйте крепления LinQ для сноуборда/лыж 860201222
<b>8</b> Багажный короб LinQ - 40 литров 860201100	стр. 104	ДА устанавливается на базовый комплект в позиции 1 и 2	НЕТ	ДА устанавливается на базовый комплект в позиции 1 и 2	НЕТ	ДА
<b>9</b> Плоская сумка LinQ с мягкими стропами на туннель 860200935	стр. 112	ДА устанавливается на базовый комплект в позиции 1 и 2	НЕТ	ДА устанавливается на базовый комплект в позиции 1 и 2	ДА устанавливается на базовый комплект в позицию 2 и на бампер	ДА
<b>10</b> Сумка-рюкзак LinQ на туннель 860200939 860200940	стр. 113	ДА устанавливается на базовый комплект в позиции 1 и 2	НЕТ	ДА устанавливается на базовый комплект в позиции 1 и 2	ДА устанавливается на базовый комплект в позицию 2 и на бампер	ДА
<b>11</b> <b>НОВИНКА</b> Сумка на туннель LinQ Adventure 860201272	стр. 107	ДА устанавливается на базовый комплект в позиции 1 и 2	НЕТ	ДА устанавливается на базовый комплект в позиции 1 и 2	НЕТ	ДА с двойным комплектом прокладок 860201432
<b>12</b> <b>НОВИНКА</b> Съёмный брызговик LinQ 860201515	стр. 140	НЕТ	НЕТ	НЕТ	ДА	НЕТ

\*кроме случаев, когда установлено сиденье LinQ 1+1





# ХРАНЕНИЕ И ПЕРЕВОЗКА ГРУЗОВ



## Штабелируемая топливная канистра LinQ



- Наливать бензин с новым дизайном канистры стало легче.
- Объем 14,5 литра.
- Позволяет закреплять поверх канистры сумку на тоннель LinQ, обеспечивая возможность перевозки большего количества багажа.
- Примечание. Канистры не могут закрепляться одна на другой.

**REV Gen4, REV-XU с переходником LinQ (860200945)**

860201264



## Прокладки установки штабелируемой топливной канистры LinQ

- Необходимы для установки штабелируемой канистры на модели REV-XS, REV-XM, REV-XP.

**REV-XS, REV-XM, REV-XP**

**Не может устанавливаться на тоннели длиной 120"**

860201432



## Топливная канистра LinQ



- Простая установка/снятие за считанные секунды.
- Объем 11 литров.
- Комплект опор крепежа LinQ (860200583) входит в комплект поставки.
- Несовместима с элементами усиления багажника (860200798).

**REV Gen4, REV-XM, REV-XS, REV-XP, REV-XR, REV-XU Tundra.**

**Не подходит для установки на модели Grand Touring.**

**2008-2012: для установки необходимо сверление отверстий и установка защитной наклейки LinQ (860200767).**

**2013 и новее: тоннель по умолчанию имеет наклейки и просверленные отверстия.**

860200733



## Запасная крышка топливной канистры LinQ

(без иллюстрации)

860201623





**LinQ. БЫСТРО. ЛЕГКО. НАДЕЖНО. СЕЙЧАС ЕЩЕ УНИВЕРСАЛЬНЕЕ.**

### Сумка на тоннель SR LinQ 21 л

- Полужесткая раскладная сумка на тоннель LinQ.
- Объем 21 литр.
- Может быть закреплена поверх штабелируемой топливной канистры LinQ (860201264) или за сиденьем.
- Все преимущества системы LinQ: простота и скорость закрепления/снятия, надежность и органичный внешний вид.
- Крепится с помощью системы LinQ (Патенты США US 8777531 и US 8875830).
- Простая установка/снятие за считанные секунды без применения инструментов.
- Комплект опор крепежа LinQ (860200583) входит в комплект поставки.

**REV Gen4**

**860201273**







## Сумка на тоннель LinQ Premium

- Все преимущества системы LinQ: простота и скорость закрепления/снятия, надежность и органичный внешний вид.
- Полужесткая раскладная сумка на тоннель.
- Крепится с помощью системы LinQ (Патенты США US 8777531 и US 8875830).
- Простая установка/снятие за считанные секунды без применения инструментов.
- Комплект опор крепежа LinQ (860200583) входит в комплект поставки.

**REV Gen4, REV-XM, REV-XS, REV-XP и REV-XR**

(кроме моделей GTX, Grand Touring).

**Не подходит для моделей REV-XU Tundra с установленным багажником. 2008-2012:** для установки необходимо сверление отверстий и установка защитной наклейки LinQ (860200767).

**2013 и новее:** тоннель по умолчанию имеет наклейки и просверленные отверстия.

СРЕДНЯЯ 19 + 3 Л

860200620

КОРОТКАЯ 10 + 3 Л

860200622



Конструкция сумок на тоннель Premium позволяет регулировать их объем в зависимости от перевозимого груза, а крепления системы LinQ надежно удерживают их на месте.

## Боковые сумки LinQ

- Полужесткие сумки премиум-класса крепятся при помощи системы LinQ (Патент US 8777531 и US 8875830).
- Простая установка и снятие.
- Могут использоваться совместно с другими дополнительными аксессуарами LinQ.
- Объем 26 литров (2 x 13 л).
- Комплект опор крепежа LinQ (860200583) не входит в комплект поставки.
- Система крепления LinQ входит в комплект поставки (715001707).

**REV Gen4, REV-XP, REV-XR, REV-XS, REV-XM**

(кроме моделей Grand Touring, GTX и MXZ X-RS)

860200624



## Багажный короб LinQ – 40 литров

- Жесткая литая пластиковая конструкция с органичным дизайном.
- Обеспечивает надежное и сухое пространство для хранения.
- Крепится с помощью двух крепежных комплектов LinQ (входят в комплект поставки).

**Устанавливается на модели с длиной гусеницы от 137" с одноместным или сиденьем 1 + 1**

860201100



## Крепление LinQ

(без иллюстрации)

- Совместимо с креплением LinQ для сноуборда/лыж (860201255/860201222) и боковыми сумками LinQ (860200624).
- Установка и снятие без использования инструментов.
- В комплект поставки входят два изделия.

715001707

## Переходник LinQ

- Позволяет установить комплект опор крепежа LinQ (860200583) на рельефные тоннели моделей REV-XU.

**REV-XU Skandic WT, SWT, REV-XU Expedition SE, LE, Xtreme**

860200945



## Комплект защитных наклеек LinQ

- Прочные наклейки из материала Lexan для защиты вашего тоннеля.

**REV Gen4**

516007627 • Черный – 1 наклейка.

**REV-XS, REV-XM, REV-XP**

- Сменная деталь для снегоходов 2013 модельного года, необходимая деталь для использования аксессуаров LinQ на снегоходах 2012 модельного года и ранее.

860200767 • 2 наклейки



## Комплект опор LinQ

- Уникальное крепление можно использовать для любого аксессуара с системой крепежа LinQ.
- Установка и снятие без использования инструментов.
- В комплект входят: 2 опоры LinQ и крепеж.

860200583



## Сервисный комплект резиновой защелки для аксессуаров LinQ на тоннель

(без иллюстрации)

**Сумки на тоннель LinQ и топливная канистра LinQ**

860201057

## Ремонтный комплект LinQ

(без иллюстрации)

- Механизм LinQ на замену.
- В комплект входят: рычаг, Т-образный замок и крепеж.

860201137 • Левые  
860201138 • Правые

WWW.SKI-DOO.COM

# СОЗДАЙТЕ СНЕГОХОД МЕЧТЫ

На новом сайте ski-doo.com выбрать аксессуары для снегохода, о котором вы мечтали, проще простого.



## ВЫБЕРИТЕ > ПРОСМОТРИТЕ >

**Выберите** модель, набор опций, двигатель, цвет и прочее.

**Выберите** понравившиеся аксессуары и дополнительное оборудование. Вы увидите большие картинки, описание и ориентировочную стоимость.

## ДОБАВЬТЕ >

Кликните соответствующую кнопку, чтобы добавить понравившийся аксессуар на снегоход, вы сможете увидеть, как он будет выглядеть на снегоходе.

**Добавляйте или снимайте** аксессуары, меняйте цвета.

## ЗАВЕРШИТЕ

**Завершите** образ своего снегохода. Сводка по снегоходу включает в себя список аксессуаров и дополнительного оборудования с указанием примерных цен и предполагаемый размер ежемесячного платежа. Вы можете отправить его своему авторизованному дилеру или прийти к нему с распечатанной сводкой для дальнейшего обсуждения комплектации и заказа.





### **НОВИНКА** Задняя багажная сумка LinQ для моделей Summit

- Объем 5 литров.
- Улучшенная конструкция и увеличенная вместимость по сравнению с сумкой LinQ на сиденье для моделей Summit (860201355).
- В комплект поставки входит 1 комплект опор LinQ.
- Потребуется установка плоской крышки батарейного отсека (860201505).

**REV Gen4 Summit (неоснащенные АКБ)**

860201274



### **Сумка на сиденье LinQ для моделей Summit**

- Интегрированное удобное багажное решение.
- Объем: 4 литра.
- Легко снять/установить.
- Может использоваться с сумками на тоннель и топливными канистрами.
- На снегоходах с ручным стартером необходимо установить крышку и опору батарейного отсека (860201407).
- В комплект поставки входит 1 комплект опор LinQ.

**REV Gen4 Summit**

860201355



### **Сумка для очков / запасной канистры масла**

- Многофункциональная сумка.
- Обеспечивает удобство перевозки и простой доступ к дополнительной литровой канистре масла XPS или запасным очкам.
- Удобно располагается на верхней части системы охлаждения вариатора.
- Модели с двигателем, отличным от E-TEC, необходимо дооснастить акустической пластиной (512060847).

**REV-XM, REV-XS**

860200614

### **Сумка на сиденье Extreme для моделей Summit**

- Необходимое оснащение для горной эксплуатации в самых сложных условиях.
- Небольшая высота сумки позволяет получить дополнительное багажное отделение без ущерба свободе передвижений.
- Интегрированное решение, позволяет снимать/устанавливать сиденье REV-XM за считанные секунды, не занимает место на тоннеле.
- Используется с сиденьем REV-XM.
- Объем: 5 литров.
- Внутренняя застежка-молния для доступа к отсеку под сиденьем.

**REV-XM**

860200745



**НОВИНКА** Сумка на сиденье LinQ Trail

- Объем: 11 литров.
- Жесткая основа из термоформованного пластика, полужесткие боковины и верхняя часть.
- Для моделей, не оснащенных АКБ, потребуется крышка и опора батарейного отсека (860201407).
- В комплект поставки входит 1 комплект опор LinQ.

**REV Gen4 MXZ и Renegade**

860201275

**НОВИНКА** Комбинированная сумка LinQ

- Объем: 31 литр.
- Простой доступ к многочисленным отделениям.
- Жесткая основа из термоформованного пластика, полужесткие боковины и верхняя часть.
- Для моделей, не оснащенных АКБ, потребуется крышка и опора батарейного отсека (860201407).
- В комплект поставки входит 1 комплект опор LinQ.

**REV Gen4 MXZ и Renegade**

860201475

**НОВИНКА** Сумка на тоннель LinQ Adventure

- Объем: 40 литров.
- Простое и надежное крепление LinQ, совпадающее с внешним видом снегохода стиливое решение.
- Жесткая основа из термоформованного пластика, полужесткие боковины и верхняя часть.
- Крышку можно снять для облегчения доступа к внутреннему пространству сумки.
- Многочисленные отсеки, разделители, точки крепления для крючков и строп.
- В комплект поставки входят 4 комплекта опор LinQ.

**REV Gen4 Renegade длиной не менее 137"**

860201272

**НОВИНКА** Плоская крышка батарейного отсека

- Необходима для установки сумок на сиденье и улучшения внешнего вида снегоходов на платформе REV Gen4, не оснащенных АКБ.

**REV Gen4 Summit**

860201505

**Крышка и опора**  
**батарейного отсека**

- Используется совместно с сумкой LinQ на сиденье для моделей Summit (860201355), сумкой на сиденье LinQ Trail (860201275), комбинированной сумкой LinQ (860201475) или сиденьем LinQ 1 + 1 (860201268) на моделях, не оснащенных аккумуляторной батареей.

**REV Gen4**

860201407





**НОВИНКА** Панорамная HD-видеокамера CYCLOPS 360°

- Оснащается широкоугольным объективом с углом обзора 220 градусов.
- Разрешение видео вплоть до 4К со скоростью съемки 30 кадров в секунду.
- Фотографии профессионального качества с разрешением 16 Мп.
- Прочная, легкая, портативная.
- Магнитное крепление обеспечивает защиту от вибраций и возможность прикреплению к любой металлической поверхности.
- Оснащается картой памяти формата micro SD Class 10 объемом 32 Гб.
- Водонепроницаемый корпус (до 50 м).
- Допускает возможность дистанционного управления посредством Wi-Fi со смартфона или компьютера с установленным бесплатным приложением CGX2.
- 16 режимов съемки и фильтров, включая съемку в движении, кольцевую съемку, интервальную съемку и рапид.
- В комплект поставки входят 10 аксессуаров для установки камеры.
- Совместима с очками виртуальной реальности.

9700020090

**GPS-навигатор Garmin Zumo 590**

- Последняя разработка специалистов Garmin.
- Хорошо читаемый при солнечном освещении сенсорный экран с диагональю 12,7 см. Допускает управление в перчатках.
- Можно подключить мобильный телефон посредством технологии Bluetooth.
- В комплект поставки входят карты США, можно загружать скачанные карты.
- В комплект поставки входят крэдл и необходимая электропроводка.
- Для установки необходима надставка перчаточного ящика / крепление GPS-навигатора (860201249).

REV Gen4

860201412

**GPS-навигатор Montana с док-станцией**

- Одна из лучших GPS-систем, доступных на рынке, идеально подходит вашему снегоходу и не требует сложного подключения.
- Для установки на REV-XS, REV-XM необходима надставка перчаточного ящика (860200707).
- Для установки на REV-XU, REV-XR необходим универсальный кронштейн для GPS-навигатора (860201018).

REV-XM, REV-XS, REV-XU, REV-XR

860201417

**Док-станция GPS-навигатора Garmin Zumo 590**

- Позволяет использовать GPS-навигатор Garmin Zumo 590 на нескольких транспортных средствах.
- Простое подключение.
- Входит в комплект GPS-навигатора Garmin Zumo 590 (860201412)

REV Gen4

860201262

**Док-станция GPS-навигатора Montana**

- (без иллюстрации)
- Комплект док-станции и крепежа для GPS-навигатора Montana.
- Позволяет использовать GPS-навигатор на нескольких транспортных средствах.

REV-XS, REV-XM

860201029

**Универсальная док-станция для GPS-навигатора**

- В комплект входят кронштейн, проводка и весь необходимый крепеж.
- GPS-навигатор продается отдельно.
- Необходим комплект GPS-навигатора Montana с док-станцией (860201417).

REV-XR, REV-XU

860201018

**Вкладыш в перчаточный ящик**

- Вкладыш с защитным слоем обеспечивает дополнительную защиту ваших вещей.
- Конструкция предусматривает защиту от попадания снега.
- Совместим с надставкой перчаточного ящика.
- Может использоваться с системой электрообогрева сумок на 3 Вт (515176786) (не входит в комплект).

REV- XM, REV-XS 2014 года и новее

860201084

**Вкладыш в перчаточный ящик**

- Термоформованный вкладыш имеет мягкую внутреннюю отделку.
- Имеет один карман для разделения предметов.

REV Gen4

860201270



### Надставка перчаточного ящика / кронштейн GPS-навигатора

- Новая конструкция для моделей на платформе REV 4-го поколения обладает увеличенным до 4 литров объемом.
- Может использоваться как с ветровым стеклом, так и без него.
- Крышка позволяет закрепить GPS-навигатор (продается отдельно).
- Заменяет стандартную крышку перчаточного ящика.

**REV Gen4**

**860201249**



### НАДСТАВКА ПЕРЧАТОЧНОГО ЯЩИКА

- Увеличивает вместительность перчаточного ящика на 50%.
- Заменяет стандартную крышку перчаточного ящика.
- Крышка позволяет закрепить GPS-навигатор.
- GPS-навигатор продается отдельно.
- Объем 2 литра.

**REV-XM, REV-XS**

**860200707**



### Сумка на приборную панель

- Сумка с легким доступом предназначена для хранения мелких вещей.
- Объем: 2 литра.

**REV-XP**

**860201176**

**REV-XR, REV-XU Tundra**

**860201177**



### Сумка на бензобак

- Удобный доступ благодаря полноразмерной молнии.
- Доступ к горловине бака без снятия сумки.
- Объем: 11 литров.

**REV-XP**

**860200297**



### Сумка на бензобак, 5 л

- Плоская сумка.
- Удобное отделение для карты.
- Доступ к горловине бака без снятия сумки.
- Может использоваться с системой электрообогрева сумок на 3 Вт (515176786) (не входит в комплект).

**REV-XM, REV-XS**

**860200974**



### Сумка на бензобак с подогревом

- Удобный доступ благодаря полноразмерной молнии.
- Отделение для карты.
- Доступ к горловине бака без снятия сумки.
- Электрообогрев мощностью 3 Вт, изолированный карман для электронных устройств, работающих на батарейках (телефон, GPS и т.д.).
- Доступ к розетке 12 В.

- Объем: 2,4 литра.
- В комплект входит переходник RCA.

- Для включения обогрева требуется комплект электрообогрева визора (860201234) (в комплект не входит).

**REV-XR, REV-XU Tundra**

**860201127**





### Багажный короб

- Объем: 75 литров.
- Изготовлены из прочного полиэтилена.
- Обеспечивает дополнительное пространство для перевозки грузов.
- Удобная откидывающаяся верхняя крышка обеспечивает легкий доступ к содержимому.
- Стандартное оснащение модели SE.

**REV-XU Skandic WT, SWT,**

**REV-XU Expedition SE,**

**LE, Xtreme**

860200395



### Большая сумка XU

- Вместительная 150-литровая сумка соответствует по форме багажникам утилитарных моделей снегоходов.
- Устойчивый к воздействию внешней среды полиэстер; внутренний органайзер.

**REV-XU Skandic WT, SWT, REV-XU Expedition SE, LE, Xtreme**

860201179



### Центральный грузовой короб

- Объем: 20 литров.
- Простая установка вместо пассажирского сиденья.
- Обеспечивает дополнительное пространство для перевозки грузов.
- Предусмотрена возможность установки замка.
- Может использоваться вместе с грузовым коробом (860200395).

**REV-XU Skandic WT, SWT, REV-XU Expedition SE, LE, Xtreme**

860200732



### Комплект багажника и сетки для багажного короба

- Багажник для перевозки вещей на багажном коробе.
- Сетка для более надежного закрепления груза внутри грузового короба (860200395).

860201025



### Сумка под сиденье

- Защитный слой для сохранности вещей.
- Удобна для перевозки.

**REV-XU Skandic WT, SWT, REV-XU Expedition SE, LE и Xtreme**

860201063



### Сумка на тоннель модели MXZ

- Включает запатентованную систему крепежа (патент США USD607313).
- Инновационная конструкция из термоформованного пластика имеет обтекаемую форму и высокую прочность.
- Тоннель имеет заводские отметки в местах крепежа для удобства установки.
- Объем: 25 литров.

**REV-XP, REV-XR, XF, REV-XU Tundra, REV-XM, REV-XS**

**860200826 • Мягкая**



### Сумка на тоннель

- Специальный карман для хранения лопаты Ski-Doo (860201461) (в комплект не входит).
- Тоннель имеет заводские отметки в местах крепежа для удобства установки.
- Объем: 40 литров.
- Раскладываемая конструкция позволяет увеличить объем при необходимости.



**REV-XP, REV-XR,  
REV-XU Tundra, REV-XS,  
REV-XM**

**860200824**

### Сумка на тоннель со сворачивающимся верхом и ремнем LinQ — средняя, 25 л

- Крепится с помощью комплекта опор крепежа LinQ (860200583) и мягкого ремня (входят в комплект).
- Компактная сумка из полиэстера со сворачивающимся верхом.
- Разворачивается до объема в 25 литров.
- Удобная и легкая.

**REV Gen4, REV-XP, REV-XR, REV-XS, REV-XM  
(кроме моделей Grand Touring и GTX)**

**860200787**



### Комбинированная сумка

- Простая установка/снятие.
- Не требует снятия сиденья.
- Множество карманов.
- Объем: 45 литров.

**REV-XP, REV-XR, REV-XS, REV-XU**

**860200623**



### Полужесткая сумка на тоннель

- Универсальная многопрофильная сумка.
- Высококачественный жесткий верх для дополнительной защиты.
- Используется отдельно или в комплекте с модульным расширителем сумки на тоннель (860200173).
- При одновременной установке с топливной канистрой крепится к спинке.
- Объем 31,3 литра.

**REV-XR GTX и Grand Touring, REV-XS  
Grand Touring**

**860200174**



### Модульный расширитель сумки

- Универсальная многопрофильная сумка.
- Используется отдельно или в комплекте с топливной канистрой или полужесткой сумкой на тоннель (860200174).
- Легко снимается и устанавливается (горизонтально или вертикально).
- Объем: 38 литров.

**REV-XR GTX и  
Grand Touring,  
REV-XS Grand Touring**

**860200173**





### Плоская сумка на туннель с мягким ремнем LinQ

- Крепится с помощью комплекта опор крепежа LinQ (860200583) и мягкого ремня.
- Небольшая высота и комфортное размещение на туннеле обеспечивают удобство перевозки.
- Удобный доступ к содержимому благодаря круговой застежке-молнии.
- Специальный карман для лопаты сверху.
- Комплект опор крепежа LinQ (860200583) входит в комплект поставки.
- Объем 15 литров.

Устанавливается на одноместные модели с длиной гусеницы от 137"

860200935



### Багажная сумка

- Прочная универсальная утилитарная конструкция.
- Проклеенные стенки из ПВХ.
- Объем: 80 литров.
- Встроенная система креплений.
- В комплект входит непромокаемый чехол для защиты от осадков.
- Может использоваться как туристическая сумка.

REV-XU Tundra 137", 154" и Summit

860200801



НЕПРОМОКАЕМЫЙ ЧЕХОЛ



### Комплект LinQ для установки багажной сумки на модели прошлых лет

- (без иллюстрации)
- 4 ремня, позволяют использовать систему креплений LinQ для закрепления сумки (860200801).
  - Потребуется 2 комплекта опор крепежа LinQ (860200583) (в комплект не входят).

860200941





### НОВИНКА Сумка на руль

- Объем: 2,3 литра.
- Полужесткая конструкция.
- Надежно закрепляется на руле с помощью хомутов.
- Легко снимается (с помощью инструментов из возимого комплекта).
- Мягкая внутренняя обивка.
- Водонепроницаемая конструкция.

**REV Gen4 MXZ и Renegade**  
(кроме моделей Backcountry и Backcountry X)

860201565



### Сумка на проставку руля

- Инновационная сумка с двумя отделениями для надежного хранения и транспортировки груза на проставке руля.
- Утепленное отделение с электрообогревом мощностью 3 Вт снижает риск замерзания питьевой воды и увеличивает продолжительность работы аккумуляторных батарей различных электронных устройств.
- В комплект входит переходник RCA.
- Для включения электрообогрева требуется комплект обогрева визора (860201234) (продается отдельно).

#### УДЛИНЕННЫЙ ВАРИАНТ

**REV Gen4 Summit с проставкой высотой 235 мм, REV-XP Summit, REV-XU Tundra, REV-XM (для проставок от 175 мм и выше)**

860201564 • Объем 5 литров

#### УКОРОЧЕННЫЙ ВАРИАНТ

**REV Gen4 Summit и Freeride с проставками высотой от 165 мм и выше, REV-XM, REV-XS, REV-XP, REV-XR, REV-XU Tundra (кроме моделей Grand Touring и GSX)**

860201550 • Объем 3 литра



### Сумка-рюкзак на тоннель LinQ

- Крепится с помощью комплекта опор крепежа LinQ (860200583) и мягкого ремня.
- Специальный карман для лопаты Ski-Doo (860201461) и лавинного щупа длиной 2,8 метра (520000408) (в комплект не входят).
- Система быстроръемного крепления мгновенно превращает сумку в обычный рюкзак.
- Для закрепления на тоннеле необходимы 2 комплекта опор крепежа LinQ (860200583) (в комплект не входят).
- Объем: 28 литров.

Устанавливается на одноместные модели с длиной гусеницы от 137"

860200939 • Черный  
860200940 • Оранжевый



### НОВИНКА Лопата с ручкой-пилей

- Новая конструкция с улучшенной режущей кромкой.
- В комплект поставки входит облегченная рукоятка, оснащенная пилой.
- Для оттаскивания снега лопату можно установить под углом 90° к рукоятке.
- Для облегчения транспортировки лопату можно разобрать.



860201461

### Сменная пила и рукоятка для лопаты

- Новая D-образная рукоятка.
- Новая конструкция.

520001781

### Лавинный щуп 2,8 м

- Легкий, прочный и жесткий щуп из 1/2" (12 мм) алюминиевой трубки.
- 7 цветных индикаторных секций по 7-16" (40 см).
- Вес: 370 г.

520000408







### Крепление LinQ для сноуборда/лыж



- Идеальное решение для перевозки лыж или сноуборда.
- Легкий кронштейн использует запатентованную систему креплений LinQ для быстрого и надежного закрепления.
- Простое и быстрое переключение между положением для транспортировки лыж и положением для транспортировки сноуборда — подойдет для инвентаря любых размеров.
- В комплект входит необходимый крепеж LinQ.
- Необходим соответствующий усиленный задний бампер или бампер для установки тягово-сцепного устройства.

**REV-XP, REV-XM 154"**  
и длиннее

860201222

**REV Gen4**

860201255



### Комплект ремней для креплений LinQ для лыж/сноуборда

- Запасные части (в комплект входит 1 ремень).
- Могут быть использованы для быстрой смены положения с перевозки сноуборда на перевозку лыж (для смены требуется два комплекта).
- В комплект поставки входит необходимый крепеж.

860201304

### Внутренний пластиковый крепеж для крепления LinQ для лыж/сноуборда

511001061

### Внешний пластиковый крепеж для крепления LinQ для лыж/сноуборда

511001059

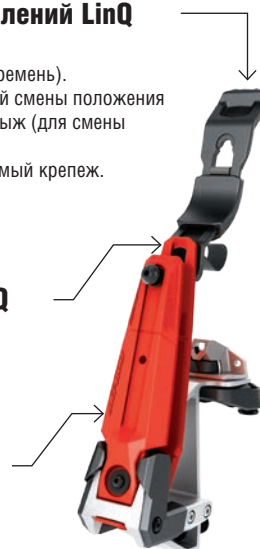

### Комплект защитных наклеек для крепления LinQ для лыж/сноуборда

(без иллюстрации)

- Защищает тоннель от царапин носами лыж при использовании крепления LinQ для лыж/сноуборда.

516006982 • Прозрачный



### Задний багажник LinQ

- Обеспечивает возможность закрепления опор крепежа LinQ (860200583).
- Может устанавливаться вместе с топливной канистрой LinQ и сумками на тоннеле.
- Простая установка вместо пассажирского сиденья.
- Предоставляет дополнительное пространство для перевозки грузов.

REV-XU Skandic WT, SWT,  
Expedition SE, LE, Xtreme

860200914



### Надставка заднего багажника

- Увеличивает грузовое пространство багажника.
- Не подходит для установки на усиленный задний бампер XU (860201106).

REV-XU Skandic WT, SWT, REV-XU Expedition SE, LE, Xtreme

860200700

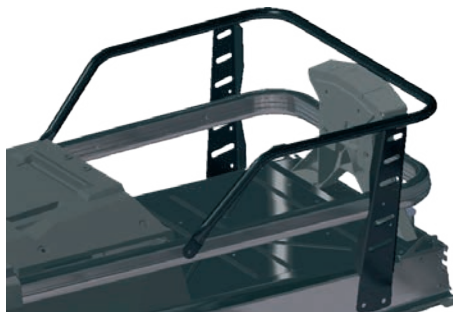

### Пластины усиления багажника

- Дополнительное усиление для длинных и коротких задних багажников.
- Изготовлены из высокопрочной стали.
- В комплект поставки входят два изделия.

REV-XM, REV-XP, REV-XR, REV-XU Tundra, REV-XS

860200798



**УСИЛЕННЫЙ ЗАДНИЙ БАМПЕР XU**

стр. 136

### Ружейный кофр Gun Boot 6.0 Impact Kolpin

- Предоставляет самое большое внутреннее пространство среди всех футляров Kolpin.
- Дополнительное пространство для оружия, оснащенного рукояткой пистолетного типа, и небольших сошек.
- Легко вмещает огнестрельное оружие до 51" (130 см) длиной.
- Располагает просторным пространством для размещения 60 мм оптических прицелов.
- Легкий доступ к оружию обеспечивается откидной конструкцией.
- Защелкивающаяся крышка с возможностью блокировки.
- Эргономичная ручка для переноски и формованные антабки для ремня.
- Подходит для винтовок и ружей с левым и правым расположением затворного механизма.
- В комплект поставки входит поглощающая ударные нагрузки съемная вставка из вспененного материала и нейлона, обеспечивающая непревзойденную защиту содержимого.
- Необходим соответствующий монтажный комплект для установки.

715001419



### Крепление ружейного кофра

- Необходимо для установки ружейного футляра на снегоход.
- Может быть установлено с любой стороны снегохода, в любом направлении и под любым углом.

REV-XU Skandic WT, SWT,  
REV-XU Expedition SE, LE, Xtreme

860200984





# СИДЕНЬЯ И СПИНКИ

АКСЕССУАРЫ



«КОГДА У ВАС ЕСТЬ ДОПОЛНИТЕЛЬНОЕ  
ОБОРУДОВАНИЕ И АКСЕССУАРЫ  
ОПТИМАЛЬНОЙ КОНСТРУКЦИИ,  
ПРЕВРАТИТЬ СВОЙ СНЕГОХОД  
ИЗ ОДНОМЕСТНОГО В ДВУХМЕСТНЫЙ И ОБРАТНО  
НЕ СОСТАВЛЯЕТ ТРУДА».



*Scotty*

## СИДЕНЬЕ LinQ 1 + 1. САМЫЙ БЫСТРЫЙ И ПРОСТОЙ СПОСОБ ПРЕВРАТИТЬ СВОЙ СНЕГОХОД В ДВУХМЕСТНУЮ МОДЕЛЬ. ВЫ МОЖЕТЕ НАЙТИ КОПИИ, НО НЕ АНАЛОГИ ЭТОЙ СИСТЕМЫ.

### Сиденье LinQ 1 + 1

- Идеальное модульное решение.
- Позволяет быстро превратить одноместный снегоход в двухместный и обратно.
- Эргономичная посадка для водителя и пассажира.
- Для установки требуется всего два простых шага:  
1 — Защелкните сиденье.  
2 — Установите спинку LinQ 1 + 1.
- Для установки на модели, оснащенные ручным стартером, необходима крышка батарейного отсека с кронштейном (860201407).

**REV Gen4**

860201268



### СИДЕНЬЕ 1 + 1

- Быстрая и легкая установка, эргономичная посадка водителя и пассажира.
- Конструкция не занимает места на тоннеле и позволяет устанавливать дополнительные аксессуары.

**REV Gen4**

860201267



- Для установки на модели, оснащенные ручным стартером, необходима крышка батарейного отсека с кронштейном (860201407).

### Сиденье с электрообогревом

- Дополнительный источник тепла.

**REV-XS, REV-XM**

860201458



### Рукоятки 1 + 1 с электрообогревом

- Обеспечивают комфорт пассажира при любых условиях.
- Простота установки.

**REV Gen4**

860201456





### Полноразмерное сиденье LinQ 1 + 1

- Идеальное модульное решение.
- Позволяет быстро делать двухместный снегоход из одноместного и обратно.
- Эргономичная посадка для водителя и пассажира.
- Для установки требуется всего два простых шага:
  - 1 — Защелкните сиденье.
  - 2 — Установите спинку LinQ 1 + 1.

**REV-XM, REV-XS, REV-XP и REV-XR (кроме GTX, Grand Touring), REV-XU Tundra**

860200575



#### Сиденье 1 + 1

- Быстрая и легкая установка, эргономичная посадка водителя и пассажира.

**REV-XM, REV-XS, REV-XP и REV-XR (кроме моделей GTX, Grand Touring), REV-XU Tundra**

860200665



#### Спинка сиденья LinQ 1 + 1

- Дополнение к сиденью 1 + 1 (860200665) в случае раздельного приобретения.
- Может оснащаться замком (замок не входит в комплект поставки).

**REV-XM, REV-XS, REV-XP и REV-XR (кроме моделей GTX, Grand Touring), REV-XU Tundra**

860200595



АКСЕССУАРЫ

#### Пассажирские муфты 1 + 1

- Муфты плотно прилегают к пассажирским ручьям и обеспечивают комфорт даже в самые холодные дни.
- Простые установка и снятие.

**Устанавливается на сиденье с ручками и ветровыми щитками**

860200831

**Устанавливается только на сиденье, оснащенное ручьями**

860201028



#### Ручьяки 1 + 1 с электрообогревом, оснащенные защитой

- Обеспечивают комфорт пассажира в любых условиях.
- Автоматическое отключение электрообогрева.

**Модели REV-XS, REV-XM 2016-2018**

860201322

**Может устанавливаться на спинку сиденья LinQ 1 + 1 (860200595)**

**моделей 2015 года и старше**

860200584



#### Основа для спинки LinQ 1 + 1

- Позволяет устанавливать спинку LinQ 1 + 1 на несколько транспортных средств.

**REV-XM, REV-XS, REV-XP и REV-XR (кроме моделей GTX, Grand Touring), REV-XU Tundra**

860201024

**REV Gen4**

860201321



#### Резиновые фиксаторы для спинки сиденья LinQ 1 + 1

(без иллюстрации)

510005617 • Левые  
510005618 • Правые

**Спинка сиденья**

- Сделайте сиденье более комфортным, добавив к нему спинку.

**REV-XU Skandic**

860200060

**Сиденье 2 + 1**

- Сиденье 2 + 1, специально предназначено для платформ REV-XR GTX и Grand Touring для езды вдвоем.
- Позволяет насладиться преимуществами прошлых моделей, к которым вы привыкли.

**REV-XR GTX, Grand Touring, REV-XS Grand Touring (кроме моделей Sport)**

860200170

**Пассажирское сиденье / спинка****REV-XU WT, SWT, Expedition SE, LE, Xtreme**

619400068

**Комбинация двухместного сиденья и спинки**

- Удлиненное сиденье со спинкой для удобной езды вдвоем.
- Нераздельное сиденье с ремнем для хвата.
- Замена сиденья производится за секунды.
- Регулируемая спинка повышает уровень комфорта.
- Конструкция на салазках для удобства пассажира или водителя.
- Быстрое снятие без использования инструментов.

**REV Gen4, не оснащенные сиденьем 1 + 1, REV-XP, REV-XR, REV-XU Tundra, REV-XM, REV-XS**

860200571

**Двухместное сиденье**

- Удлиненное сиденье для удобной езды вдвоем.
- Нераздельное сиденье с ремнем для хвата.
- Замена сиденья производится за секунды.
- Идеально подходит для использования вместе с кронштейном для лыж / сноуборда LinQ (860201222).

**REV-XP, REV-XR, REV-XU Tundra, REV-XM, REV-XS**

860201314

**Регулируемая спинка**

- Регулируемая, предназначена для использования с двухместным сиденьем (860201314).
- Конструкция на салазках для удобства пассажира или водителя.
- Прочная стальная рама и интегрированная подушка.
- Быстрое снятие без использования инструментов.

**REV Gen4, не оснащенные сиденьем 1 + 1, REV-XP, REV-XR, REV-XU Tundra, REV-XM, REV-XS**

860200823





# ВЕТРОВЫЕ СТЕКЛА И СРЕДСТВА ВЕТРОЗАЩИТЫ



«С ПОМОЩЬЮ РЕГУЛИРУЕМОГО ВЕТРОВОГО СТЕКЛА ВЫ СМОЖЕТЕ ИЗМЕНЯТЬ УРОВЕНЬ ВЕТРОЗАЩИТЫ В ТЕЧЕНИЕ ДНЯ. ЕСЛИ ПОДНЯЛСЯ ВЕТЕР, ПОДНИМИТЕ СТЕКЛО, А ЕСЛИ ВОКРУГ ПОТЕПЛЕЛО, ТО ОПУСТИТЕ. И ПРОДОЛЖИТЕ СВОЕ ПУТЕШЕСТВИЕ!»

## НОВИНКА Регулируемое ветровое стекло\*

- Изменяйте уровень ветрозащиты мгновенно с помощью рычага.
- Диапазон регулировки от среднего положения до высокого составляет 4" (10 см): от 19" (48,5 см) до 23" (58,5 см).
- Совместимо с надставкой перчаточного ящика.

REV Gen4

860201493 • Затемненное

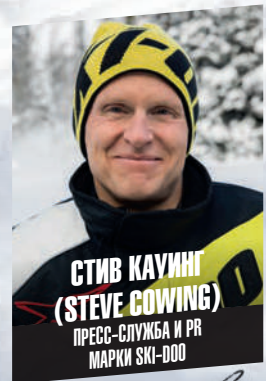

*Steve Cowing*

\* В зависимости от комплектации вашего снегохода для установки может потребоваться соответствующая основа и боковые дефлекторы. Для получения более подробной информации обратитесь к дилеру Ski-Doo.

Примечание. При установке ветрового стекла и/или дефлекторов убедитесь, что они не препятствуют управлению в любом положении руля.



**REV GEN4****НОВИНКА** Сверхнизкое ветровое стекло\*

- Высота: 8" (20 см).
- Спортивный и агрессивный внешний вид.

REV Gen4

860201259 • Затемненное

**Низкое ветровое стекло**

- Высота 14" (36 см).
- Высококачественное и прочное.
- Включает основу для низкого ветрового стекла.

REV Gen4

860201448 • Затемненное



АКСЕССУАРЫ

**Основа ветрового стекла**

REV Gen4

Для сверхнизкого и низкого ветровых стекол

517305749 • Черный

**НОВИНКА** Основа ветрового стекла

REV Gen4

Для среднего и высокого ветровых стекол

517306183 • Черный

**Центральный дефлектор**

REV Gen4

Для сверхнизкого и низкого ветровых стекол

517305875 • Черный



\* В зависимости от комплектации вашего снегохода для установки может потребоваться соответствующая основа и боковые дефлекторы. Для получения более подробной информации обратитесь к дилеру Ski-Doo.

Примечание. При установке ветрового стекла и/или дефлекторов убедитесь, что они не препятствуют управлению в любом положении руля.



**REV GEN4****НОВИНКА** Комплект среднего ветрового стекла

- Высота: 17" (43 см).
- Отличная защита от ветра и превосходный внешний вид.
- Оптическая четкость обеспечивается изготовлением методом литья под давлением.
- Готов к установке боковых зеркал на ветровое стекло (860201285).
- В комплект входят ветровое стекло, боковые дефлекторы, основа ветрового стекла и необходимый крепеж.

**REV Gen4**

860201258 • Затемненное

**НОВИНКА** Высокое ветровое стекло\*

- Высота: 23" (58 см).
- Боковые дефлекторы и основа ветрового стекла в комплект не входят.
- Готово к установке боковых зеркал на ветровое стекло (860201285).

**REV Gen4**

860201495 • Затемненное

**НОВИНКА** Сверхвысокое ветровое стекло\*

- Высота: 26,5" (67,5 см).
- Обеспечивает максимальную защиту от ветра.
- Боковые дефлекторы и основа ветрового стекла в комплект не входят.
- Готово к установке боковых зеркал на ветровое стекло (860201285).

**REV Gen4**

860201260 • Затемненное

**Комплект боковых дефлекторов ветрового стекла**

- Дополнительная защита от ветра.

**REV Gen4**

Для сверхнизкого и низкого ветровых стекол

860201449 • Затемненное

**НОВИНКА** Комплект боковых дефлекторов для ветрового стекла

- Дополнительная защита от ветра.
- Готов к установке боковых зеркал на ветровое стекло (860201285).

**REV Gen4**

Для среднего и высокого ветровых стекол

860201256 • Затемненное



\*В зависимости от комплектации вашего снегохода для установки может потребоваться соответствующая основа и боковые дефлекторы. Для получения более подробной информации обратитесь к дилеру Ski-Doo.

Примечание. При установке ветрового стекла и/или дефлекторов убедитесь, что в любом положении руля они не препятствуют управлению.

## REV-XS И REV-XM

### Ультранизкое ветровое стекло\*

- Высота: 6" (15 см).

REV-XM, REV-XS

860200901 • Затемненное



### Снежный спойлер Powder Plow®\* для ветрового стекла

- Специально разработан для отсекаания снега при движении в глубоком рыхлом снегу.
- Отражает снег в стороны и предотвращает его попадание в лицо райдеру.
- Легко устанавливается за основу ветрового стекла.

Для REV-XM и REV-XS с низкими и сверхнизкими ветровыми стеклами или без них

860200603 • Черный



Снежный спойлер Powder Plow направляет снег в стороны от центра снегохода, что позволяет райдеру оставаться сухим и улучшает обзор.

Количество ограничено.

\*В зависимости от комплектации вашего снегохода для установки может потребоваться соответствующая основа и боковые дефлекторы. Для получения более подробной информации обратитесь к дилеру Ski-Doo.

Примечание. При установке ветрового стекла и/или дефлекторов убедитесь, что в любом положении руля они не препятствуют управлению.

### Низкое ветровое стекло с графическим оформлением\*

- Высота: 9" (23 см).
- Литое ветровое стекло с нанесенным рисунком.
- Высококачественное и прочное.

REV-XM, REV-XS

860201087 • Черно-желтый Ski-Doo



### Основа ветрового стекла

- Цветная пластиковая накладка.
- Крепеж в комплект не входит.

REV-XM, REV-XS

Для сверхнизкого, низкого и широкого ветровых стекол

- 517305403 • Серый
- 517305617 • Салатовый
- 517305808 • Ярко-желтый
- 517305948 • Ярко-красный
- 517305952 • Белый

Для среднего и высокого ветровых стекол

- 860200944 • Черный
- 860200957 • Желтый

- 860200937 • Черный
- 860200956 • Желтый





## REV-XS И REV-XM

### Комплект среднего литого ветрового стекла и боковых дефлекторов

- Высота: 13,5" (34 см).
- Отличная защита от ветра и превосходный внешний вид.
- Средние боковые дефлекторы с подготовкой под установку боковых зеркал на ветровое стекло (860200694).
- Включает основу для среднего ветрового стекла.

**REV-XM, REV-XS**

860200759 • Затемненное



### Среднее ветровое стекло Sport Performance с интегрированными боковыми дефлекторами\*

- Высота: 12" (31 см).
- Цельная конструкция с интегрированными боковыми дефлекторами.

**REV-XM, REV-XS**

860200696 • Затемненное



### Комплект боковых дефлекторов ветрового стекла

- Дополнительная защита от ветра.
- Готов к установке боковых зеркал на ветровое стекло (860200694).

**REV-XM, REV-XS**

**Для среднего и высокого ветровых стекол**

860200912 • Затемненное



**Для низких и ультранизких ветровых стекол**

860201012 • Затемненное



### Высокое ветровое стекло Sport Performance с интегрированными боковыми дефлекторами\*

- Высота: 16" (41 см).
- Цельная конструкция с интегрированными боковыми дефлекторами.
- Эффективно отводит снег при движении по глубокому снегу.

**REV-XM, REV-XS**

860200602 • Затемненное



### Комплект боковых дефлекторов ветрового стекла

- Обеспечивают защиту от ветра нижней части тела.
- Готов к установке боковых зеркал на ветровое стекло (860200694).
- Стандартное оснащение для моделей Grand Touring 2016-2018 модельных годов.

**REV-XM, REV-XS**

**Для среднего и высокого ветровых стекол**

860201221 • Затемненное



\*В зависимости от комплектации вашего снегохода для установки может потребоваться соответствующая основа и боковые дефлекторы. Для получения более подробной информации обратитесь к дилеру Ski-Doo.

Примечание. При установке ветрового стекла и/или дефлекторов убедитесь, что в любом положении руля они не препятствуют управлению.

## REV-XS И REV-XM

### Высокое ветровое стекло\*

- Высота 18" (46 см).
- Боковые дефлекторы и основа ветрового стекла в комплект не входят.

**REV-XM, REV-XS**

860200928 • Затемненное



### Ветровое стекло увеличенной высоты\*

- Высота: 20" (51 см).
- Стандартное оснащение для моделей Grand Touring 2016-2018 модельных годов.
- Боковые дефлекторы и основа ветрового стекла в комплект не входят.

**REV-XM, REV-XS**

860201182 • Затемненное

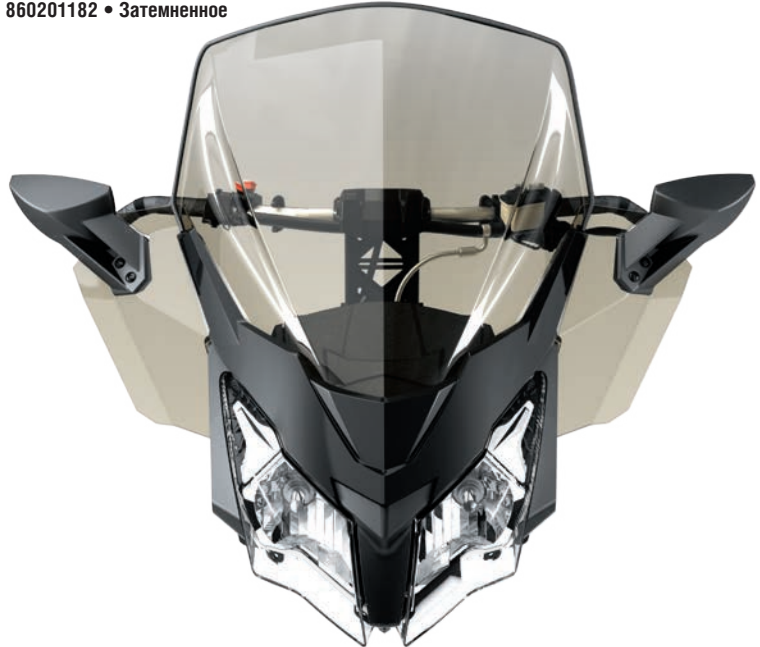

С БОКОВЫМИ ДЕФЛЕКТОРАМИ (860201221)  
И ЗЕРКАЛАМИ (860200694), ПРИОБРЕТАЮТСЯ ОТДЕЛЬНО

### Сверхвысокое ветровое стекло

- Наше самое большое спортивное ветровое стекло.
- Высота 24" (60 см).
- Цельная конструкция с интегрированными боковыми дефлекторами.
- Максимальная защита от ветра для экстремально низких температур.
- Готово к установке боковых зеркал на ветровое стекло (860200103).

**REV-XM, REV-XS**

860201185 • Бесцветное



БЕЗ БОКОВЫХ ДЕФЛЕКТОРОВ

\*В зависимости от комплектации вашего снегохода для установки может потребоваться соответствующая основа и боковые дефлекторы. Для получения более подробной информации обратитесь к дилеру Ski-Doo.

Примечание. При установке ветрового стекла и/или дефлекторов убедитесь, что в любом положении руля они не препятствуют управлению.



## REV-XP

### Комплект низкого ветрового стекла и боковых дефлекторов\*

- Высота: 12" (30 см).
- Аналогичный комплект устанавливался на модели с пакетом опций X PACKAGE 2011-2012 модельных годов.
- Возможна установка на ранние модели снегоходов на платформе REV-XP.
- Включает низкое ветровое стекло, боковые дефлекторы и основу.

REV-XP

860200545 • Затемненное



### Сверхнизкое ветровое стекло\*

- Высота: 6" (15 см).

REV-XP

860200646 • Затемненное с рисунком X



### Комплект среднего ветрового стекла

- Включает среднее литое ветровое стекло, комплект затемненных боковых дефлекторов и основу.

REV-XP

860200478 • Затемненное

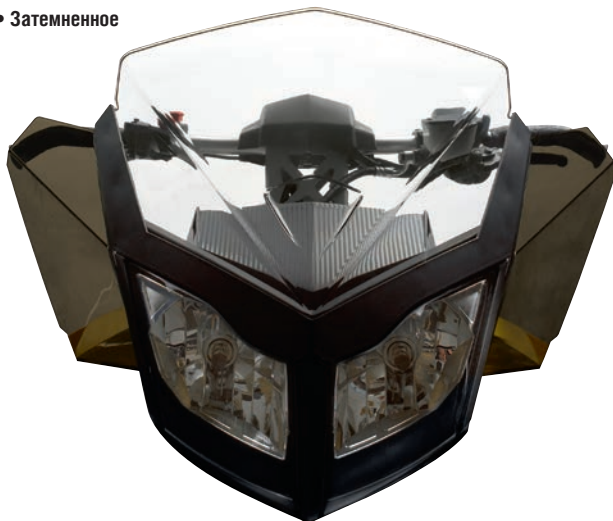

### ВЕТРОВОЕ СТЕКЛО SPORT PERFORMANCE С ЗАГИБОМ

- Высота 17,5" (44,5 см).
- Одно целое с боковыми дефлекторами.
- Поставляется с установочным комплектом.

REV-XP

860200547 • Затемненное



### Комплект боковых дефлекторов ветрового стекла

- Улучшают ветрозащиту.

REV-XP — Среднее и Высокое

860200084 • Темное дымчатое



### Основа ветрового стекла

- Пластиковая отделка ветровых стекол.

REV-XP — Сверхнизкое и Низкое

860200089 • Черный

REV-XP — среднее, высокое и сверхвысокое

860200091 • Черный



### Сверхвысокое ветровое стекло\*

- Высота 23" (58 см).
- Примечание. При установке данного стекла необходимо демонтировать боковые захваты руля.

REV-XP

860200225 • Прозрачное тонированное



\* В зависимости от комплектации вашего снегохода для установки может потребоваться соответствующая основа и боковые дефлекторы. Для получения более подробной информации обратитесь к дилеру Ski-Doo.  
Примечание. При установке ветрового стекла и/или дефлекторов убедитесь, что в любом положении руля они не препятствуют управлению.

# REV-XR И REV-XU

## ВЕТРОВОЕ СТЕКЛО SPORT PERFORMANCE С ЗАГИБОМ

- Одно целое с боковыми дефлекторами.
- Верхний загиб увеличивает защиту от ветра и эффективно отводит снег при движении по глубокому снегу.
- Поставляется с установочным комплектом.

REV-XR, REV-XU — Среднее 14" (35,6 см)

860200453 • Затемненное

REV-XR, REV-XU — Высокое 17,5 (44,5 см)

860200438 • Затемненное



860200453



860200438

## Сверхвысокое ветровое стекло\*

- Высота 27,5" (70 см).

REV-XR, REV-XU, кроме моделей MXZ и Renegade, оснащенных J-образными рукоятками руля

860200227 • Прозрачное тонированное



## Широкое ветровое стекло увеличенной высоты

- Высота 23" (58 см).
- Цельная конструкция с интегрированными боковыми дефлекторами.
- Максимальная защита от ветра для экстремально низких температур.
- Готово к установке боковых зеркал на ветровое стекло (517305787).
- Установка основы не требуется.

REV-XR, REV-XU

860201000 • Бесцветное



## Комплект боковых дефлекторов ветрового стекла

- Дополнительная защита от ветра.

REV-XR, REV-XU

Для установки среднего и высокого ветровых стекол используйте комплект основы (860200229)

860200234 • Затемненное



REV-XR, REV-XU

Для установки ветрового стекла увеличенной высоты и сверхвысокого ветрового стекла используйте комплект основы (860200230)

860200235 • Затемненное

## Нижние боковые дефлекторы

- Отводят поток воздуха от коленей и придают завершённый вид.
- В комплект поставки входят два изделия.

REV-XP

860200087 • Черный



## Основа ветрового стекла

- Пластиковая отделка ветровых стекол.

REV-XR, REV-XU

Низкое

860200228 • Черный

Среднее и Высокое

860200229 • Черный

Увеличенной высоты и сверхвысокое

860200230 • Черный



## Комплект боковых дефлекторов

- Дополнительная защита от ветра.

REV-XU WT, SWT, Expedition SE, LE, Xtreme

860201039 • Черный



Количество ограничено.

\*В зависимости от комплектации вашего снегохода для установки может потребоваться соответствующая основа и боковые дефлекторы. Для получения более подробной информации обратитесь к дилеру Ski-Doo.

Примечание. При установке ветрового стекла и/или дефлекторов убедитесь, что в любом положении руля они не препятствуют управлению.



# ЗЕРКАЛА



## КОМПЛЕКТЫ ЗЕРКАЛ

- Устанавливаются на боковые дефлекторы ветрового стекла.
- В комплект поставки входят два изделия.

**REV-XM, REV-XS, REV-XP,  
REV-XR, REV-XU**  
(с боковыми дефлекторами на средних и высоких ветровых стеклах)

860200694



АКСЕССУАРЫ

- Устанавливаются на боковые панели.
- В комплект поставки входят два изделия.
- Предварительная разметка на боковых панелях облегчает установку.

**REV-XM, REV-XS**  
(кроме моделей, оснащенных двигателями типа 1200)

860200607



- Устанавливаются на боковые панели.
- В комплект поставки входят два изделия.

**REV-XP, REV-XR,  
REV-XU Tundra**

860200693



- Устанавливаются на ветровое стекло.
- В комплект поставки входят два изделия.

**REV-XU, REV-XR**  
(с ультравысоким ветровым стеклом)

860200103



### НОВИНКА Зеркала на ветровое стекло

- Новая форма зеркал лучше смотрится на снегоходе.
- Устанавливаются на боковые дефлекторы средних и высоких стекол, могут быть отрегулированы для одиночной езды или катания с пассажиром.
- При хранении или использовании чехла боковые зеркала можно сложить.

**REV-XS Gen4, оснащенные ветровыми стеклами не ниже среднего**

860201285



### Комплект поворотного зеркала на ветрозащитный щиток



- Дизайн и внешний вид полностью соответствуют снегоходу.
- Для удобства хранения и при накрывании чехлом зеркала можно сложить.
- В комплект поставки входят два изделия.

**Снегоходы, оснащенные прозрачными и гибкими ветрозащитными щитками**

860200893



### Зеркала на ветровое стекло

- Круглое зеркало диаметром 3" с регулируемым углом установки.

**REV-XU, REV-XR**  
(с широким ветровым стеклом увеличенной высоты)

517305787 • Черный



# ВЕТРОЗАЩИТНЫЕ ЩИТКИ И РУЛИ

## Прозрачные ветрозащитные щитки

- Улучшенная защита и отличный внешний вид.
- Поставляются со сменными накладками черного/серого цвета.
- Для установки с низкими и сверхнизкими ветровыми стеклами — на все типы рулей.
- Подходят для катания по трассам.
- В комплект поставки входят два изделия.

REV Gen4, REV-XS, REV-XM, REV-XP, REV-XR, REV-XU

860200789 • Серый/Черный



## НОВИНКА Гибкие ветрозащитные щитки

- Спроектированы с учетом возможных опрокидываний и условий движения вне трасс.
- Дефлектор уменьшенного размера, выполненный из гибкого материала.
- Крепления оснащаются гибким основанием.

REV Gen4, REV-XP, REV-XS, REV-XM, REV-XU, REV-XR

860201561 • Черный



## Сменные накладки

- Цветные накладки позволяют изменить внешний вид снегохода.
- В комплект поставки входят два изделия.

Снегоходы, оснащенные прозрачными или гибкими ветрозащитными щитками

- 860201344 • Желтый/Черный  
 860201345 • Оранжевый (Race Orange)/Черный  
 860201347 • Белый/Черный  
 860201346 • Черный/Серый  
 860201457 • Оранжевый (Orange Crush)/Черный  
 860201649 • Салатовый/Черный



## Комплект уширителей ветрозащитных щитков

- Полуужесткие щитки не прогибаются при движении на высокой скорости.
- Обеспечивают дополнительную защиту рук от осадков и ветра.
- Легко устанавливаются и снимаются.

Снегоходы, оснащенные прозрачными ветрозащитными щитками

860200781 • Черный



## Муфты на руль

- Очень теплые муфты на руль с флисовой подкладкой.
- Созданы для экстремально низких температур.
- Легко снимаются в теплую погоду.
- Могут использоваться как совместно с ветровыми щитками и зеркалами заднего вида, так и без них.
- Внутренний каркас позволяет муфте сохранять форму и обеспечивает свободу движений рук.
- Прозрачная вставка обеспечивает видимость и простое использование переключателей.
- Примечание. Никогда не надевайте муфту на рычаг управления дроссельной заслонкой.

Не подходят для снегоходов с большой накладкой на руль.

Подходят для всех моделей ветрозащитных щитков, начиная с 2015 модельного года

860201144 • Черный



## НОВИНКА Накладка на руль

REV Gen4 — Модели, не оснащенные стропой на руле

860201581 • Черный





# РЕГУЛИРУЕМЫЕ ПРОСТАВКИ РУЛЯ И КОМПЛЕКТЫ УДЛИНЕННЫХ КРОНШТЕЙНОВ



## Регулируемая проставка для прямого руля (REV (Gen4))

### НОВИНКА

- Регулируемая высота: 6,9" - 9,3" (175 мм - 235 мм).

**Summit и Freeride 2018 модельного года от 154"**

**и более, оснащенные проставкой высотой 6,5" (165 мм)**

860201549 • Серый/Черный

- Регулируемая высота: 4,9" - 6,3" (125 мм - 160 мм).
- В комплект поставки входит трос управления дроссельной заслонкой увеличенной длины.

**MXZ и Renegade, оснащенные проставкой высотой 4,7" (120 мм), а также модели Freeride 137-146"**

860201429 • Черный/Алюминий

- Регулируемая высота: 6,9" - 9,3" (175 мм - 235 мм).

**Summit с проставкой руля высотой 7,5" (190 мм)**

860201276 • Черный/Алюминий

## РЕГУЛИРУЕМАЯ ПРОСТАВКА РУЛЯ



- Регулируйте высоту руля одним щелчком, чтобы привести ее в соответствие с новыми условиями движения.
- Используйте более низкое положение для езды по трассам в положении сидя; за считанные секунды поднимите руль на максимальную высоту для езды стоя.
- Применение инструментов при регулировке не требуется — просто поднимите рычаг.
- Патентная заявка US20150360713A1.



## Регулируемая проставка прямого руля для моделей REV-XS REV-XM, REV-XP

- Регулируемая высота: 4,7" - 6,3" (120 мм - 160 мм).

**MXZ и Renegade 2013 года и новее, оснащенные базовыми проставками руля высотой 4,5" (115 мм) или 5,1" (130 мм). Для установки на модели MXZ и Renegade X-RS требуется накладка рулевой колонки (506152541).**

860201116 • Черный/Алюминий

- Регулируемая высота: 5,1" - 8" (130 мм - 205 мм).
- Не требует замены стандартной электропроводки и управляющих тросов.

**Может устанавливаться на модели Renegade Backcountry (2011 модельного года и новее), оснащенные проставкой руля 6,3" (160 мм)**

860200634 • Черный/Алюминий



## Регулируемая проставка руля переменного сечения для моделей REV-XS REV-XM, REV-XP

- Регулируемая высота: 7,3" - 9,8" (185 мм - 250 мм).

**Может устанавливаться на модели Summit SP, REV-XU Skandic, оснащенные проставкой высотой 8" (205 мм)**

860200972  
Черный/Алюминий



## Регулируемая проставка руля переменного сечения для моделей REV-XM, REV-XP

(без иллюстрации)

- Регулируемая высота: 4,5" - 6,9" (115 мм - 175 мм).
- Не требует замены стандартной электропроводки и управляющих тросов.
- Для установки на снегоходы на платформе REV-XP требуется установка накладки рулевой колонки (506152717) (продается отдельно).

**Summit X и Freeride\*, оснащенный проставкой руля высотой 5,1" (130 мм)**

860200973 • Черный/Алюминий

\*Для установки на снегоходы Freeride 2011 модельного года необходима тормозная магистраль (507032535). Продается отдельно.

### Дополнительный компонент для проставки руля с регулируемым наклоном

- На 1,8" (45 мм) увеличивает высоту проставки руля с регулируемым наклоном для снегоходов на платформе REV 4-го поколения.

**REV Gen4, оснащенные регулируемой проставкой**

860201316



### Передняя регулируемая надставка руля

- Регулировка положения водителя за считанные секунды без применения инструментов.
- 4 положения в продольном направлении в диапазоне 4" (10 см).
- Стандартное оснащение для снегоходов на платформе REV Gen4, оснащенных комплектом опций X package.

**REV Gen4, MXZ и Renegade**

860201320



### КОМПЛЕКТ УДЛИНЕННОЙ ПРОСТАВКИ ДЛЯ ПРЯМОГО РУЛЯ

- Регулируемая проставка руля для любого стиля катания.

**REV Gen4 MXZ X, оснащенные проставками высотой 4,7" (120 мм): в комплект поставки входит трос**

860201393  
6,5" (165 мм)

**REV Gen4 MXZ X, оснащенные проставкой высотой 4,7" (120 мм)**

860201427  
4,7" (120 мм)  
Не требует замены стандартной электропроводки и управляющих тросов.

**REV Gen4 Summit и Freeride 2018 модельного года от 154" и более, оснащенные проставкой высотой 165 мм**

**НОВИНКА** 860201560  
8,3" (210 мм)

**REV Gen4 Summit и Freeride 2018 модельного года от 154" и более, оснащенные проставкой высотой 165 мм**

**НОВИНКА** 860201632  
6,5" (165 мм)

**REV Gen4 Summit 2017 модельного года, оснащенные проставкой высотой 7,5" (190 мм)**

860201392  
9,3" (235 мм)

**REV Gen4 Summit 2017 модельного года, оснащенные проставкой высотой 7,5" (190 мм)**

860201428  
7,5" (190 мм)



### КОМПЛЕКТ УДЛИНЕННОЙ ПРОСТАВКИ ДЛЯ ПРЯМОГО РУЛЯ

- Регулируемая проставка руля для любого стиля катания.
- Не требует замены стандартных проводки и тросов.

**REV-XS, REV-XR, REV-XP, REV-XU Tundra**

860200820 • MXZ 6,3" (160 мм)

**Renegade Backcountry (2011 модельного года и новее), оснащенные проставкой руля высотой 6,3" (160 мм)**

860200821 • 8" (205 мм)

**Может устанавливаться на модели Summit SP, REV-XU Skandic, оснащенные проставкой высотой 8" (205 мм)**

860200822 • 9,8" (250 мм)

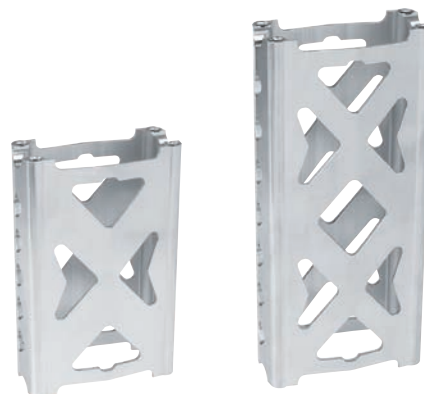



## СВЕТОДИОДНОЕ ОСВЕЩЕНИЕ



### Дополнительная светодиодная фара

- 8 светодиодов обеспечивают дополнительный световой поток мощностью 2500 люмен и невероятно широкий световой пучок высокой интенсивности.
- Недостаточно освещенные участки перед снегоходом при движении с дальним светом фары больше вас не беспокоят.
- Простая установка на капот, не требующая инструментов.
- Новый динамичный дизайн превосходно сочетается с платформой REV 4-го поколения.

REV Gen4

860201229



### Дополнительная светодиодная фара

- 10 светодиодов обеспечивают дополнительные 2100 люмен с невероятно широким интенсивным пучком света.
- Трехпозиционный переключатель (выкл-вкл-дальний) позволяет выключить дополнительную фару, держать постоянно включенной или включать только совместно с дальним светом.
- Недостаточно освещенные участки перед снегоходом при движении с дальним светом фары больше вас не беспокоят.
- Простая установка под основной фарой по принципу Plug-and-Play.

REV-XM, REV-XS, кроме Expedition Sport

860201235



### Светодиодная подсветка ветрозащитных щитков

- Обеспечивает узнаваемый внешний вид в темное время суток.
- Устанавливается вместо стандартных накладок на ветрозащитные щитки.
- В комплект входит необходимая проводка.
- В комплект поставки входят два изделия.

REV-XM, REV-XS, оснащенные прозрачными и гибкими ветрозащитными щитками. Могут устанавливаться на модели REV-XP, REV-XR, REV-XU, оснащенные переходником для светодиодной подсветки ветрозащитных щитков (860201114)

860200981 · Черный



REV Gen4, оснащенные прозрачными и гибкими ветрозащитными щитками

860201406 · Черный



Уникальный для снегоходного рынка продукт, создает узнаваемый внешний вид ночью.

### Переходник для светодиодной подсветки ветрозащитных щитков

REV-XP, REV-XR, REV-XU, кроме моделей, оснащенных двигателями с воздушным охлаждением

860201114





# ЭЛЕМЕНТЫ ЗАЩИТЫ И УСИЛЕНИЯ



«БАМПЕРЫ  
ADVENTURE ПРИДАЮТ  
ВАШЕМУ  
СНЕГОХОДУ ВИД  
ДИКОГО ЗВЕРЯ».

СТИВ КАВИНГ (STEVE  
COWING)  
ПРЕСС-СЛУЖБА И PR  
МАРКИ SKI-DOO

АКСЕССУАРЫ

## НОВИНКА Передний бампер Adventure

- Изготовлен из многослойного алюминиевого листа.
- Не только обеспечивает защиту снегохода, но и улучшает его внешний вид.

### REV Gen4

- 860201474 • Белый/Черный
- 860201511 • Черный/Белый
- 860201599 • Зеленый/Черный



## НОВИНКА Задний бампер Adventure

- Подходит к переднему бамперу Adventure.
- Превосходный внешний вид и прочная конструкция.
- Изготовлен из многослойного алюминиевого листа.

### REV Gen4 MXZ и Renegade

860201507 • Белый/Черный  
129"

860201508 • Черный/Белый  
129"

860201598 • Зеленый/Черный  
129"

860201478 • Белый/черный  
137"

860201509 • Черный/белый  
137"

860201597 • Зеленый/черный  
137"







### Бампер XC

- Дополнительная защита и уникальный внешний вид.
- Прекрасно сочетается с защитой днища, но отлично используется и без нее.
- Легкая литая алюминиевая термически обработанная конструкция.

REV Gen4

860201228



### Усиленный бампер

- Высокопрочный алюминиевый бампер с качественной отделкой для снегоходов на платформе REV 4-го поколения.
- Не ограничивает возможности снегохода при движении по глубокому снегу.
- Необходим для установки креплений LinQ для лыж / сноуборда (860201255).

REV Gen4

**НОВИНКА** 860201610 • 146"

860201431 • 165"

860201369 • 154"

**НОВИНКА** 860201467 • 175"



### Задний бампер с подготовкой для сцепного устройства

- Высококачественный бампер для установки сцепного устройства.
- Необходим для использования сцепного устройства.
- Простая установка без слесарных работ.
- Может использоваться совместно с креплениями LinQ для сноуборда / лыж (860201255).

REV Gen4

860201433 • 129"

860201424 • 165"

860201471 • 137"

**НОВИНКА** 860201472 • 175"

**НОВИНКА** 860201612 • 146"

860201250 • 154"



### Передний бампер

• Легко устанавливаемый бампер изменит внешний вид снегохода за несколько минут.

**REV-XM, REV-XS**

- 860201167 • Черный
- 860201168 • Оранжевый
- 860201170 • Белый
- 860201171 • Ярко-красный
- 860201172 • Алый
- 860201173 • Салатовый
- 860201174 • Ярко-оранжевый
- 860201175 • Ярко-желтый



### Передний бампер

• Легко устанавливаемый бампер изменит внешний вид снегохода за несколько минут.

**REV Gen4**

- 502007460 • Черный
- 860201445 • Белый



### Задний бампер

• Легко устанавливаемый бампер изменит внешний вид снегохода за несколько минут.

**REV-XP, REV-XR, REV-XS (120" – 137")**

- 518325481 • Черный
- 518328678 • Ярко-желтый



### Задний бампер

• Легко устанавливаемый бампер изменит внешний вид снегохода за несколько минут.

**REV Gen4**

- |                         |                         |
|-------------------------|-------------------------|
| 518329479 • Белый 137"  | 518328501 • Черный 154" |
|                         | 518328697 • Черный 165" |
|                         | 518328834 • Черный 175" |
| 518328745 • Черный 129" |                         |
| 518329151 • Белый 129"  |                         |
| 518328746 • Черный 137" | 518329553 • Черный 146" |
| 518329152 • Белый 154"  |                         |
| 518329153 • Белый 165"  |                         |



### Бампер XC

- Максимальная защита передней части вашего снегохода и дополнительная защита сбоку.
- Крупная скоба по центру обеспечивает удобство подъема снегохода.
- Высокопрочная, но легкая алюминиевая конструкция.

**REV-XM, REV-XS**

- 860201099 • Алюминий

- 860201318 • Черный



### Полноразмерный бампер увеличенного размера

- Конструкция из высокопрочных стальных труб диаметром 1,25" (3,8 см) увеличивает площадь защиты.
- Обеспечивает дополнительную защиту передней и боковых частей снегохода.
- Крепится к установленным бамперу и подножкам.

**REV-XU Tundra**

- 860200572



### Дополнительный бампер

• Прочный передний бампер.

**REV-XU Expedition**

- 860200350



Количество ограничено.



### Усиленный задний бампер XU

- Готов к установке кронштейна на 2" (860201062).
- Необходимый аксессуар для модульных решений для транспортировки грузов.
- Обеспечивает надежную защиту задней части снегохода.
- Надежен при интенсивном использовании.
- Отличается удобной зоной захвата.

**Skandic SWT**  
860201106

**Skandic WT, Expedition 20"**  
(SE, LE, Xtreme)  
860200991



### Задний бампер с подготовкой для сцепного устройства

- Прочный алюминиевый бампер для использования сцепного устройства.
- Простая установка без слесарных работ.
- Не подходит для установки на модели Grand Touring SE, LE.

**REV-XP, REV-XM**

860200953 • Черный  
146"  
860200954 • Черный  
154"

**REV-XU Tundra, REV-XS,  
REV-XP, REV-XR — 120" — 137"**  
Не подходит для установки на  
модели Freeride 137"

860200803 • Алюминий  
120" — 137"

**REV-XS MXZ**

860201306 • Черный  
129"

**Renegade X-RS, Freeride**

860201307 • Черный 137"



### Передний бампер Extra

- Прочный передний бампер.

**REV-XU WT, SWT**

860200561



### Усиленный передний бампер с кронштейном на 2"

- Увеличенная защита передней части снегохода.
- Встроенный кронштейн на 2".
- Может использоваться с соответствующим буксирным дышлом (860201117) и универсальной лебедкой (860200992).
- Примечание. Несовместим с комплектом фильтров передней решетки (860201152).

**Skandic WT, SWT**

860200987



### Язычок сцепного устройства

- Превращает С-образное сцепное устройство (860200829) в П-образное.

511000521



### С-образное сцепное устройство

- Надежное сцепное устройство для работы с усиленными бамперами.

**REV Gen4, REV-XP, REV-XR,  
REV-XU Tundra, REV-XS, REV-XM**

860200829



### П-образное сцепное устройство

- Надежное П-образное сцепное устройство для работы с усиленными бамперами.

**REV Gen4, REV-XP, REV-XR,  
REV-XU Tundra, REV-XS, REV-XM**

860200902



### Усиленное П-образное сцепное устройство

- Литая конструкция из нержавеющей стали.
- Варианты крепления на усиленный бампер и буксирное дышло (860201117).

**Подходит для: Skandic WT,  
SWT, Expedition SE, LE.  
Подходит для усиленных задних  
бамперов XU для моделей WT  
(860200991)  
или SWT (860201106).  
Подходит для установки на  
буксирное дышло (860201117)**

860201023



### Кронштейн на 2" для усиленного бампера

- Простая установка.
- Стандартный размер 2" обеспечивает совместимость с другими устройствами.
- Позволяет быстро менять сцепное устройство на лебедку.
- Примечание. Не может использоваться со стандартным П-образным сцепным устройством моделей 2016-2018 годов.

**Подходит для усиленных задних  
бамперов XU для моделей WT  
(860200991) или SWT (860201106).**

860201062



# ЛЕБЕДКИ И АКСЕССУАРЫ



## Буксирное дышло

- Позволяет быстро устанавливать и снимать сцепные устройства различных типов.
- Совместимо с буксирным крюком (860201142) и усиленным П-образным сцепным устройством (860201023).

**Подходит для усиленного заднего бампера XU с кронштейном на 2" (860201062) и усиленного переднего бампера XU с кронштейном на 2" (860200987).**

860201117



## Переднее / заднее буксирное дышло

- Подходит для установки на кронштейн на 2".
- Сцепной шар в комплект не входит.

**Подходит для усиленного заднего бампера XU с кронштейном на 2" (860201062) и усиленного переднего бампера XU с кронштейном на 2" (860200987).**

715000972



## Буксирный крюк

- Подпружиненная защелка для быстрого и надежного зацепления.

**Подходит для: Skandic WT, SWT, Expedition SE, LE, Xtreme.**

**Подходит для усиленных задних бамперов XU для моделей WT (860200991) или SWT (860201106).**

**Подходит для установки на буксирное дышло (860201117).**

860201142



## Универсальная лебедка WARN 2500

- Лебедка с тяговым усилием 1134 кг, оснащенная стальным тросом и роликовым тросоукладчиком.
- Стандартное крепление на кронштейн на 2".
- В комплект входят: кронштейн, комплект крепежа, пульт проводного дистанционного управления с проводом длиной 6' (1,83 м) и проводка.
- Может устанавливаться на модели REV-XU (WT, SWT), оснащенные усиленным задним бампером с кронштейном на 2" (860200987).
- Может устанавливаться на модели REV-XU (WT, SWT, Expedition 20"), оснащенные усиленным задним бампером с кронштейном на 2" (860201062).

860200992



**Для установки универсальной лебедки мы разработали передний и задний бамперы новой конструкции, теперь перемещение лебедки займет всего несколько секунд.**

## Синтетический трос лебедки

- Проще в использовании, чем стальной трос.
- Заменяет стандартный трос, установленный на любой лебедке производства Warn, или продается BRP отдельно в качестве дополнительного оборудования.
- В комплект входит синтетический трос и рукав для защиты от камней.
- Для предотвращения преждевременного износа используйте только с направляющим клюзом (860201143).
- Длина: 50' (15 м), максимальная нагрузка: 1361 кг.
- Подходит для установки на универсальную лебедку (860200992).
- Необходим направляющий клюз (860201143).

715000539



## Комплект аксессуаров для лебедки

- Расширьте возможности своей лебедки.
- Удвойте ее возможности, используйте принцип действия блоков и полиспастов и не перегружайте лебедку.
- Комплект включает в себя: стропы, блок и такелажные скобы.
- Может быть использован с универсальной лебедкой (860200992).

715002409



## Направляющий клюз

- Заменяет стандартный роликовый тросоукладчик для увеличения срока службы троса.
- Для использования только с синтетическим тросом.
- Заменяет стандартный роликовый тросоукладчик при использовании синтетического троса (715000539).

860201143





**REV GEN4****ПОЛНОРАЗМЕРНЫЕ ЗАЩИТНЫЕ ПЛАСТИНЫ / ЗАЩИТНЫЕ ПЛАСТИНЫ EXTREME**

- Технология литья под давлением обеспечивает ровную поверхность, большую точность проработки конструкции, ее правильную геометрию и простоту установки.
- Гладкая наружная поверхность снижает сопротивление поверхности.
- Для агрессивных гонщиков, требующих надежной защиты.
- Ударопрочный полипропилен толщиной 4 мм обеспечивает надежную защиту.
- В комплект входит необходимый крепеж.
- Для облегчения установки на шасси нанесена заводская маркировка.

**НОВИНКА** Защитная пластина **Extreme**

REV Gen4

860201579 • Черный

**REV-XM И REV-XS****ПОЛНОРАЗМЕРНЫЕ ЗАЩИТНЫЕ ПЛАСТИНЫ / ЗАЩИТНЫЕ ПЛАСТИНЫ EXTREME**

- Технология литья под давлением обеспечивает ровную поверхность, большую точность проработки конструкции, ее правильную геометрию и простоту установки.
- Для агрессивных гонщиков, требующих надежной защиты.
- Гладкая наружная поверхность снижает сопротивление поверхности.
- Ударопрочный полипропилен толщиной 4 мм обеспечивает надежную защиту.
- Защита увеличенной ширины закрывает жизненно важные узлы снегохода, такие как вариатор и передний теплообменник.
- В комплект входит необходимый крепеж.
- Для облегчения установки на шасси нанесена заводская маркировка.
- Маркировка включает отметки для выполнения сервисного отверстия для замены масла на 4-тактных двигателях.
- Широкая конструкция обеспечивает полную защиту и снижение величины удельного давления на поверхность.

**Полноразмерная защитная пластина**

REV-XM, REV-XS

- 860200605 • Черный
- 860200739 • Желтый
- 860200740 • Темно-оранжевый
- 860201034 • Ярко-красный
- 860201035 • Белый
- 860201147 • Салатовый
- 860201148 • Ярко-желтый

**Полноразмерная защитная пластина**

- Защита увеличенной ширины закрывает жизненно важные узлы снегохода, такие как вариатор и передний теплообменник.

REV Gen4

**НОВИНКА** 860201583 • Ярко-голубой**НОВИНКА** 860201618 • Салатовый

- 860201227 • Черный
- 860201441 • Ярко-желтый
- 860201442 • Темно-оранжевый
- 860201443 • Белый

**Защитная пластина Extreme**

REV-XM, REV-XS

- 860200606 • Черный
- 860200741 • Желтый
- 860200742 • Темно-оранжевый
- 860201032 • Ярко-красный
- 860201033 • Белый

- 860201145 • Салатовый
- 860201146 • Ярко-желтый



## REV-XU EXPEDITION

### Полноразмерная защитная пластина

- Обеспечивает дополнительную защиту днища при движении вне трасс.
- Изготовлена из высокомолекулярного полиэтилена.
- Помогает скользить по снегу и предотвращает налипание снега на раму.
- Может использоваться вместе с защитой А-образных рычагов подвески.
- Стандартная комплектация REV-XU Expedition SE.

REV-XU Expedition SE, Xtreme, LE 2009 и новее

860200563 • Черный



### Задняя защитная пластина

- Дополнительная защита днища.
- Защищает от ударов такие важные узлы снегохода, как тормоза и коробку передач.
- Из высокомолекулярного полиэтилена.
- Может использоваться с полноразмерной защитной пластиной (860200563) для максимальной защиты снегохода.

REV-XU Expedition SE, Xtreme, LE

860201361 • Черный



### Комплект креплений защитной пластины

(без иллюстрации)

- Для надежной фиксации защиты днища.

REV-XP, REV-XR, REV-RT, REV-XS, REV-XM

860200808 • Заклепка

## REV-XU SKANDIC

### Полноразмерная защитная пластина

- Из высокомолекулярного полиэтилена.
- Обеспечивает максимальную защиту днища при движении вне трасс.
- Улучшает скольжение по снегу и предотвращает налипание снега на раму.

REV-XU WT 2016 и новее

860201342 • Черный

REV-XU WT 2015 года и старше

860200702 • Черный

REV-XU SWT 2016 и новее

860201343 • Черный

REV-XU SWT 2015 года и старше

860200713 • Черный



## REV-XU TUNDRA

### Полноразмерная защитная пластина

- Из высокомолекулярного полиэтилена.
- Обеспечивает максимальную защиту днища при движении вне трасс.
- Помогает скользить по снегу и предотвращает налипание снега на раму.

REV-XU Tundra

860200601 • Черный



## REV-XP И REV-XR

### Полноразмерная защитная пластина

- Защита из высокомолекулярного полиэтилена с рельефным логотипом Ski-Doo.
- Для гонщиков, предпочитающих агрессивное вождение, которым необходима надежная защита.
- В комплект входит необходимый крепеж.
- Для облегчения установки на шасси нанесена заводская маркировка.

REV-XP

860200203 • Белый

860200287 • Черный



### Усилитель рамы / комплект усилителя модуля подвески

- Усилитель модуля подвески входит в стандартную комплектацию гоночных снегоходов 600 RS.
- Совместим с защитными пластинами Ski-Doo.

REV-XM, REV-XS, REV-XP, REV-XR, REV-XU Expedition

860200905 • Черный







«ПРЕКРАСНАЯ ИДЕЯ! СЪЕМНЫЙ БРЫЗГОВИК ПОЗВОЛЯЕТ ЛЕГКО ПРЕОДОЛЕВАТЬ ГЛУБОКИЕ СУТРОБЫ. ПО-НАСТОЯЩЕМУ УДОБНОЕ РЕШЕНИЕ».



@ashley\_chaffin

Ashley Chaffin

АКСЕССУАРЫ

**НОВИНКА** Съемный брызговик LinQ

- Позволяет двигаться в глубоком свежее выпавшем снегу без ограничений.
- Сохраняет эксплуатационные характеристики при креплении.
- При транспортировке перевозится на тоннеле.
- Устанавливается совместно с базовым брызговиком.

REV Gen4 Freeride и Summit

860201515



**Брызговики**

- Придайте своему снегоходу индивидуальность.
- В комплект поставки входит необходимый крепеж.

REV-XM

- 860200689 • Белый/Черный
- 860201038 • Ярко-красный/Белый

REV-XS 129" – 137"

- 860200765 • Белый/Черный

REV-XP, REV-XR кроме моделей GTX, Grand Touring, REV-XU Expedition 2009 и новее

- 860200106 • Черный/Желтый
- 860200467 • Черный/Серый



860200689



860201038



# ЭЛЕМЕНТЫ УСИЛЕНИЯ И НАКЛАДКИ ДЛЯ КОЛЕНЕЙ

## Двухуровневые накладки в области коленей

- Разработанные для снегоходов на платформе REV 4-го поколения боковые накладки Ergo-step позволяют занимать различные положения на снегоходе.
- Обеспечивают удобство райдера, дополнительную фиксацию коленей, поглощение ударных нагрузок.
- Литой под давлением мягкий материал.
- Простая установка благодаря клейкой основе.

**REV Gen4 MXZ и Renegade, кроме моделей Backcountry и Backcountry X**

860201251



## Элемент усиления направляющей гусеницы Summit

- Увеличивает прочность и надежность направляющих.

**REV-XP, REV-XM 2013 и новее (кроме моделей Summit 174"), REV Gen4 146", 154", 165"**

860201005 • Черный

**REV Gen4 Summit 146", 154", 165" и 175"**

**REV Gen4 Backcountry 146" и Backcountry X 146"**

**REV-XM Summit 146", 154" и 163"**

- Легкая литая конструкция из алюминия.

**НОВИНКА** 860201464



## НОВИНКА Элементы усиления тоннеля

- Увеличивают жесткость тоннеля и степень сцепления ботинка с подножкой.
- Изготовлены из алюминия методом экструзии. Имеют обработанную поверхность.
- Служат в качестве цветовых акцентов.

**REV Gen4 MXZ и Renegade (кроме моделей Backcountry и Backcountry X)**

860201465 • Черный

860201584 • Белый

860201585 • Салатовый



## Накладки для коленей

- Разработаны для установки на боковые панели снегоходов Summit на платформе REV 4-го поколения.
- Обеспечивают удобство райдера, дополнительную фиксацию коленей, поглощение ударных нагрузок.
- Литой под давлением мягкий материал.
- Простая установка благодаря клейкой основе.
- Для моделей, оснащенных ручным стартером, потребуется соответствующая крышка (860201363).

**REV Gen4 Summit (оснащенные электрическим стартером), Freeride, Backcountry, Backcountry X, а также модели на платформах REV-XM и REV-XS**

860201363



## НОВИНКА Крышка ручного стартера для моделей Summit

- Закрывает рукоятку ручного стартера, позволяя вам свободно двигаться.
- Позволяет установить на модели Summit накладки для коленей (860201363).

**REV Gen4 Summit, оснащенные ручным стартером**

860201463 • Черный



## Комплект элементов усиления рамы

- Обеспечивает дополнительное усиление тоннеля и улучшенное сцепление ботинка с подножкой.
- Простая установка.
- Не подходит для установки на модели Grand Touring.

**REV-XS (кроме моделей Renegade Backcountry и Backcountry X), REV-XP, REV-XR, REV-XU Tundra (кроме моделей 2015 года и новее)**

860200521 • Ярко-красный

860200814 • Черный

860200815 • Желтый

860200816 • Белый

860201030 • Ярко-красный

860201031 • Темно-оранжевый

860201150 • Алый

860201151 • Ярко-желтый

860200813 • Алюминий

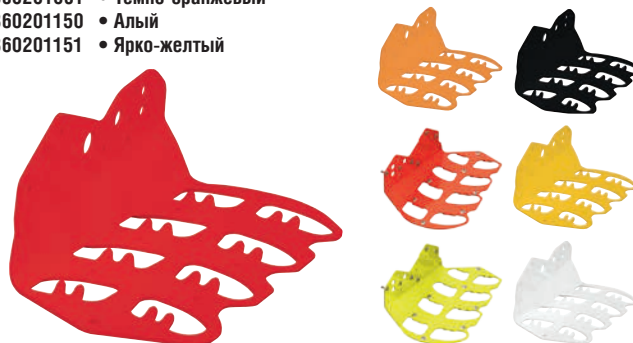



# УПОРЫ ДЛЯ НОГ И ПОДНОЖКИ



## СВОБОДУ НОГАМ!

Открытые подножки снегоходов на платформе REV Gen4 позволяют вам самостоятельно выбрать наиболее удобное положение ног при движении.

Маневренность снегоходов на платформе REV Gen4 настолько высока, что вам придется наклоняться при движении сквозь снег. Упоры для ног Summit позволяют вам зафиксировать их положение, что обеспечит дополнительную поддержку при маневрировании. Регулируемые упоры выполнены подпружиненными, что позволяет им складываться и не препятствовать вашим перемещениям. Какие бы упоры вы ни выбрали, они подарят вам совершенно новый опыт эксплуатации снегохода.

АКСЕССУАРЫ

## ОБОРУДУЙТЕ СНЕГОХОД В СООТВЕТСТВИИ СО СВОИМ СТИЛЕМ ВОЖДЕНИЯ:

**Переносите вес тела на ноги во время поворота?**

→ Установите **1 боковые пластины**, обеспечивающие дополнительную фиксацию и удобство при движении.

**Нравится свободное перемещение ног на открытых подножках, но хотите лучшего контакта в верхней части ботинка?**

→ Установите **2 комплект прокладок** (в состав комплекта входят прокладки толщиной 10 мм и 20 мм).

**Хотите чувствовать полный контроль над снегоходом и надежно зафиксировать положение ноги?**

→ Используйте **1 боковые пластины** и **2 комплект прокладок** для надежной фиксации ботинка.

**1**

### Боковые пластины

• Литые алюминиевые пластины обеспечивают поддержку внешней части ступни при свешивании в поворотах, а также более надежную фиксацию положения ног на подножке.

REV Gen4  
860201402



**2**

### Комплект прокладок для упоров

• Настройте свой снегоход MXZ или Renegade на платформе REV 4-го поколения под себя.  
• Прокладки различной толщины (10 мм и 20 мм) позволяют изменить плотность посадки ботинок в упорах для ног.

REV Gen4 MXZ и Renegade  
860201408



### Нерегулируемые упоры для ног

- Нерегулируемые упоры обеспечивают дополнительный контроль над снегоходом и поддержку для ног при движении в глубоком снегу.

**REV Gen4 Summit**

860201510



### Регулируемые упоры для ног

- Алюминиевая конструкция, выполненная методом литья под давлением.
- Позволяет изменять положение упоров в соответствии с изменениями условий движения.
- Выполнены складными для удобства посадки/высадки.
- Предельная величина регулировки в горизонтальной плоскости составляет 3" (76 мм), в вертикальной — 1,5" (38 мм).
- Допускают регулировки в горизонтальной и вертикальной плоскости.

**REV Gen4 Summit**

860201370



### НОВИНКА Водительская подножка

- Улучшает посадку на снегоходе и расширяет его возможности.
- Обеспечивает естественное положение ног райдера при упоре.
- Изготовлена из алюминия методом экструзии. Имеет обработанную поверхность. Представлена в различных цветах. Улучшает внешний вид снегохода и сцепление ботинок с подножками.
- Возможна установка совместно с боковыми пластинами (860201402).

**REV Gen4 MXZ и Renegade**

- 860201468 • Черный  
860201613 • Белый  
860201614 • Салатовый

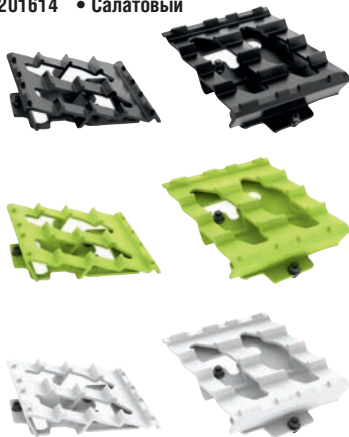

### НОВИНКА Задняя подножка

- Улучшает сцепление ноги с подножкой при движении вверх по склону.
- Подножка не только служит по своему прямому назначению, но и улучшает внешний вид снегохода.

**REV Gen4 Summit SP**

860201504



### Комплект задних подножек

- Обеспечивает дополнительную опору для ног в задней части туннеля при подъеме в гору.

**REV-XM**

860200889



### Противоскользящие накладки на туннель

- Легкие пластиковые пластины для дополнительной фиксации ботинок при агрессивной езде.
- Разработаны для гоночной модели 600 Race.
- Поставляются парой, необходимый крепеж входит в комплект.

**REV-XP, REV-XR, REV-XS, REV-XM, REV-XU Tundra**

860200164



### Комплект регулируемых упоров для ног

- Комплект обеспечивает легкую регулировку по ноге в соответствии с вашим стилем езды.

**REV-XP, REV-XR, REV-XU Tundra, REV-XS, REV-XM**  
(кроме моделей 600 ACE и 900 ACE)

860200743 • Алюминий

860200744 • Черный



### ПЕРЕДНЯЯ ПОДНОЖКА

- Необходимое оснащение для агрессивных гонщиков.
- Наклонная поверхность позволяет снизить нагрузку на голеностопный сустав при длительных пробегах.

**REV-XS, REV-XM**

860200906



### Комплект пассажирских подножек

- Устанавливается на модели с длиной гусеницы от 137".
- Несовместим с регуляторами rMotion.

**REV-XP, REV-XR, REV-XS**

860200810





# СЦЕПЛЕНИЕ С ПОВЕРХНОСТЬЮ И УПРАВЛЯЕМОСТЬ

## ЛЫЖИ

ПЛАТФОРМЫ REV GEN4 • REV-XP • REV-XR • REV-XU • REV-XS • REV-XM • REV

СТИЛЬ ВОЖДЕНИЯ	ТУРИСТИЧЕСКИЙ	ДИНАМИЧНОЕ ДВИЖЕНИЕ ПО ТРАССАМ	АГРЕССИВНОЕ ВОЖДЕНИЕ	ДИНАМИЧНОЕ ДВИЖЕНИЕ В ГОРАХ				
PILOT	<b>PILOT 5.7 SL</b> 2 конька / лыжа	<b>PILOT 5.7</b> 1 или 2 конька / лыжа***	<b>РЕГУЛИРУЕМЫЕ ЛЫЖИ PILOT TS</b> 1 конек / лыжа	<b>НОВИНКА PILOT R2</b> 1 конек / лыжа	<b>PILOT DS*</b> 1 конек / лыжа	<b>PILOT DS-2*</b> 1 конек / лыжа	<b>PILOT DS-3*</b> 1 конек / лыжа	<b>PILOT DS-3 REV GEN4**</b> 1 конек / лыжа
ОПИСАНИЕ	<ul style="list-style-type: none"> <li>Уменьшает усилие на руле и рыскание передней подвески.</li> <li>Специально разработаны для туристического использования.</li> <li>Лыжи продаются по отдельности.</li> </ul>	<ul style="list-style-type: none"> <li>Легкая одноконьковая лыжа обеспечивает повышенную управляемость на низких скоростях и уверенную курсовую устойчивость на высоких.</li> </ul>	<ul style="list-style-type: none"> <li>Первые и единственные в отрасли регулируемые лыжи: Pilot TS. Лыжи — это один из важнейших факторов, влияющих на точность отклика рулевой системы на управляющие воздействия и величину усилия на руле. В то же время их эффективность зависит от состояния снежного покрова, которое может изменяться каждый час.</li> <li>Простым поворотом регулятора на стойке лыжи Pilot TS вы можете адаптировать ее рабочие характеристики к изменившимся условиям движения или в соответствии со своим стилем вождения.</li> <li>Он поднимает или опускает конек в диапазоне 1/2" (12,5 мм).</li> <li>Тонкий конек в сочетании с квадратным килем лыж полностью исключает рыскание передней подвески снегохода.</li> <li>Быстро устанавливаемые цветные лыжи изменяют внешний вид вашего снегохода за несколько минут.</li> <li>Патентная заявка US20150314799A1.</li> </ul>	<ul style="list-style-type: none"> <li>Гоночные лыжи, предназначенные для райдеров, предпочитающих динамичное катание. Малый вес и высокая прочность.</li> <li>Гоночные лыжи нового поколения. Высокие рабочие характеристики подтверждают гонщиками Ski-Doo, участвующими в соревнованиях ISOC.</li> </ul>	<ul style="list-style-type: none"> <li>Спроектированы специально для катания в горах.</li> <li>Внешняя вертикальная кромка значительно улучшает устойчивость при движении вдоль склона.</li> <li>Более узкие, тонкие и жесткие коньки для уверенного маневрирования при движении сквозь снег.</li> <li>Наиболее эффективные опоры для ног.</li> <li>Коньки поставляются отдельно.</li> <li>Лыжи продаются по отдельности.</li> </ul>	<ul style="list-style-type: none"> <li>Новая конструкция кия лыжи обеспечивает потрясающую управляемость, особенно в сочетании с новой стойкой лыжи.</li> <li>Уменьшение усилия на руле, увеличенная предсказуемость поведения.</li> <li>Различные цветные решения позволяют придать индивидуальности облику.</li> <li>Лыжи продаются по отдельности.</li> </ul>	<ul style="list-style-type: none"> <li>Созданы для совместного использования с более длинными гусеницами, оснащенными более высокими грунтозацепами.</li> <li>Киль на 12 мм глубже, чем у лыж DS-2.</li> <li>Новая конструкция верхней части крепления снижает вес каждой лыжи на 125 г.</li> <li>Продаются по отдельности.</li> </ul>	<ul style="list-style-type: none"> <li>Созданы для совместного использования с более длинными гусеницами, оснащенными более высокими грунтозацепами.</li> <li>Киль на 12 мм глубже, чем у лыж DS-2.</li> <li>Новая конструкция верхней части крепления снижает вес каждой лыжи на 125 г.</li> <li>Продаются по отдельности.</li> </ul>

### ЦВЕТА

Черный	Левая	505072548	505072854	505073786	НОВИНКА 505074183	505073100	505073227	505073568	505074135
	Правая	505072548	505072855	505073796	НОВИНКА 505074183	505073100	505073227	505073568	505074135
Желтый	Левая	Н/Д	505073028	Н/Д	Н/Д	Н/Д	505073278	Н/Д	Н/Д
	Правая	Н/Д	505073029	Н/Д	Н/Д	Н/Д	505073278	Н/Д	Н/Д
Ярко-желтый	Левая	Н/Д	505073575	505073851	НОВИНКА 505074189	Н/Д	505073658	505073627	505074195
	Правая	Н/Д	505073576	505073852	НОВИНКА 505074189	Н/Д	505073658	505073627	505074195
Черный / желтый	Левая	Н/Д	505073021	Н/Д	Н/Д	Н/Д	Н/Д	Н/Д	Н/Д
	Правая	Н/Д	505073022	Н/Д	Н/Д	Н/Д	Н/Д	Н/Д	Н/Д
Черный / белый	Левая	Н/Д	505073023	Н/Д	Н/Д	Н/Д	505073279	Н/Д	Н/Д
	Правая	Н/Д	505073024	Н/Д	Н/Д	Н/Д	505073279	Н/Д	Н/Д
Ярко-красный	Левая	Н/Д	505073005	Н/Д	Н/Д	Н/Д	Н/Д	Н/Д	Н/Д
	Правая	Н/Д	505073006	Н/Д	Н/Д	Н/Д	Н/Д	Н/Д	Н/Д
Ярко-оранжевый	Левая	Н/Д	Н/Д	Н/Д	Н/Д	Н/Д	505073510	Н/Д	Н/Д
	Правая	Н/Д	Н/Д	Н/Д	Н/Д	Н/Д	505073510	Н/Д	Н/Д
Темно-оранжевый	Левая	Н/Д	505074071	505074067	Н/Д	Н/Д	505073511	505074023	505074137
	Правая	Н/Д	505074072	505074068	Н/Д	Н/Д	505073511	505074023	505074137
Ярко-оранжевый / оранжевый	Левая	Н/Д	505073645	Н/Д	Н/Д	Н/Д	505073654	Н/Д	Н/Д
	Правая	Н/Д	505073646	Н/Д	Н/Д	Н/Д	505073654	Н/Д	Н/Д
Салатовый	Левая	Н/Д	НОВИНКА 505074239	НОВИНКА 505074235	Н/Д	Н/Д	505073354	505073990	НОВИНКА 505074244
	Правая	Н/Д	НОВИНКА 505074240	НОВИНКА 505074236	Н/Д	Н/Д	505073354	505073990	НОВИНКА 505074244
ЦЕНА									

\* Не подходит для установки на модели REV Gen4.

\*\* Подходит для установки исключительно на модели REV Gen4.

\*\*\* Вторые коньки могут быть добавлены путем сверления отмеченных дополнительных отверстий.

Примечание. Использование лыж для динамичной езды, твердосплавных коньков или шипов изменяет управление вашего снегохода, особенно с точки зрения маневренности, ускорения и торможения. За более подробной информацией обратитесь к руководству по эксплуатации.



**ЛЫЖИ PILOT 5.7 SL**  
ТУРИСТИЧЕСКИЙ



**ЛЫЖИ PILOT 5.7**  
ДИНАМИЧНОЕ ДВИЖЕНИЕ ПО ТРАССАМ



**РЕГУЛИРУЕМЫЕ ЛЫЖИ PILOT TS**  
ДИНАМИЧНОЕ ДВИЖЕНИЕ ПО ТРАССАМ



**ЛЫЖИ PILOT DS**  
ДИНАМИЧНОЕ ДВИЖЕНИЕ В ГОРАХ



**ЛЫЖИ PILOT DS-2**  
ДИНАМИЧНОЕ ДВИЖЕНИЕ В ГОРАХ



**ЛЫЖИ PILOT DS-3**  
ДИНАМИЧНОЕ ДВИЖЕНИЕ В ГОРАХ

**Комплект наконечников для лыж DS-3**

- Легко устанавливаемые цветные наконечники лыж изменят внешний вид вашего снегохода за несколько минут.
- Снижают величину удельного давления передней части лыж DS-3 на снежную поверхность.
- Поставляются парой, необходимый крепеж входит в комплект.

Подходят для всех снегоходов с лыжами DS-3

860201214 • Черный

REV Gen4

860201501 • Ярко-желтый



**НОВИНКА Лыжи Pilot R2**

- Быстрый и точный отклик на управляющие воздействия.
- Малый вес и высокая прочность.
- Проушины соответствуют требованиям к гоночным моделям.
- Продаются по отдельности.
- Для создания полного комплекта гоночных лыж требуются коньки Pilot R2 (860201697) и проушины Pilot R2 (505073138 или 505071674).

REV Gen4, REV-XP, REV-XR, REV-XU, REV-XS, REV-XM, REV

505074183 • Черный

505074189 • Ярко-желтый



АКСЕССУАРЫ

**РУЧКИ ЛЫЖ**

- Прочные цветные ручки из полиэтилена высокой плотности.

**Pilot 5.7, 6.9, Precision, Flex, Mountain, Pilot TS**

- 505070917 • Желтый
- 505070963 • Черный
- 505071032 • Синий
- 505071038 • Алый
- 505071048 • Оранжевый
- 505071059 • Ярко-красный
- 505071556 • Серебристо-серый
- 505072102 • Белый
- 505073642 • Ярко-желтый
- 505073649 • Ярко-оранжевый

**НОВИНКА** 505074223 • Темно-серый

**НОВИНКА** 505074226 • Салатовый

**Pilot DS, DS-2, DS-3**

- 505072976 • Черный
- 505073107 • Желтый
- 505073108 • Белый
- 505073388 • Ярко-красный
- 505073513 • Темно-оранжевый
- 505073651 • Ярко-оранжевый
- 505073665 • Ярко-желтый

**Pilot R2**

- Гоночная проушина, соответствующая требованиям ISR.

505073138 • Черный

505071674 • Желтый

**PILOT 5.7 и 6.9**



**Pilot DS, DS-2 и DS-3**



**Pilot R2**







## ЛЫЖИ

Лыжи оказывают значительное влияние на управляемость вашего снегохода. Мы предлагаем вам выбрать один из семи различных вариантов. Какие подходят именно вам? Вот несколько подсказок, чтобы сделать правильный выбор:



### Pilot 5.7

Стандартное оснащение большого количества моделей. Легкие лыжи с двухкилевым дизайном обеспечивают отличный баланс. Конек располагается в центральном киле, дополнительный конек может быть установлен на внешнем киле для снижения рыскания. Для большинства любителей катания по трассам это отличный выбор.

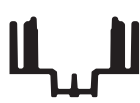

### Pilot 5.7 SL

Конструкция Straight Line обеспечивает легкость управления и пониженный уровень рыскания передней подвески. Идеальное решение для туристических целей и некрупных водителей.



### НОВИНКА Pilot R2

Быстрый и точный отклик на управляющие воздействия. Малый вес и высокая прочность. Прουшины соответствуют требованиям к гоночным моделям.



### Pilot DS

Специально разработаны для езды по глубокому снегу. Отлично показали себя при движении вне трасс на самых разных снегоходах, от утилитарных до горных. Тонкая кромка способствует движению вдоль склонов.



### Pilot DS-2

Дальнейшее развитие лыж Pilot DS с более глубоким и коротким килем для движения в глубоком снегу. Эта версия обеспечивает улучшение управляемости и снижение усилий на руле, относительно исходного варианта. Является стандартным оснащением для горных снегоходов с грунтозацепами высотой 3" и для утилитарных снегоходов. Отличное универсальное решение для самого разнообразного применения.



### Pilot DS-3

Лыжи предназначены для движения по глубокому снегу, соответствуют высоким грунтозацепам на 2.5" (76 мм) и более длинным гусеницам. Отлично подходят для агрессивного катания на снегоходах с наиболее длинными гусеницами.

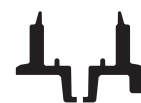

### Pilot TS ADJUSTABLE

Идеальное решение для катания по трассам, обеспечивающее возможность регулировки простым поворотом регулятора. Подходит для любых условий, кроме глубокого снега. Революционный дизайн позволяет менять сцепление лыж под изменяющиеся условия или стиль движения. Тонкий конек регулируется вверх и вниз в диапазоне 1/2" (12,5 мм). Плоская форма килля препятствует рысканию.

... Замена для лыж моделей REV-XP, REV-XR, REV-XU Tundra, REV-XM, REV-XS и REV Gen4.

EXPEDITION

EXTREME

ТУРИСТИЧЕСКИЙ	Pilot 5.7 SL (2 конька на лыжу)	Н/Д	860201045 (Комплект из 4 шт.)
ДИНАМИЧНОЕ ДВИЖЕНИЕ ПО ТРАССАМ	Pilot 5.7 (1 или 2 конька на лыжу)	860201044 (Комплект из 2 шт.)	Н/Д
АГРЕССИВНОЕ ВОЖДЕНИЕ	Pilot R2 (1 конек на лыжу)	Н/Д	860201697 (Комплект из 2 шт.)
ДИНАМИЧНОЕ ДВИЖЕНИЕ В ГОРАХ	Pilot DS, Pilot DS-2, Pilot DS-3 (1 конек на лыжу)	860201044 (Комплект из 2 шт.)	Н/Д



### Комплект дооснащения лыж Pilot 5.7

- Полный набор для дооснащения ранних моделей снегоходов.
- В комплекте 2 лыжи, 2 проушины с комплектом заклепок, 2 конька Expedition и весь необходимый крепеж.

860200524



### Комплект лыж Pilot DS-2

- В комплекте 2 лыжи в сборе с ручками, 2 конька Expedition и весь необходимый крепеж.

860201487



### Комплект дооснащения лыж Pilot TS

- Переоборудуйте свой снегоход под революционные регулируемые лыжи Pilot TS.
- Для моделей REV-XS 2016 модельного года и новее, оснащенных подвеской RAS 2, или моделей прошлых лет, оснащенных комплектом дооснащения подвески RAS 2 42" и стойками 2016 модельного года (860201241).
- Модели REV-XS 2016 модельного года и новее, оснащенные подвеской RAS 2, REV-XP, REV-XR, REV-XS, оснащенные подвеской RAS 2 42" и стойками 2016 модельного года (860201241 или 860201353).

**Для снегоходов, оснащенных стойками подвески RAS 2 2016 модельного года и новее**

860201237

REV Gen4

860201484



АКСЕССУАРЫ

### Накладки на лыжи Pilot DS

- Снижают величину удельного давления на снежную поверхность и уменьшают степень износа лыж.
- Изготовлены из износостойкого материала, аналогичного материалу лыжи DS.
- В комплект поставки входят два изделия.

Pilot DS

860200636

Лыжи Pilot DS-2

860201040



### Накладки на лыжи

- Снижают величину удельного давления на снежную поверхность и уменьшают степень износа лыж.
- Изготовлены из прочного полиэтилена.
- В комплект поставки входят два изделия.

Лыжи Pilot 6.9

860200422



### Установочный комплект проушины

- Включает в себя 2 длинные и 2 короткие алюминиевые заклепки для замены проушины на лыжах Pilot.

860200525





# SKI-DOO PILOT\*

## ЛЫЖИ И ТВЕРДОСПЛАВНЫЕ КОНЬКИ ДЛЯ ЛЮБОГО СТИЛЯ ЭКСПЛУАТАЦИИ

### Коньки Pilot Expedition

REV-XP, REV-XR, REV-XU Tundra, REV-XS, REV-XM

860201044 • Квадратный профиль — Комплект из 2 шт.

860511900 • Круглый профиль 7/16" — Комплект из 2 шт.



### Коньки Pilot Extreme

REV-XP, REV-XR, REV-XU Tundra, REV-XS, REV-XM

860201043 • Круглый профиль 1/2" — Комплект из 2 шт.

860201045 • Комплект из 4 шт.



### Твердосплавные коньки Pilot TS

- Увеличивают сцепление лыж благодаря увеличенной на 1/4" (6 мм) высоте конька и твердосплавным вставкам длиной 7" с углом заточки 60°.
- Для регулируемых лыж Pilot TS.
- В комплект поставки входят два изделия.
- Патентная заявка US20150314800A1.

Pilot DS

860201364 • Черный • 7" с углом заточки 60°



### НОВИНКА Коньки Pilot R2

- Круглый профиль 7/16". 4 точки крепления. Твердосплавные вставки длиной 6" с углом заточки 60°.
- Комплект из 2 шт.

2018 Pilot R2

860201697



### Твердосплавные коньки Pilot TS

- Для регулируемых лыж Pilot TS.
- В комплект поставки входят два изделия.
- Патентная заявка US20150314800A1.

Pilot DS

860201364 • Черный • 7" с углом заточки 60°

Pilot TS (взамен стандартных)

860201178 • Черный • 5" с углом заточки 90°



Примечание. Использование лыж для динамичной езды, твердосплавных коньков или шипов изменяет управление вашего снегохода, особенно с точки зрения маневренности, ускорения и торможения.

За более подробной информацией обратитесь к руководству по эксплуатации.

\*Защищено патентами US 7,413,198, US 7,389,995 и CA2535565.

# КОНЬКИ ДЛЯ SKI-DOO

# woody's®



## Коньки Extender Trail III

- Профиль круглого сечения диаметром 1/2". Для обеспечения соответствия контуру лыжи выполнено обжатие концевых частей.
- Коньки с твердосплавными вставками длиной 4" с углом заточки 60° обеспечивают улучшенную управляемость при прохождении поворотов.
- Комплект из 2 шт.

**REV Gen4, REV-XS, REV-XM, REV-XP, REV-XR,  
REV-XU Tundra**

860200578



## Коньки Trail Blazer IV

- Профиль круглого сечения диаметром 1/2". Для обеспечения соответствия контуру лыжи выполнено обжатие концевых частей.
- Коньки с твердосплавными вставками длиной 6" с углом заточки 60° предназначены для любителей скоростного катания по трассам, обеспечивают хорошее сцепление и контроль при прохождении поворотов.
- Комплект из 2 шт.

**REV Gen4, REV-XP, REV-XR, REV-XU Tundra, REV-XS, REV-XM**

860200579



## Коньки Executive

- Профиль круглого сечения диаметром 1/2". Для обеспечения соответствия контуру лыжи выполнено обжатие концевых частей. Оснащаются твердосплавными вставками длиной 8" с углом заточки 60°.
- Широко используются любителями динамичной езды по трассам.
- Хорошо сочетаются с шипованными гусеницами.
- Комплект из 2 шт.

**REV Gen4, REV-XP, REV-XR, REV-XU Tundra,  
REV-XS, REV-XM,**

860200580



## Твердосплавный конек

- Конек Dooly производства компании Woody's состоит из двух 7/16" стержней Flat-top с плоской верхней частью, закрепленных на пластине каждой из лыж.
- Четыре линии контакта снижают рыскание передней подвески при движении по трассе.
- При повороте со снежной или ледяной поверхностью контактирует только одно из лезвий коньков Dooly.
- Коньки Dooly с двумя твердосплавными вставками длиной 4", 6" или 8" обеспечивают такое же усилие на руле во время поворота, как и коньки с одной вставкой.
- Продаются по отдельности.

**Лыжи Pilot, кроме DS и DS-2**

860200443

Длина 4", угол заточки 60°

860200513

Длина 6", угол заточки 60°

860200514

Длина 8", угол заточки 60°



Примечание. Использование лыж для динамичной езды, твердосплавных коньков или шипов изменяет управление вашего снегохода, особенно с точки зрения маневренности, ускорения и торможения.

За более подробной информацией обратитесь к руководству по эксплуатации.

\*Защищено патентами US 7,413,198, US 7,389,995 и CA2535565.





### Острые шипы и опоры Phantom производства Woody's

- Все преимущества шипов 286 Phantom.
- Вследствие уникальной конструкции, это единственный продукт, не отменяющий действия гарантийных обязательств и не снижающий срок службы гусеницы.
- В комплекте шипы, гайки, шайбы.
- Единственные шипы, одобренные BRP.

#### REV-XS, REV-XP, REV-XR, REV Gen4

860200729 • 5/16 — 1.325"  
Комплект из 84 шт. (для гусениц длиной 120")

860200730 • 5/16 — 1.325"  
Комплект из 96 шт. (для гусениц длиной 129" и 137")

860200731 • 5/16 — 1.325"  
Комплект из 500 шт.



### Шипы и опоры 286 Phantom производства Woody's

- Полная линейка решений, предназначенных специально для гусениц снегоходов Ski-Doo REV-XP, REV-XR, REV-XS и REV Gen4.
- Вследствие уникальной конструкции, это единственный продукт, не отменяющий действия гарантийных обязательств и не снижающий срок службы гусеницы.
- В комплекте шипы, гайки, шайбы.
- Единственные шипы, одобренные BRP.

#### REV-XS, REV-XP, REV-XR, REV Gen4

860200718 • 5/16 — 1.075"  
Комплект из 84 шт. (для гусениц длиной 120")

860200719 • 5/16 — 1.075"  
Комплект из 96 шт. (для гусениц длиной 129" и 137")

860200720 • 5/16 — 1.075"  
Комплект из 500 шт.

860200721 • 5/16 — 1.325"  
Комплект из 84 шт. (для гусениц длиной 120")

860201281 • 5/16 — 1.325"  
Комплект из 90 шт. (для гусениц длиной 129")

860200722 • 5/16 — 1.325"  
Комплект из 96 шт. (для гусениц длиной 137")

860200723 • 5/16 — 1.325"  
Комплект из 500 шт.



АКСЕССУАРЫ

### Комплект защиты тоннеля

- Защищает теплообменники в любых условиях.

REV-XP с вентилятором системы охлаждения, оснащенные гусеницами длиной 120" и 137".  
REV-XU Tundra, оснащенные гусеницами длиной 137"

860200381

REV-XU Expedition (2011 и новее),  
REV-XU Skandic SWT, WT

860200757

REV-XP (кроме моделей с вентилятором системы охлаждения),  
REV-XR, REV-XS, оснащенные гусеницами длиной 120", 129" и 137"

860200802

- Новая конструкция позволяет выполнять установку за считанные секунды.
- Надежная защита установленных шипов.
- Уникальная конструкция с оформленной патентной заявкой US20160152304.

REV Gen4, оснащенные гусеницами Ice Ripper или шипами Woody's

860201280

REV Gen4, оснащенные гусеницами Ice Cobra длиной 129"

860201688

REV Gen4, оснащенные гусеницами Ice Cobra длиной 137"

860201692

REV Gen4, оснащенные гусеницами Ice Cobra длиной 146"

860201693



860201280



860201688 / 860201692 / 860201693

### Пробойник для установки шипов

415128884



Для установки шипов всегда пользуйтесь соответствующим специальным инструментом, технологией и моментами затяжек. Надлежащая установка обеспечивает максимальный срок службы и помогает предотвратить повреждения гусеницы. BRP рекомендует производить установку шипов у авторизованных дилеров BRP и только на рекомендованную гусеницу. Указанные гусеницы являются стандартной комплектацией большинства снегоходов Ski-Doo 2018 модельного года. Найдите этот символ на вашей гусенице. Продукты Woody's предназначены для установки в комплекте. Гайка шипа и опорная шайба образуют единый узел. Использование лыж для динамичной езды, твердосплавных коньков или шипов изменит управление вашего снегохода, особенно с точки зрения маневренности, ускорения и торможения. За более подробной информацией обратитесь к руководству по эксплуатации.

## Накладки полозьев

- Полное соответствие цвету снегохода, встроенный индикатор износа.
- Долговечный и ударопрочный пластик.
- Для полозьев любой длины.
- Легко режется в необходимый размер.

**Подвески SC-5 и rMotion, предназначенные для гусениц длиной 120"**

- 503191301 • Черный
- 503191693 • Желтый
- 503191945 • Белый
- 503192562 • Красный

**Подвески SC-5 и rMotion, предназначенные для гусениц длиной 137"**

- 503191306 • Черный
- 503191694 • Желтый
- 503191946 • Белый
- 503192563 • Красный

**Подвески rMotion моделей Grand Touring 900 ACE, оснащенных гусеницами длиной 137"**

- 503193449 • Черный

**Подвески SC-5 Mountain и tMotion, предназначенные для гусениц длиной 146"**

- 503191499 • Черный
- 503191695 • Желтый
- 503191947 • Белый

**Подвески SC-5 Mountain и tMotion, предназначенные для гусениц длиной 154"**

- 503191198 • Черный
- 503191696 • Желтый
- 503191948 • Белый

**Подвески SC-5 Mountain и tMotion, предназначенные для гусениц длиной 163"**

- 503191501 • Черный
- 503191697 • Желтый
- 503191949 • Белый

**Подвески tMotion, предназначенные для гусениц длиной 174"**

- 503193819 • Черный

**REV Gen4, оснащенные гусеницами длиной 154"**

- 503194251 • Черный

**REV Gen4, оснащенные гусеницами длиной 165"**

- 503194520 • Оранжевый
- 503194254 • Черный

**REV-XM, оснащенные гусеницами длиной 174"**

- 503194506 • Ярко-желтый
- 503194505 • Белый

**REV Gen4, оснащенные гусеницами длиной 175"**

- НОВИНКА** 503194413 • Черный

- НОВИНКА** 503194906 • Салатовый

- НОВИНКА** 503194908 • Ярко-желтый



## **НОВИНКА** Накладки полозьев со вставками из материала Vespel

- Для уменьшения трения используются вставки из полимерного материала Vespel производства DuPont.
- Продолжительный срок службы.
- Могут быть подрезаны до необходимой длины.

**Все модели, оснащенные тоннелями длиной 165" и 174"**

- 503194816 • Черный

**Все модели, оснащенные тоннелями длиной 120", 129", 137", 146" и 154"**

- 503194815 • Черный



Количество ограничено.



## Облегченные натяжные катки задней подвески

- Облегченные натяжные катки соответствуют цвету снегохода.

**REV Gen4, REV-XM, REV-XS, REV-XP, REV-XR**

**141 мм**

- 503191621 • Желтый
- 503191622 Серебристо-серый
- 503191942 • Белый
- 503192794 • Черный

**141 мм — rMotion**

- 503193477 • Черный

**147 мм — rMotion**

- 503193376 • Черный

**152 мм**

- 503191755 • Черный

**180 мм**

- 503191626 • Желтый
- 503191627 Серебристо-серый
- 503191742 • Черный
- 503191943 • Белый



**180 мм — rMotion**

- 503192766 • Черный

**200 мм**

- 503191450 • Желтый
- 503191625 Серебристо-серый
- 503191741 • Черный
- 503191944 • Белый

**200 мм — T3**

- 503194055 • Черный

## Комплект дополнительных натяжных катков

- Уменьшает силу лобового сопротивления и сопротивления вращению гусеницы.
- Комплект включает 2 катка, кронштейны и крепеж.

**REV Gen4 Summit и Freeride, REV-XM, REV-XM Summit X с комплектом опций T3**

- 860201183 • 152 мм

**REV-XP, REV-XR (кроме оснащенных подвеской rMotion)**

- 860201230 • 141 мм



## Комплект четвертого заднего катка

(без иллюстрации)

- Дооснащение конструкции задней подвески четвертым катком, позволяет уменьшить силу лобового сопротивления и сопротивления вращению гусеницы.
- Устанавливается на стандартную подвеску, оснащенную тремя парами катков.

**REV-XS, REV-XP, REV-XR, оснащенные гусеницами длиной 120" и 137"**

- 860200358 • 180 мм



# ВАШ КОНТАКТ СО СНЕГОМ

## Powder Max Light

- Обновленная величина шага 3,5" позволяет снизить вес гусеницы и удерживать снег в пространстве между грунтозацепами для улучшения рабочих характеристик.
- Эксклюзивная конструкция гусеницы шириной 16" не только обеспечивает малое удельное давление на поверхность и превосходное с ней сцепление, но и не ухудшает маневренность.
- Гибкие боковины гусеницы упрощают маневрирование.
- Возможны два варианта высоты грунтозацепов: 2,5" или 3,0".



ICE COBRA 1.6



ICE RIPPER XT

ШАГ	ШИРИНА	ДЛИНА	ВЫСОТА ГРУНТОЗАЦЕПОВ	ВНЕШНИЙ ВИД	СКОБА	АРТИКУЛ
3,5"	16"	154"	2,5"	<b>Powder Max Light</b>	1 скоба на каждые 2 отверстия	504153569
	16"	154"	3,0"	<b>Powder Max Light</b>	1 скоба на каждые 2 отверстия	504153571
	16"	165"	2,5"	<b>Powder Max Light</b>	1 скоба на каждые 2 отверстия	504153570
	16"	165"	3,0"	<b>Powder Max Light</b>	1 скоба на каждые 2 отверстия	504153572
	16"	175"	3,0"	<b>Powder Max Light</b>	1 скоба на каждые 2 отверстия	<b>НОВИНКА</b> 504153573
3,0"	16"	154"	3,0"	<b>Powder Max / FlexEdge</b>	1 скоба на каждые 2 отверстия	504153349
	16"	163"	3,0"	<b>Powder Max / FlexEdge</b>	1 скоба на каждые 2 отверстия	504153224
	16"	174"	3,0"	<b>Powder Max / FlexEdge</b>	1 скоба на каждые 2 отверстия	504153234
2,86"	15"	120"	1,25"	<b>ICE Ripper XT</b>	Полная установка скоб	504153100
	15"	120"	1,0"	<b>RipSaw</b>	Полная установка скоб	504152760
	15"	120"	1,25"	<b>RipSaw</b>	Полная установка скоб	504152606
	15"	120"	1,50"	<b>RipSaw</b>	Полная установка скоб	504153205
	15"	129"	1,25"	<b>ICE Ripper XT</b>	Полная установка скоб	504153345
	15"	129"	1,25"	<b>RipSaw</b>	Полная установка скоб	504153344
	15"	129"	1,25"	<b>RipSaw 2 PLY</b>	Полная установка скоб	504153346
	15"	129"	1,50"	<b>RipSaw 2 PLY</b>	Полная установка скоб	504153347
	15"	137"	1,25"	<b>Cobra</b>	1 скоба на каждые 2 отверстия	504152838
	15"	137"	1,60"	<b>ICE Cobra 1.6</b>	Полная установка скоб	504153399
	15"	137"	1,25"	<b>ICE Ripper XT</b>	Полная установка скоб	504153101
	15"	137"	1,25"	<b>RipSaw</b>	Полная установка скоб	504152905
	15"	137"	1,25"	<b>RipSaw (SilentDrive System)</b>	Полная установка скоб	504153480
	15"	137"	1,25"	<b>ICE Ripper XT (SilentDrive System)</b>	Полная установка скоб	415130062
	15"	137"	1,50"	<b>RipSaw</b>	Полная установка скоб	504153237
	15"	137"	1,60"	<b>ICE Cobra 1.6 (REV Gen4, без установки шипов в центральные отверстия)</b>	Полная установка скоб	<b>НОВИНКА</b> 504153706
16"	129"	1,60"	<b>ICE Cobra 1.6 (REV Gen4, без установки шипов в центральные отверстия)</b>	Полная установка скоб	<b>НОВИНКА</b> 504153705	
16"	146"	1,60"	<b>ICE Cobra 1.6 (REV Gen4, без установки шипов в центральные отверстия)</b>	Полная установка скоб	<b>НОВИНКА</b> 504153717	
16"	137"	1,25"	<b>Cobra</b>	1 скоба на каждые 2 отверстия	504152907	

### Powder Max / FlexEdge

- Гибкие боковины облегчают выполнение поворотов, делая их более предсказуемыми.
- Эксклюзивная технология FlexEdge используется в гусеницах Powder Max, Powder Max 2 и 3, а также Cobra 1.6.
- От 137" до 174".



**POWDER MAX 3**

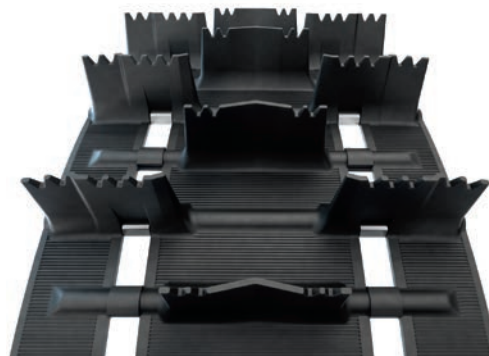

ШАГ	ШИРИНА	ДЛИНА	ВЫСОТА ГРУНТОЗАЦЕПОВ	ВНЕШНИЙ ВИД	СКОБА	АРТИКУЛ
2,86"	16"	137"	1,75"	<b>Powder Max</b>	1 скоба на каждые 2 отверстия	504152803
	16"	137"	1,75"	<b>Powder Max / FlexEdge</b>	Полная установка скоб	504153294
	16"	137"	2,25"	<b>Powder Max</b>	Полная установка скоб	504153103
	16"	137"	2,25"	<b>Powder Max / FlexEdge</b>	Полная установка скоб	504153293
	16"	137"	1,25"	<b>RipSaw</b>	1 скоба на каждые 2 отверстия	504152734
	16"	137"	1,50"	<b>WT Lite</b>	1 скоба на каждые 2 отверстия	504153102
	16"	146"	1,60"	<b>Cobra 1.6 / FlexEdge</b>	Полная установка скоб	504153400
	16"	146"	2,0"	<b>Powder Max / FlexEdge</b>	1 скоба на каждые 2 отверстия	504153348
	16"	146"	2,25"	<b>Powder Max</b>	1 скоба на каждые 2 отверстия	504153014
	16"	146"	2,25"	<b>Powder Max / FlexEdge</b>	1 скоба на каждые 2 отверстия	504153222
	16"	146"	2,5"	<b>Powder Max 2 / FlexEdge</b>	1 скоба на каждые 2 отверстия	504153198
	16"	154"	1,50"	<b>Charger</b>	1 скоба на каждые 2 отверстия	504152761
	16"	154"	2,25"	<b>Powder Max</b>	1 скоба на каждые 2 отверстия	504153015
	16"	154"	2,25"	<b>Powder Max / FlexEdge</b>	1 скоба на каждые 2 отверстия	504153223
	16"	154"	2,5"	<b>Powder Max 2</b>	1 скоба на каждые 2 отверстия	504153009
	16"	154"	2,5"	<b>Powder Max 2 / FlexEdge</b>	1 скоба на каждые 2 отверстия	504153199
	16"	154"	2,5"	<b>ProLite</b>	1 скоба на каждые 2 отверстия	504153396
	20"	154"	1,25"	<b>Utility</b>	1 скоба на каждые 3 отверстия	504152817
	20"	154"	1,50"	<b>Extreme Utility</b>	1 скоба на каждые 3 отверстия	605613004
	20"	154"	1,25"	<b>ICE Ripper</b>	Полная установка скоб	504153036
20"	154"	1,50"	<b>ICE Ripper</b>	Полная установка скоб	504153037	
16"	163"	2,25"	<b>Powder Max</b>	1 скоба на каждые 2 отверстия	504153016	
16"	163"	2,5"	<b>Powder Max 2</b>	1 скоба на каждые 2 отверстия	504153010	
16"	163"	2,5"	<b>Powder Max 2 / FlexEdge</b>	1 скоба на каждые 2 отверстия	504153200	
2,52"	16"	136"	1,25"	<b>Гусеница</b>	1 скоба на каждые 3 отверстия	504152456
	24"	156"	1,25"	<b>ICE Ripper для SWT</b>	Полная установка скоб	504153171





COBRA WT



ICE АТТАК ХТ



ШАГ	ШИРИНА	ДЛИНА	ВЫСОТА ГРУНТОЗАЦЕПОВ	ВНЕШНИЙ ВИД	СКОБА	Артикул
3,0"	16"	162"	3"	<b>Challenger X3</b>	Полная установка скоб	C9219M
	15"	174"	3,2"	<b>Challenger X3.2</b>	1 скоба на каждые 2 отверстия	<b>НОВИНКА</b> C9311M
	15"	162"	3,2"	<b>Challenger X3.2</b>	1 скоба на каждые 2 отверстия	<b>НОВИНКА</b> C9319M
	15"	156"	3,2"	<b>Challenger X3.2</b>	1 скоба на каждые 2 отверстия	<b>НОВИНКА</b> C9320M
	15"	153"	3,2"	<b>Challenger X3.2</b>	1 скоба на каждые 2 отверстия	<b>НОВИНКА</b> C9321M
	15"	141"	2,5"	<b>Challenger Extreme</b>	Полная установка скоб	<b>НОВИНКА</b> C9329M
	15"	174"	2,8"	<b>Conquer 280</b>	1 скоба на каждые 2 отверстия	<b>НОВИНКА</b> C9334M
	15"	162"	2,8"	<b>Conquer 280</b>	1 скоба на каждые 2 отверстия	<b>НОВИНКА</b> C9335M
	15"	156"	2,8"	<b>Conquer 280</b>	1 скоба на каждые 2 отверстия	<b>НОВИНКА</b> C9336M
	15"	153"	2,8"	<b>Conquer 280</b>	1 скоба на каждые 2 отверстия	<b>НОВИНКА</b> C9337M
2,86"	16"	137"	1,6"	<b>ICE Cobra 1.6</b>	Полная установка скоб	C9249C
	15"	120"	1,75"	<b>Back Country X</b>	Полная установка скоб	C9287C
	15"	137"	1,75"	<b>Back Country X</b>	Полная установка скоб	C9289C
	15"	120"	1,6"	<b>Cobra 1.6</b>	Полная установка скоб	C9291C
	15"	129"	1,6"	<b>Cobra 1.6</b>	Полная установка скоб	C9292C
	15"	120"	1,5"	<b>RipSaw II 1.5</b>	Полная установка скоб	C9304C
	15"	129"	1,5"	<b>RipSaw II 1.5</b>	Полная установка скоб	C9305C
	15"	137"	1,5"	<b>RipSaw II 1.5</b>	Полная установка скоб	C9306C
	20"	154"	1,5"	<b>Cobra WT</b>	Полная установка скоб	C9196U
	16"	137"	2,31"	<b>Challenger</b>	Полная установка скоб	C9204M

**RIPSAW II 1.5**

**BACKCOUNTRY X**

**CONQUER 280**

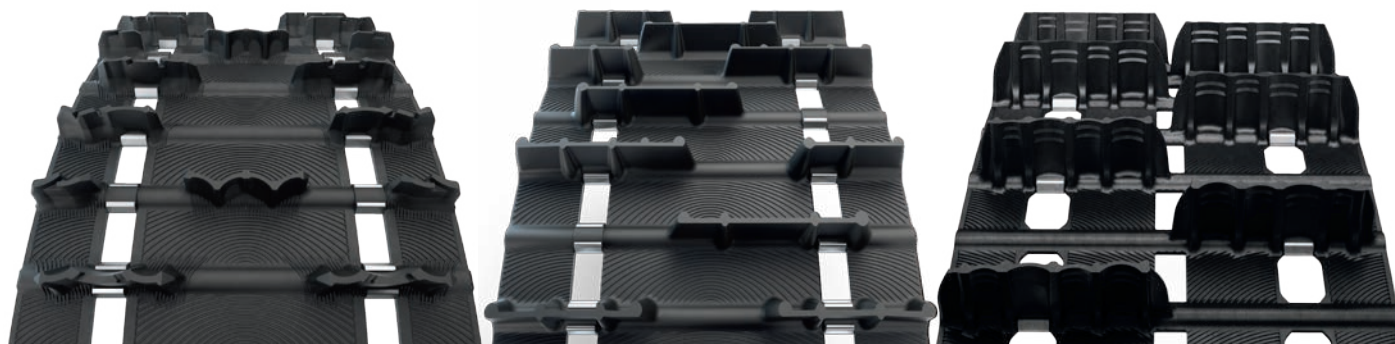

ШАГ	ШИРИНА	ДЛИНА	ВЫСОТА ГРУНТОЗАЦЕПОВ	ВНЕШНИЙ ВИД	СКОБА	АРТИКУЛ
2,86"	15"	137"	1,35"	<b>Cobra</b>	Полная установка скоб	C9093H
	16"	137"	1,38"	<b>ICE Attak*</b>	Полная установка скоб	C9134H
	15"	120"	1,25"	<b>ICE Ripper XT</b>	Полная установка скоб	C9164H
	15"	120"	1,22"	<b>ICE Attak XT*</b>	Полная установка скоб	C9190H
	15"	137"	1,22"	<b>ICE Attak XT*</b>	Полная установка скоб	C9191H
	15"	120"	1,25"	<b>RipSaw II</b>	Полная установка скоб	C9209H
	15"	137"	1,25"	<b>RipSaw II</b>	Полная установка скоб	C9223H
	15"	129"	1,22"	<b>ICE Attak XT*</b>	Полная установка скоб	C9236H
	15"	120"	1,35"	<b>Cobra</b>	Полная установка скоб	C9284H
	15"	120"	1,6"	<b>ICE Cobra 1.6*</b>	Полная установка скоб	C9244C
2,52"	15"	121"	1,063"	<b>ICE Attak</b>	Полная установка скоб	C9028H
	15"	121"	1,35"	<b>Cobra</b>	Полная установка скоб	C9052H
	15"	136"	1,35"	<b>Cobra</b>	Полная установка скоб	C9061H
	15"	121"	1,22"	<b>ICE Attak XT</b>	Полная установка скоб	C9200H
	15"	121"	1,25"	<b>RipSaw II</b>	Полная установка скоб	C9214H
	15"	121"	1,25"	<b>RipSaw</b>	Полная установка скоб	C9968H
	15"	121"	1,25"	<b>RipSaw</b>	Полная установка скоб	C9968H144
	15"	136"	1,25"	<b>RipSaw</b>	Полная установка скоб	C9969H
	15"	121"	1,5"	<b>Intense</b>	Полная установка скоб	C9930C
	15"	121"	1"	<b>Energy</b>	1 скоба на каждые 3 отверстия	C9793T
24"	156"	1,75"	<b>Cobra SWT</b>	Полная установка скоб	C9260U	
3,5"	15"	165"	2,8"	<b>Conquer 280</b>	1 скоба на каждые 2 отверстия	<b>НОВИНКА</b> C9340M
	15"	154"	2,8"	<b>Conquer 280</b>	1 скоба на каждые 2 отверстия	<b>НОВИНКА</b> C9341M

АКСЕССУАРЫ

\* Не совместима с моделями на платформе REV Gen4



## КОМПЛЕКТЫ ВЕНТИЛЯЦИОННЫХ ОТВЕРСТИЙ И РЕШЕТОК

«КОМПЛЕКТЫ  
ВЕНТИЛЯЦИОННЫХ  
ОТВЕРСТИЙ И РЕШЕТОК —  
ЭТО ОТЛИЧНАЯ ИДЕЯ.  
ПРОСТОЕ, НО ВМЕСТЕ С ЭМ  
КРАЙНЕ ЭФФЕКТИВНОЕ  
РЕШЕНИЕ,  
ПРЕПЯТСТВУЮЩЕЕ  
ПОПАДАНИЮ СНЕГА  
ВНУТРЬ СНЕГОХОДА И  
ОБЕСПЕЧИВАЮЩЕЕ ПРИТОК  
ВОЗДУХА».

**ДЖЕЙ МЕНТАБЕРИ  
(JAY MENTABERRY)**  
ЭКСПЕРТ SKI-DOO ПО ДВИЖЕНИЮ  
В ДИКОЙ МЕСТНОСТИ, ГОНЩИК  
АССОЦИАЦИИ RMSSA

АКСЕССУАРЫ



### Комплект решетки фильтра предварительной очистки

- Предотвращает попадание снега и воды.
- Быстросъемная нижняя решетка.
- Верхняя решетка на защелках.
- Фильтр предохранительного клапана воздушного корпуса.

REV Gen4

860201224



### Комплект решетки фильтра предварительной очистки

- Полностью интегрированная в переднюю решетку система вентиляции.
- Предотвращает попадание снега через вентиляционные отверстия капота и со стороны поддона.
- В комплект входят быстросъемные фильтры нижнего поддона, заглушки поддона, решетка капота и фильтр предварительной очистки предохранительного клапана воздушного короба.

REV-XM, REV-XS

860200610

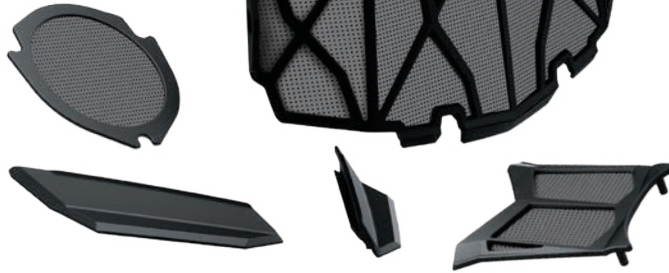

### Сменный передний фильтр предварительной очистки

REV-XM, REV-XS

517305029

### Комплект решетки фильтра предварительной очистки

- Предотвращает попадание снега и влаги, сохраняя доступ воздуха.
- Для прочности пластиковая рамка отлита прямо на сетчатом материале.
- Легко устанавливается.
- Идеальная совместимость.
- Набор включает в себя фильтры для поддона и вентиляционных отверстий в капоте.
- Примечание. Несовместим с усиленным передним бампером с кронштейном на 2" (860200987).

REV-XU Expedition SE, LE, Skandic WT, SWT

860201152



### Фильтры воздухозаборных отверстий повышенной прочности

- Предотвращают попадание снега и воды.
- Защищают фильтры от повреждений при активном катании.
- Заменяют стандартные фильтры.

REV Gen4

860201399



### Комплект вентиляции боковых панелей

- Сетчатые вентиляционные решетки на боковые панели для быстрого охлаждения моторного отсека.
- Простая установка благодаря нанесенной на заводе разметке боковых панелей.
- Для установки необходима кольцевая пила диаметром 1 3/4".
- Используется совместно со стандартными боковыми панелями.
- Только для соревнований.

REV-XM

- В комплект входят вентиляционные решетки для обеих боковых панелей (24 шт.).
- Вспененный материал на фольгированной основе входит в комплект поставки.

860200609

REV-XS



REV-XM

REV-XS

- В комплект входят вентиляционные решетки для обеих боковых панелей (13 шт.).
- Вспененный материал на фольгированной основе входит в комплект поставки.

860200750

### Комплект вентиляционных решеток

- Набор дополнительных/сменных вентиляционных решеток (7 шт.) с комплектом крепежа.
- Могут быть установлены на большинство панелей с относительно ровными поверхностями и толщиной от 2,5 мм до 3,2 мм.

Все модели

860200684





# ОХЛАЖДЕНИЕ И СМАЗКА



## Размещаемые на тоннеле скребки для льда со сменными наконечниками



- Новая конструкция со сменными твердосплавными наконечниками.
- Обеспечивают дополнительное охлаждение при движении по льду или в сложных условиях.
- Подпружиненная конструкция позволяет двигаться задним ходом без риска повредить скребки.

### REV Gen4 Renegade

860201516

### REV Gen4 Summit

860201279

REV Gen4, оснащенные гусеницами длиной 129", REV-XS, REV-XP, REV-XR, оснащенные подвесками rMotion, предназначенными для гусениц длиной 120", 129" и 137"

- Не совместимы с моделями MXZ, оснащенными гусеницами длиной 120" и системой быстрой регулировки.

860201430



## Наконечники скребков

- Сменные твердосплавные наконечники скребков.

### REV Gen4

860201446 • Треугольные  
860201447 • Плоские



Компактные, легкие, эффективные и работают даже при движении задним ходом.



## Скребки на тоннель

- Обеспечивают дополнительное охлаждение при движении по льду или в сложных условиях.
- Двойная пружина позволяет использовать скребки при движении задним ходом.
- Могут храниться вдоль тоннеля, когда в них нет необходимости.

### REV-XM, REV-XP Summit

860200444

REV-XS, REV-XP, REV-XR, оснащенные подвесками rMotion, предназначенными для гусениц длиной 120", 129" и 137"

- Для установки на модели MXZ, оснащенные гусеницами длиной 129" и системой быстрой регулировки, потребуется кронштейн (860201503).
- Не совместимы с моделями MXZ, оснащенными гусеницами длиной 120" и системой быстрой регулировки.

860201107



## Скребки на полозья

- Обеспечивают дополнительную смазку при движении по льду или в сложных условиях.
- Легкие и компактные, крепятся на полозья.
- Подпружиненная конструкция позволяет двигаться задним ходом без риска повредить скребки.
- Легко складываются при необходимости.

### REV Gen4 Summit, REV-XM, REV-XP Summit

860201140



# ЭЛЕКТРОННОЕ ОБОРУДОВАНИЕ И ЭЛЕКТРООБОРУДОВАНИЕ

## Учебный ключ (программируемый)

- Обратитесь к дилеру для программирования запасного ключа.

**Снегоходы 2015 модельного года и новее, оснащенные двигателями 600, 900 ACE или 1200**

860201162 • Зеленый

**Снегоходы 2014 модельного года, оснащенные двигателями 900 ACE**

860200907 • Зеленый



## Шнур радиочастотной системы RF Dess™

- Обратитесь к дилеру для программирования запасного ключа.

515177457



## ШНУР системы DESS

- Обратитесь к дилеру для программирования запасного ключа.

515177057



Количество ограничено.

## Комплект питания с разъемами USB

- Обеспечивает стабильное питание без помех для зарядки электронных устройств в движении.
- Двойные разъемы USB.
- Установка по принципу Plug-and-Play.
- В комплект входит необходимая проводка.

REV Gen4

860201261



## Электрическая розетка 12 В

- Для обеспечения питания ваших электронных устройств от розетки 12 В.
- Устанавливается внутри багажного отсека.
- Проводка в комплекте.

REV-XP, REV-XR, REV-XU Tundra (кроме базовых моделей 2011-2012 модельных годов)

860200196

REV-XM, REV-XS

860200632

REV Gen4

860201423

**Все модели, оснащенные аккумуляторными батареями (кроме REV-XM, REV-XS, REV-XP, REV-XR, REV-XU Tundra)**

- Проводка в комплекте.

861507200



## Задняя электрическая розетка 12 В

(без иллюстрации)

- Устанавливается в багажном отделении пассажирского сиденья.
- Проводка в комплекте.

REV-XU Skandic и Expedition, не оснащенные двигателями E-TEC

860200979

## Комплект электрообогрева визора

- Быстро устанавливаемый комплект для электрообогрева визора или сумки.
- Проводка в комплекте.

REV-XP, REV-XR, REV-XU Tundra, REV-XM, REV-XS

860201234

REV Gen4

860201283



## Электрообогрев сумок мощностью 3 Вт

- Сменный или дополнительный подогреватель для сумок с возможностью электроподогрева.

515176786



## Комплект разъемов стандарта RCA

- Y-образный разветвитель позволяет подключить одновременно два подогревателя сумки или один визор и один подогреватель сумки.

515176794



## Комплект электрообогрева визора

- Наслаждайтесь обзорностью незапотевающего визора, благодаря комплекту электрообогрева визора для сиденья 1 + 1.
- Эксплуатируется совместно с обогреваемыми поручнями 1 + 1, оснащенными ветрозащитными щитками (860200584).

860200882



## Y-образный адаптер-разветвитель для электрических аксессуаров

- Адаптер позволяет быстро подключить два элемента дополнительного оборудования или аксессуара.
- Необходим при одновременном использовании более одного устройства из перечисленных: фирменная светодиодная подсветка ветровых щитков, приемник GPS, модуль измерения температуры двигателя и окружающей среды.

REV-XP, REV-XR, REV-XU

860201141

## Проводка для аксессуаров

- Комплект необходим при подключении различных аксессуаров.

REV-XS, REV-XM, REV-XP, REV-XR, REV-XU Tundra (кроме Tundra Standard 2011-2012 модельных годов)

860200817





## Аккумуляторные батареи Yuasa

- Необслуживаемые.
- Не надо доливать воду, но нужна периодическая зарядка при простое.
- Технология пористых заполнителей отсеков из стекловолокна (AGM) – продвинутая технология, исключающая необходимость долива воды.
- Продвинутая свинцово-кальциевая технология – плотность электролита сохраняется до 3 раз дольше, по сравнению с традиционными свинцово-кислотными АКБ.

42215 • 14 А/Ч.  
Сухозаряженная  
(12N14-3A)

415129898 • 18 А/Ч.  
С электролитом (YTX20HL-PW)

410301201 • 20 А/Ч.  
Сухозаряженная (Y50N18L-A)

410922962 • 21 А/Ч.  
С электролитом (YTX24HL-BS)

410301204 • 3 А/Ч.  
С электролитом (YTX4L-BS)

515176151 • 30 А/Ч.  
С электролитом (Y1X30L)

410301203 • 18 А/Ч.  
С электролитом (YTX20L-BS)

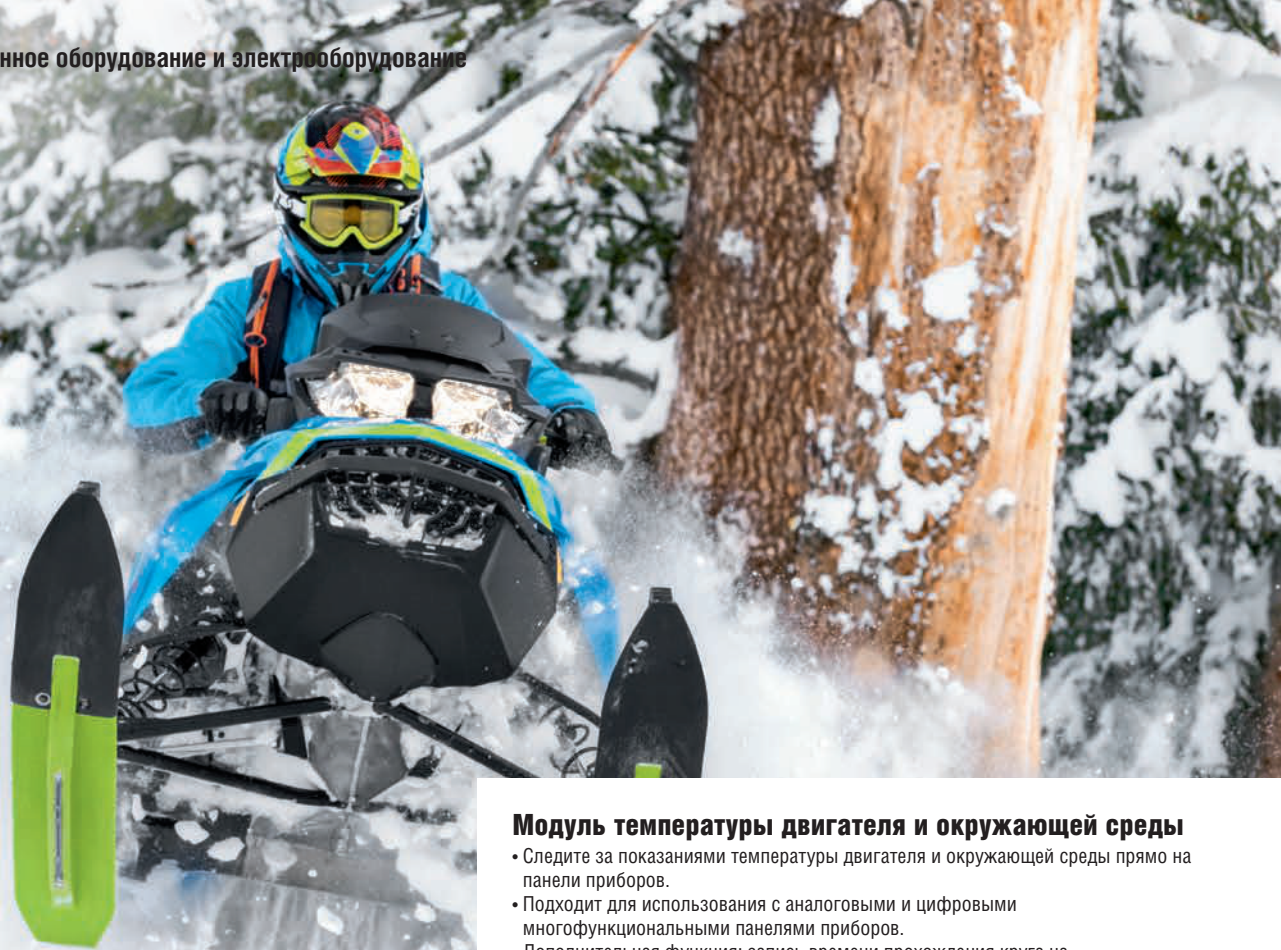

## Модуль температуры двигателя и окружающей среды

- Следите за показаниями температуры двигателя и окружающей среды прямо на панели приборов.
- Подходит для использования с аналоговыми и цифровыми многофункциональными панелями приборов.
- Дополнительная функция: запись времени прохождения круга на многофункциональной панели приборов.
- Подключение Plug-and-Play к проводке снегохода.

Для всех платформ 2015 модельного года и новее  
(кроме двигателей с воздушным охлаждением и двигателей P-TEK 2015 модельного года).

860201021

REV Gen4

860201362



Удобно знать температуру снаружи и важно — внутри двигателя. Модуль выводит показания обеих температур на панель приборов, не нарушая гармоничного внешнего вида.

## Автоматическое зарядное устройство YUASA Smart Shot

- Автоматическое зарядное устройство Yuasa Smart Shot с током заряда 1 А обеспечивает оптимальные рабочие характеристики ваших аккумуляторов.
- Устройство поставляется с кольцевыми разъемами (защищенным предохранителем) и клещевыми зажимами, которые могут быть закреплены на аккумуляторе постоянно, что делает процесс его зарядки еще проще.

Автоматический 1 А (1000 мА) с 3 циклами заряда

529036307



### Комплект ручного стартера

- Полный комплект для ручного запуска двигателя.
- Примечание. Рукоятка стартера располагается за панелью; для быстрого доступа к ней необходимо поменять боковую панель.

**Модели, оснащенные двигателями 600 HO E-TEC, 800R E-TEC (кроме моделей REV-XU Expedition, WT, SWT)** **REV Gen4**  
**860201410**  
**860201053**



### ЗАПУСТИТЕ СНЕГОХОД ПРОСТЫМ НАЖАТИЕМ КНОПКИ.



### Комплект электрического стартера

- Запустите снегоход простым нажатием кнопки.
- Примечание. Состав комплекта может варьироваться в зависимости от модели.

<b>REV-XP, REV-XM, REV-XS 600 E-TEC 2009 модельного года и новее, 800R, 800R E-TEC</b>	<b>REV-XP 500SS, 600 Sport 2009 модельного года и новее, REV-XP Fan, REV-XU Tundra</b>	<b>REV Gen4</b> <b>860201282</b>
<b>860200627</b>	<b>860201085</b>	

### Комплект быстрого запуска

- Обеспечивает легкий пуск двигателя при экстремально низких температурах.

**REV-XU Tundra, 500 SS**  
**860200416**



### Комплект радиатора

- Обеспечивает дополнительное охлаждение в экстремальных условиях.
- Примечание. Несовместим с дополнительной светодиодной фарой (860201235).

**REV-XS и REV-XR, оснащенные двигателями 600 и 900 ACE (2014 модельного года и старше, а также 2016 модельного года и новее)**

**860201350**

**REV-XS 1200 4-TEC (2016 модельного года и новее)**

**860201401**

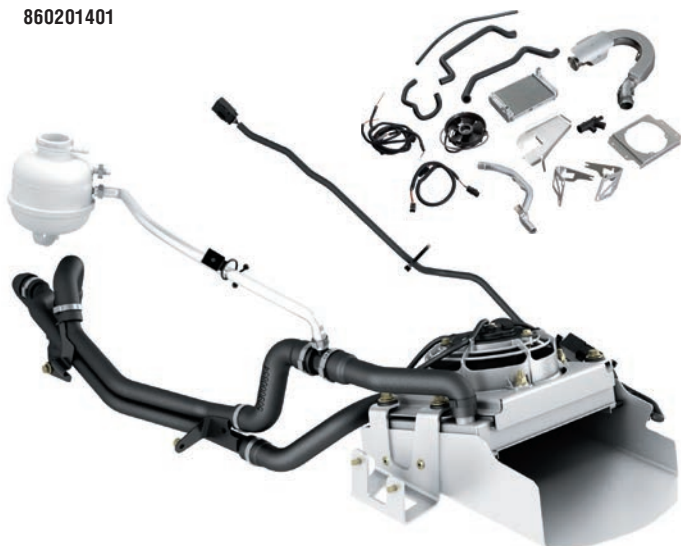

### Электрообогрев двигателя

- Обеспечивает легкий запуск двигателя при экстремально низких температурах.

**600 ACE, 900 ACE**  
**860201315**





# ОБОРУДОВАНИЕ ДЛЯ ТРАНСПОРТИРОВКИ И ЧЕХЛЫ

## ЧЕХОЛ INTENSE С ФИКСАТОРАМИ RAP-CLIP

Чехол без ремней для транспортировки снегохода, легко закрепляемый на тоннеле при помощи зажимов.

- Больше нет необходимости ползать по снегу.
- Простая установка. Надевается за несколько секунд.
- Конструкция из водоотталкивающего крашенного в массу полиэстера плотностью 600 ден.

### КОНФИГУРАЦИЯ СНЕГОХОДА И ВОЗМОЖНЫЕ ВАРИАНТЫ

	ОДНОМЕСТНОЕ СИДЕНЬЕ	СИДЕНЬЕ 1 + 1	ДВУХМЕСТНОЕ СИДЕНЬЕ	СПИНКА СИДЕНЬЯ	ПАССАЖИРСКИЕ ПОРУЧНИ	ПАССАЖИРСКИЕ ВЕТРОЗАЩИТНЫЕ ЩИТКИ	БЕЗ ВЕТРОВОГО СТЕКЛА	СВЕРХНИЗКОЕ ВЕТРОВОЕ СТЕКЛО	НИЗКОЕ ВЕТРОВОЕ СТЕКЛО	СРЕДНЕЕ ВЕТРОВОЕ СТЕКЛО	ВЫСОКОЕ ВЕТРОВОЕ СТЕКЛО	СВЕРХВЫСОКОЕ ВЕТРОВОЕ СТЕКЛО	СВЕРХВЫСОКОЕ ВЕТРОВОЕ СТЕКЛО	ЗЕРКАЛА НА БОКОВЫХ ДЕФЛЕКТОРАХ ВЕТРОВОГО СТЕКЛА	ВЕТРОЗАЩИТНЫЕ ЩИТКИ	ЗЕРКАЛА НА ВЕТРОЗАЩИТНЫХ ЩИТКАХ	ЗЕРКАЛА НА БОКОВЫХ ПАНЕЛЯХ	ВЫСОКАЯ ПРОСТАВКА РУЛЯ MXZ	ВЫСОКАЯ ПРОСТАВКА РУЛЯ SUMMIT	ПЕРЕДНИЙ БАМПЕР EXTRA	БАГАЖНЫЙ КОРОБ		
<b>БАЗОВАЯ МОДЕЛЬ (2018)</b>																							
REV GEN4	SUMMIT SP, SUMMIT X, FREERIDE 154 / 165																						860201694
	SUMMIT ИЛИ FREERIDE 154 / 165 СО СРЕДНИМ ИЛИ ВЫСОКИМ ВЕТРОВЫМ СТЕКЛОМ																						860201602
	MXZ X-RS, RENEGADE X-RS, FREERIDE 137 / 146, RENEGADE BACKCOUNTRY X																						860201695
	MXZ X, RENEGADE X																						860201437
	MXZ TNT, MXZ BLIZZARD, RENEGADE ADRENALINE, RENEGADE BACKCOUNTRY																						860201600
	MXZ, RENEGADE ИЛИ FREERIDE 137 / 146 СО СВЕРХВЫСОКИМ ВЕТРОВЫМ СТЕКЛОМ																						860201485
	MXZ, RENEGADE ИЛИ FREERIDE 137 / 146 С СИДЕНЬЕМ 1 + 1 И СПИНКОЙ																						860201601
REV-XM	SUMMIT SP																						860201375
	RENEGADE BACKCOUNTRY																						860201374
	REV-XM СО СРЕДНИМ ВЕТРОВЫМ СТЕКЛОМ																						280000625
	MXZ X, RENEGADE X																						860201373
REV-XS	MXZ SPORT, MXZ TNT, MXZ BLIZZARD, RENEGADE SPORT, RENEGADE ADRENALINE, RENEGADE ENDURO																						860201374
	REV-XS ОДНОМЕСТНАЯ МОДЕЛЬ СО СВЕРХВЫСОКИМ ВЕТРОВЫМ СТЕКЛОМ																						280000627
	REV-XS С СИДЕНЬЕМ 1 + 1 И СПИНКОЙ																						280000626
	REV-XS С ЗЕРКАЛАМИ НА БОКОВЫХ ПАНЕЛЯХ																						280000609
	GRAND TOURING LE																						860201371
	GRAND TOURING SE																						860201372
REV-XP	EXPEDITION SPORT, GRAND TOURING SPORT																						280000630
	REV-XP СО СВЕРХНИЗКИМ ИЛИ НИЗКИМ ВЕТРОВЫМ СТЕКЛОМ																						860201387
	MXZ SPORT, RENEGADE SPORT, SUMMIT SPORT																						860201388
	EXPEDITION SPORT																						280000566
	REV-XP С СИДЕНЬЕМ 1 + 1 И СПИНКОЙ																						280000590
REV-XU	TUNDRA SPORT, TUNDRA LT, TUNDRA XTREME																						280000650
	TUNDRA СО СВЕРХВЫСОКИМ ВЕТРОВЫМ СТЕКЛОМ																						280000673
	EXPEDITION LE, EXPEDITION SE, SKANDIC WT, SKANDIC SWT																						280000649
	EXPEDITION XTREME																						860201377

ЧЕХОЛ С  
ФИКСАТОРАМИ  
RAP-CLIP

## Superglide II Pro

- Защита от повреждений настила прицепа.
- Позволяет лыжам с легкостью скользить по нему.
- Для лучшего сцепления коврик имеет протектор.
- Эксклюзивная система вентиляции предохраняет настил прицепа от повреждений, вызванных скоплениями влаги.
- Общая длина: 20' (6 м).
- Каждая упаковка содержит 8 элементов размером 8,5" x 29,5".
- В комплект поставки входят 48 винтов со специальным покрытием и оснащенных втулками.



860201216

## НОВИНКА Superglide II Wide

- Позволяет лыжам с легкостью скользить по нему.
- Протектор коврика обеспечивает лучшее сцепление с обувью.
- Овальная форма желоба и специальные винты позволяют избежать появления загибов и коробления, вызванных тепловым сжатием/расширением, вызванным температурными колебаниями.
- Эксклюзивная система вентиляции предохраняет настил прицепа от повреждений, вызванных скоплениями влаги.
- Каждая упаковка содержит 8 элементов размером 13,5" x 29,5".
- В комплект поставки входят 72 винта со специальным покрытием и оснащенных втулками.
- Общая длина: 20' (6 м).

860201592

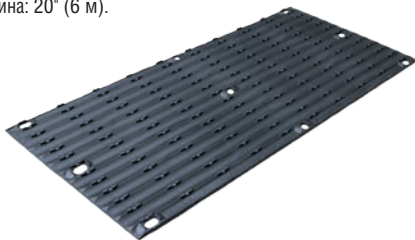

## Боковая окантовка для коврика Superglide

- Надежное крепление ковриков Superglide на пандусе, сходящих или прицепе с фиксацией краев.

860201217



## НОВИНКА Super Traction Grid

- Коврик Super Traction Grid обеспечивает превосходное сцепление с гусеницей снегохода. Подходит для гусениц всех типов, в том числе оснащенных скребками и ошипованными.
- Каждая упаковка содержит 4 элемента размером 8,25" x 30", а также весь необходимый крепеж.

860201593



## КРЕПЛЕНИЯ SUPERCLAMPS

- Зафиксируйте положение снегохода одним движением руки.
- Прочная конструкция из композиционного материала.
- Согласно законодательству некоторых штатов и регионов, использование обеих креплений Superclamps может быть обязательным.

### Фиксаторы Superclamp II

- Инновационная система крепления к прицепу.
- Резиновые вставки защищают лыжи.
- Простое размещение благодаря специальным рукояткам.
- Возможна установка замка для защиты от кражи.
- Регулировка усилия крепления позволяет закреплять любые снегоходы.
- В комплект поставки входит вкручивающийся фиксатор.

860200950



### Задний фиксатор Superclamp, оснащенный системой Supertrac

- Система крепления снегоходов на направляющие.
- Резиновые вставки защищают лыжи.
- Регулировка усилия крепления позволяет закреплять любые снегоходы.
- Комплект Supertrac 12" (30 см) входит в комплект поставки.
- Возможна установка замка для защиты от кражи.

860201425



### Комплект Supertrac

- В комплект входят: 1 элемент Supertrac, 1 фиксатор Supertrac, 2 заглушки и весь необходимый крепеж.

860201413 • 30 см

860201414 • 61 см

860201415 • 122 см



### T-образный фиксатор

- Для прицепов с соответствующим желобом в настиле.

860200995



### Фиксатор Supertrac

- Для системы Supertrac.
- Регулируемый съемный фиксатор.

860201416



### Вкручиваемый фиксатор

- Наиболее распространенный вариант.
- Поставляется вместе с передними креплениями Superclamp.
- Вкручивается в имеющееся отверстие стандартного фиксатора или выполненное вами самостоятельно.

860200994





# ПЛАТФОРМЫ ДЛЯ УСТАНОВКИ И ТРАНСПОРТИРОВКИ СНЕГОХОДА

## Колесные тележки

- Стальная трехколесная тележка с противоскользящей накладкой для легкого перемещения вашего снегохода по гаражу или мастерской.
- Подходит как для одно- так и двухконьковых лыж.



## Резиновая заглушка Ski-Doo на кронштейн 2"

520001498



## Запираемая крышка топливного бака

- Замок для защиты топливного бака.
- Соответствует текущим требованиям Агентства по защите окружающей среды США (EPA).

860200387



## Барный стул

- Классический стул с хромированными ножками и логотипом Ski-Doo X-Team или BRP.

415129015 • BRP

415129292 • Ski-Doo X-Team



## Комплект стяжных ремней

- Безопасная рабочая нагрузка: 181 кг.
- Ремень размерами 1" x 10' (2,5 см x 3 м) с логотипами Sea-Doo, Ski-Doo и Can-Am.
- Удобный храповик с резиновыми накладками.
- S-образные крюки с покрытием.
- Комплект из 2 шт.

860200447 • Черный/Серый



## НОВОЕ ПОКОЛЕНИЕ ТРАНСПОРТИРОВОЧНЫХ ПЛАТФОРМ.

Транспортировочные платформы Marlon Xplore являются результатом совместных усилий профессиональных райдеров и инженеров по созданию наиболее универсальной и высококачественной платформы на рынке. Теперь можно смело отправляться в путь! Выберите подходящую платформу Marlon Deck у своего дилера Ski-Doo.

[www.marlonproducts.com](http://www.marlonproducts.com)







**КОРПУС ВАШЕГО СНЕГОХОДА —  
ЧИСТЫЙ ХОЛСТ, КОТОРЫЙ  
НУЖНО ЗАПОЛНИТЬ.  
СДЕЛАЙТЕ ЭТО С ПОМОЩЬЮ  
КОМПЛЕКТОВ НАКЛЕЕК SCS.**

Компания SCS занимает лидирующее положение в области преобразования внешнего вида как снегоходов, так и их владельцев. Различные варианты дизайна придадут вашему снегоходу уникальность. Особенно если учесть то, как они обыгрывают корпус снегохода с помощью цветовых решений и логотипов, и то, что они готовы выполнить комплект наклеек по вашему эскизу.

Высококачественные наклейки из винила толщиной 4 мм покрыты УФ-защитной пленкой толщиной 8 мм. Яркие сочные краски отлично контрастируют с суровыми погодными условиями.



Примечание. Новые расцветки представлены только для моделей 2018 модельного года, но также доступны и для моделей на платформах REV-XM и REV-XS.

**Варианты оформления можно посмотреть на сайте [www.scsskidoowraps.com](http://www.scsskidoowraps.com)**





# ВАШ СНЕГОХОД — ЭТО СОВОКУПНОСТЬ ДЕТАЛЕЙ КАЖДАЯ МЕЛОЧЬ ИМЕЕТ ЗНАЧЕНИЕ. ИСПОЛЬЗУЙТЕ ТОЛЬКО ОРИГИНАЛЬНЫЕ ЗАПАСНЫЕ ЧАСТИ BRP

## ПОЧЕМУ СЛЕДУЕТ ИСПОЛЬЗОВАТЬ ОРИГИНАЛЬНЫЕ ЗАПЧАСТИ BRP

Не рискуйте запчастями для своего снегохода Ski-Doo — при замене используйте только оригинальные запчасти BRP.

Все запчасти BRP разрабатывались как единое целое со снегоходом с учетом его высоких эксплуатационных характеристик — защищая нашу репутацию и ваши инвестиции.

Все оригинальные запчасти производятся в соответствии с нашими жесткими стандартами качества, касающимися материалов, обработки и конструкции.



ЗАПАСНЫЕ ЧАСТИ BRP ИЗГОТОВЛИВАЮТСЯ И ИСПЫТЫВАЮТСЯ С УЧЕТОМ САМИХ СТРОГИХ СТАНДАРТОВ — ВАШИХ СОБСТВЕННЫХ.

БОЛЕЕ ТОГО ПРОЦЕСС ИЗГОТОВЛЕНИЯ ВКЛЮЧАЕТ В СЕБЯ:

- Полевые испытания
- Продолжительные ресурсные испытания
- Лабораторные испытания
- Испытания в неблагоприятных условиях
- Испытания в естественных условиях на воздействие ультрафиолетового излучения и атмосферных условий

Оригинальные запчасти BRP дарят вам уверенность благодаря **ОФИЦИАЛЬНОЙ ГАРАНТИИ**. Вне зависимости от того, были ли они установлены вами самостоятельно или авторизованным дилером BRP. В случае, если запчасти устанавливаются дилером, BRP покрывает его трудозатраты.

Восстановленные специалистами BRP компоненты представляют собой решения, которые экономят не только ваши деньги, но и время. На восстановленные BRP блоки цилиндров (шорт-блоки), цилиндры и коленвалы распространяются действия гарантийных обязательств.

# ЗАПЧАСТИ И КОМПОНЕНТЫ, ВЛИЯЮЩИЕ НА ХОДОВЫЕ КАЧЕСТВА

## Подшипник NSK для задней подвески

- Высокотехнологичная смазка, разработанная для экстремальных температур, герметичность, низкое сопротивление качению и способность к работе с высокой частотой вращения.
- Двойное уплотнение в усовершенствованном зимнем исполнении DUL1 обеспечивает превосходную защиту от влаги и загрязнений.
- Сепаратор из полиамидной смолы обеспечивает равномерный контакт и хорошее распределение смазки.
- Сталь высокой очистки от примесей обеспечивает длительный срок службы, а высококачественные шарики с точной обработкой — бесшумность и плавность работы даже на высоких скоростях.
- Канавки с обработкой высокой точности минимизируют шум, улучшают распределение смазки и увеличивают срок службы.



NSK 6205

NSK 6004

NSK 6006

NSK 6005

293350115

503190396

503191778

503191982

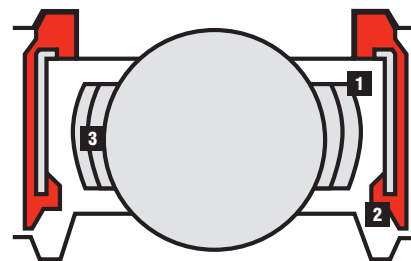
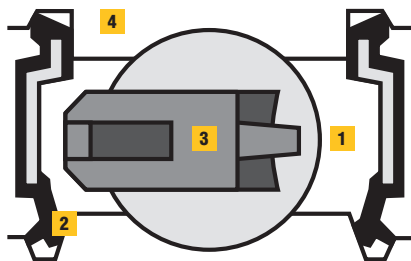

## ОРИГИНАЛЬНЫЙ ПОДШИПНИК BRP

VS

## ОБЫЧНЫЙ ПОДШИПНИК

ЭКСКЛЮЗИВНОЕ  
РЕШЕНИЕ BRP

### 1 ВЫСОКОТЕХНОЛОГИЧНАЯ СИНТЕТИЧЕСКАЯ СМАЗКА

- Высокотехнологичная смазка, разработанная для экстремальных температур, герметичность, низкое сопротивление качению и способность к работе с высокой частотой вращения.

### 2 ДВОЙНОЕ УПЛОТНЕНИЕ DUL1

- Двойное уплотнение в усовершенствованном зимнем исполнении DUL1 обеспечивает превосходную защиту от влаги и загрязнений.

### 3 T1X SAGE Сепаратор из полиамидной смолы обеспечивает равномерный контакт и хорошее распределение смазки.

### 4 ПЕРЕДОВЫЕ ТЕХНОЛОГИИ ПРОИЗВОДСТВА

- Сталь высокой очистки от примесей обеспечивает длительный срок службы.
- Высококачественные шарики с прецизионной обработкой обеспечивают бесшумность и плавность работы даже на высоких скоростях.
- Канавки с обработкой высокой точности минимизируют шум, улучшают распределение смазки и увеличивают срок службы.

### 1 ОБЫЧНАЯ ПРОМЫШЛЕННАЯ СМАЗКА

- Смазка для производственного потребления.
- Крайне редко соответствует условиям эксплуатации на снегоходах.

### 2 ОБЫЧНАЯ КОНСТРУКЦИЯ С ОДНИМ УПЛОТНЕНИЕМ

- Конструкция уплотнения не рассчитана на защиту от попадания воды.
- Плохая сопротивляемость попаданию воды под нагрузкой.

### 3 СТАЛЬНОЙ СЕПАРАТОР НА ЗАКЛЕПКАХ

- Стандартное промышленное исполнение, не оптимизированное под условия эксплуатации на снегоходах.
- Металлический сепаратор подвержен коррозии.

## ЦЕНТР ВОССТАНОВЛЕНИЯ BRP

Для восстановления компонентов опытные механики BRP используют только новые оригинальные запасные части Rotax — мы не используем повторно компоненты, которые «выглядят нормально». Например, при восстановлении вала ВСЕ подшипники, шатуны, шейки и уплотнения заменяются вне зависимости от их состояния.

При восстановлении блоков цилиндров (шорт-блоков) мы используем новые поршни, кольца, прокладки, коленвалы, их шейки, подшипники и уплотнения. Таким образом, все изнашиваемые компоненты заменяются новыми, оригинальными компонентами Rotax.

Центр восстановления BRP оказывает данные услуги дилерам и клиентам уже более 30 лет.

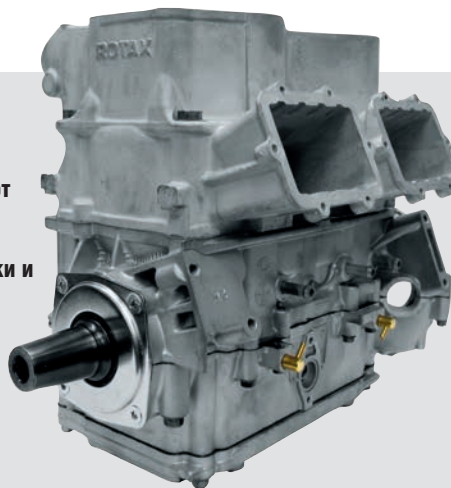

Компания BRP располагает центром восстановления двигателей снегоходов, шорт-блоков, цилиндров и коленвалов. Восстановленные запчасти, доступные для заказа у вашего дилера, покрываются гарантией сроком 1 год и позволяют значительно сэкономить на их приобретении.

ОБРАТИТЕСЬ К АВТОРИЗОВАННОМУ ДИЛЕРУ SKI-DOO ЗА БОЛЕЕ ПОДРОБНОЙ ИНФОРМАЦИЕЙ



### Стартовый комплект для нового владельца

- Включает 1 ремень вариатора, 2 свечи зажигания, 4 литра масла XPS для 2-тактных двигателей и 1 набор для ухода за снегоходом (очиститель и полироль XPS с двумя салфетками из микрофибры).

600 E-TEC

800 E-TEC

415129947

415129949



### Масляный фильтр

- Используется на всех двигателях Ski-Doo.
- Для получения более подробной информации обратитесь к дилеру Ski-Doo.



### Свечи зажигания NGK

- Почувствуйте разницу в работе двигателя с подлинной свечой NGK.
- Сплошные стальные электроды снижают вероятность пробоя свечного колпачка, что может привести к повреждению электрооборудования.
- Надежное искрообразование в соответствии с требованиями современных систем зажигания.

414961100 • BR9-ES                      415129670 • 600 ACE — MR7BI8

415128524 • 600 CARB и 800 P-TEK — BR9-ECS (зазор 0,8 мм)

**НОВИНКА** 415130154 • 850 E-TEC — ILKR8Q

415129375 • 600 H.O. E-TEC — PZFR6F

512059552 • 550F, 600RS — BR9ECS (зазор 0,5 мм)

415129429 • 1200 4-TEC — CR8EKB

512060029 • 600 CARB, 800R P-TEK - BR8ECS (зазор 0,8 мм)

415129484 • 800R E-TEC — PFR7AB



### Спортивные ремни вариатора

- Спортивные ремни вариатора созданы для обеспечения максимальных динамических характеристик снегохода.
- Прочные арамидные нити, используемые в конструкции ремня, обеспечивают длительный срок его службы, надежность и постоянство длины, для соответствия требуемым характеристикам.
- Высокопрочные усиленные эластомеры в составе нижнего слоя ремня обеспечивают гибкость на протяжении длительного срока и минимальное образование пыли.
- Эластичный наружный слой Flexweave обеспечивает превосходное сцепление и защиту от растрескивания.
- Стабильные характеристики в течение всего срока службы.
- Качество, которое следует выбирать для максимальных характеристик.
- Исключительно надежные ремни для эксплуатации в условиях гор, трасс и гоночных трекков.



АТИКУЛ	ОПИСАНИЕ
<b>REV-XP, REV-XR, REV-XU, REV, REV-XM, REV-XS, REV GEN4</b>	
417300383	600 E-TEC, 800R PowerT.E.K, кроме моделей Summit, 1200 4-TEC и 900 ACE
417300391	850 E-TEC, 800 E-TEC и Summit 800R PowerT.E.K
417300197	600 CARB, 600, 600 H.O SDI
417300367	550 Fan (2010-2011)
415060600	Fan (2009 и старше)
414860700	550 Fan (2012, 2014)
417300127	600 ACE
<b>RT</b>	
417300189	1000
<b>ZX</b>	
414860700	500, 600 LC
417300127	700, 800 LC
417300067	700 (1999, 2000)
415060600	Fan
417300197	V-1000, 600 SDI (2004), V-800
417300383	800 SDI (2004)
<b>SKANDIC</b>	
605348425	Все модели 2008 модельного года, TUV и SWT V-800 2007 модельного года
414633800	Все Skandic воздушного охлаждения кроме Tundra
417300326	Tundra RF 300
415060600	Tundra RF 500
417300197	Tundra RF V-800
414827600	Старые модели Tundra 280 Fan
<b>S-ШАССИ</b>	
417300067	Полузубчатые
414860700	Не зубчатые

**НОВИНКА Автоматический регулятор ограничителя хода**

- Позволяет райдеру регулировать нагрузку на лыжи при изменении условий движения.
- Быстро изменяет положение ограничителя поворотом размещенного на руле регулятора.
- Простым поворотом регулятора вы сможете изменить открытое положение ограничителя, установив необходимую вам степень ограничения хода.
- В рабочем положении — передача массы уменьшается, масса на лыжах при увеличении скорости выше.
- В нерабочем (открытом) положении — передача массы увеличивается, проще поднять лыжи при увеличении скорости.



REV Gen4, REV-XS, оснащенные задней подвеской rMotion

860201498



**НОВИНКА Дистанционный регулятор ограничительного ремня**

- Позволяет райдеру регулировать поведение снегохода при изменении погодных условий или рельефа местности.
- Позволяет быстро изменять длину ограничительного ремня с помощью регулятора на руле.
- Органы управления закрепляются на проставке руля.
- Диапазон регулировки эквивалентен 2 отверстиям типового ограничителя (1,3").
- Вы можете выбрать одну из двух настроек: от 3-го отверстия к 5-му или от 2-го к 4-му (по аналогии с размещением отверстий на типовом ограничителе).
- Патент US 9022156.



REV Gen4, оснащенные задними подвесками tMotion и cMotion

860201496

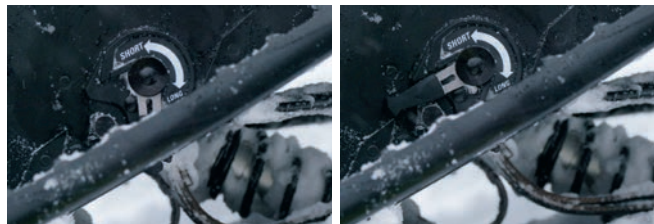

**Амортизаторы Fox Float 3**

- Откалиброваны для работы со снегоходами Summit на платформе REV Gen4.
- Легче амортизаторов, оснащенных пружинами.
- Бесступенчатая регулировка давления главной воздушной камеры.
- IFP (внутренний плавающий поршень).
- Продвинутая технология демпфирования,

- чувствительная к скорости сжатия.
- Полностью ремонтпригодные и перенастраиваемые.
- Поставляется с воздушным насосом Fox для регулировки давления.
- В комплект поставки входят два изделия.



REV Gen4 Summit и Freeride, оснащенные гусеницами длиной 154", 165"

860201278



ТИП	КОМПЛЕКТ	1	2	3	МОДЕЛИ	ГОД	ЛЫЖНАЯ КОЛЕЯ	АРТИКУЛ
ПЕРЕДНИЕ АМОРТИЗАТОРЫ	Float 3				Summit REV Gen4 (RAS 3)	2017+	36"	860201278
	1.5 Zero QS3-R							860201710
	Float 3 Evol QS3-R							860201713
ЗАДНИЕ АМОРТИЗАТОРЫ	1.5 Zero Pro Center Shock и 1.5 Zero Pro Rear Track				Summit, оснащенные подвеской tMotion	2012-2018	146" / 154" / 163" / 165"	860201708
							174"	860201709
	1.5 Zero QS3-R Center Shock и 1.5 Zero QS3 Rear Track						146" / 154" / 163" / 165"	860201711
							174"	860201712
	Float 3 Evol R Center Shock и 1.5 Zero QS3 Rear Track						146" / 154" / 163" / 165"	860201714
					174"	860201715		

КОМПЛЕКТ	СОСТАВ
КОМПЛЕКТ 1	Передние амортизаторы: <b>Float 3</b> Задние амортизаторы: <b>1.5 Zero Pro Center Shock</b> и <b>1.5 Zero Pro Rear Track</b>
КОМПЛЕКТ 2	Передние амортизаторы: <b>1.5 Zero QS3-R</b> Задние амортизаторы: <b>1.5 Zero QS3-R Center Shock</b> и <b>1.5 Zero QS3 Rear Track</b>
КОМПЛЕКТ 3	Передние амортизаторы: <b>Float 3 Evol QS3-R</b> Задние амортизаторы: <b>Float 3 Evol R Center Shock</b> и <b>1.5 Zero QS3 Rear Track</b>

Для получения дополнительной информации и ознакомления с дополнительными материалами посетите веб-сайт компании FOX: [www.ridefox.com](http://www.ridefox.com)



### Регулируемый ограничитель подвески tMotion

- Изменяйте длину ограничителя простым поворотом регулятора, чтобы привести характеристики вашего снегохода в соответствие с состоянием снежного покрова и рельефом местности.
- Укорачивание ограничителя прижимает нос снегохода к земле и улучшает угол атаки гусеницы.
- Удлинение ограничителя поднимает нос снегохода.
- Диапазон регулировки эквивалентен 2 отверстиям типового ограничителя (1,3")
- Компактная конструкция.
- Вы можете выбрать одну из двух настроек: от 3-го отверстия к 5-му или от 2-го к 4-му (по аналогии с размещением отверстий на типовом ограничителе).
- Патент US 9022156.

**REV-XM 2016 модельного года и новее**

860201105

**REV Gen4, оснащенные задними подвесками tMotion и сMotion**

860201492

**Установочный комплект для моделей REV-XM 2015 модельного года и старше**

- В комплект входят новые передние рычаги и все детали комплекта 860201105.

860201349



### Комплект запчастей регулируемого ограничителя подвески tMotion.

(без иллюстрации)

**REV-XM**

860201426

### НОВИНКА Комплект уширения передней подвески

- Регулируемая величина лыжной колеи 38,4" — 40,1".
- В комплект поставки входят амортизаторы и пружины из пакета опций X PACKAGE.



**REV Gen4 Summit и Freeride, оснащенные передней подвеской RAS 3, имеющей лыжную колею 36"**

860201588

### Комплект быстросъемной стойки стабилизатора

- Комплект позволяет использовать преимущества стабилизатора поперечной устойчивости на трассе и быстро отсоединять его для езды вдоль склонов.
- Продаются по отдельности.



**REV Gen4, REV-XM, REV-XP Summit 2013 модельного года и новее**

860200811

**REV-XP Summit 2012 и ранее**

860200667

### КОМПЛЕКТЫ ПЕРЕДНЕЙ ПОДВЕСКИ

- Обеспечивают лучшую курсовую устойчивость при движении по крупным неровностям.
- Меньший вес.
- Превосходный внешний вид.

#### 36"

- Дооснащение вашего снегохода до REV-XM Summit X в комплектации T3.
- Маневренность комплекта рулевого управления типа S-36 со всеми преимуществами подвески RAS 2.
- Амортизаторы с газовым подпором высокого давления HPG.
- Колея лыж легко регулируется 35,7" — 37,4".

**REV-XM, REV-XS, REV-XP**

860201153

#### 42"

- Комплект передней подвески RAS 2 с шириной лыжной колеи 42".
- Обновляет переднюю подвеску снегоходов до уровня передовых моделей REV-XS, предназначенных для эксплуатации в условиях трассы.
- В комплект входят стойки, совместимые с лыжами Pilot TS.

#### С АМОРТИЗАТОРАМИ

**REV-XM, REV-XS, REV-XP, не оснащенные передней подвеской с шириной лыжной колеи 42"**

- Дооснащение вашего снегохода до конфигурации RAS 2 в комплектации X.
- Амортизаторы с регулировкой отбоя HPG Plus R.

860201353

#### БЕЗ АМОРТИЗАТОРОВ

**REV-XM, REV-XS, REV-XP, оснащенные передней подвеской с шириной лыжной колеи 42"**

- Дооснащение вашего снегохода до конфигурации RAS 2.
- Для снегоходов, оснащенных передней подвеской с шириной лыжной колеи 42". С использованием амортизаторов, установленных на снегоходе.
- Подойдет для модернизации старых моделей под использование новых регулируемых лыж TS.

860201241



36"

Количество ограничено.



42" С АМОРТИЗАТОРАМИ



42" БЕЗ АМОРТИЗАТОРОВ

## Тяга QRS

- Созданная для использования в экстремальных условиях, эта легкая, полностью регулируемая тяга из углепластика позволяет удерживать ведомый шкив в нужном положении даже при самых высоких нагрузках.
- Удобно устанавливается между передним теплообменником и ведомым шкивом.

### REV-XM, REV-XS, REV-XP

(кроме моделей 550 Fan, а также оснащенных 4-тактными двигателями)

860200783



## Ведущий шкив вариатора eDrive 2

- Ведущий шкив вариатора для комплектации 4-тактных двигателей имеет в два раза больше роликов и рычагов по сравнению с TRA, рассчитан на более продолжительный срок службы и более редкое обслуживание.

Только модели, оснащенные двигателем 4-TEC 1200 2010 модельного года и новее

415130054

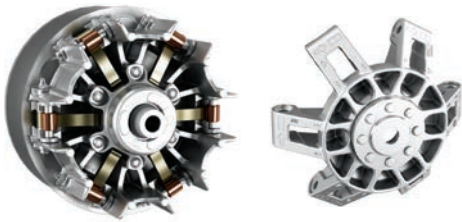

## Сервисный комплект ведущего шкива

(без иллюстрации)

- В комплект входят: 6 роликов в сборе, 12 опор скольжения, 3 уплотнительных кольца.

Все модели, оснащенные ведущим шкивом вариатора eDrive 2

415130055

## Сервисный комплект ведущего шкива

- В комплект входят: 1 крышка пружины в сборе, 3 ролика в сборе, 1 втулка,
- 6 опор скольжения, 6 уплотнительных колец, 1 стопорное кольцо, 3 шплинта и 3 оси рычага.

### REV-XP, REV-XR, REV-XS, REV-XM, REV-XU

415129624 • 2011 (550F)  
от 2011 до 2018 (600 и 600 E-TEC,  
эксплуатируемые на уровне моря)

### REV-XM, REV-XU

415129625 • 2012 (1200),  
от 2012 до 2018 (600 E-TEC, эксплуатируемые  
в условиях высокогорья), от 2013 до 2018  
Tundra Xtreme

### REV-XP, REV-XS, REV-XM, REV-XU

415129626 • от 2011 до 2018  
(800R P-TEK и 800R E-TEC)

415129627 • от 2008 до 2010  
(800R P-TEK и 800R E-TEC)

415129708 • 2011 и старше (1200),  
2011 и старше (600 E-TEC, эксплуатируемые  
в условиях высокогорья)

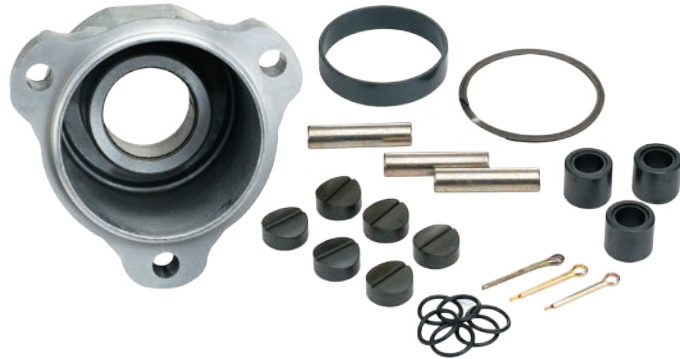

## КОМПЛЕКТ ДОРАБОТКИ ВАЛА ВЕДОМОГО ШКИВА ВАРИАТОРА QRS

- Комплект предназначен для установки съемного плавающего ведомого шкива вариатора.
- Комплект также предоставляет возможность снятия ведомого шкива без снятия промежуточного вала.
- Включает в себя облегченный вал и все необходимые для доработки запчасти и крепеж.

Устанавливается на 600 CARB, 600 E-TEC, 800 P-TEK и 800 E-TEC

860200832



## Комплект калибровки вариатора для эксплуатации на уровне моря

Для заказа подходящего вашему снегоходу комплекта обратитесь к бюллетеню, объясняющему процесс калибровки вариатора для эксплуатации в условиях высокогорья или на уровне моря.



## Муфта ведомого шкива вариатора с системой QRS

- Специально разработана для ведомого шкива с QRS.
- Обеспечивает оптимальные рабочие характеристики и надежность.

### REV-XP

417126956 • 40°      417127372 • 42°  
417126962 • 38°      417127426 • 46-42°  
417126974 • 44-40°  
417126975 • 44-33°  
417127325 • 44-42°  
417127367 • 44°



## Комплект поршня

- В комплект входят: поршень, кольца, поршневой палец, игольчатый подшипник и стопорные кольца.

415129406 • 593 HO, включая двигатели SDI

415129405 • 793 HO  
415129854 • 800 E-TEC 2011 и старше  
415129855 • 800 E-TEC 2012 и новее

415129858 • 800R P-TEK и 800R E-TEC 2010

415129541 • Ski 593  
415129542 • Ski 552





# ОТКРОЙТЕ НОВЫЕ ТЕРРИТОРИИ

## Ты знаешь, кто ты.

Ты один из тех, кто может решить сойти с избитого пути. Тебя привлекают испытания, выходящие за грани возможного. Поэтому тебе нужен продукт, превосходящий ожидания. Масла и смазки XPS подойдут идеально. Разработанные специально для того, чтобы обеспечить высокую производительность, надежность и предотвратить износ двигателя для снегоходов Ski-Doo, продукты XPS создавались вместе с двигателями Rotax и прошли самые сложные испытания, чтобы подарить невероятные впечатления в любых условиях. Начни свою поездку в салоне дилера BRP.







**Патрик «Пата» Дегерман  
(Patrick 'Pata' Degerman)**

Исследователь и участник экспедиции  
Lynx Adventure Antarctica

**XPS**



# XPS



Посмотрите видеоматериалы о маслах для 2-тактных и 4-тактных двигателей.  
[www.xpslubricants.com](http://www.xpslubricants.com)

## Синтетическое масло XPS для 2-тактных двигателей

- Разработано специально для двигателей Rotax, обеспечивает максимальную защиту компонентов двигателя E-TEC от износа.
- Включает комплект передовых присадок, обеспечивающих надлежащую смазку и очистку компонентов двигателя, а также предотвращающих их износ.
- Малодымящий и слабопахнущий состав обеспечивает надлежащие рабочие характеристики двигателя.
- Может использоваться как с системой непосредственного впрыска, так и с комбинированными системами, а также с высокопроизводительными 2-тактными карбюраторными двигателями.

779126 • 946 мл  
 779127 • 3,785 л

**ИДЕАЛЬНО  
 СОЧЕТАЕТСЯ**

с двигателем 850 E-TEC!



## Синтетическое масло для 4-тактных двигателей XPS 4-Stroke Synthetic Oil

- Лучший вариант для техники BRP, оснащенной 4-тактными двигателями и эксплуатируемой в условиях низких температур.
- Полностью синтетический состав на основе высококачественного масла.
- Сохраняет надлежащие рабочие характеристики в широком диапазоне температур.
- Надлежащая защита двигателя подтверждается внутренними испытаниями BRP.
- Простой запуск двигателя в холодную погоду.
- Обеспечивает защиту от коррозии и ржавчины.
- Точка текучести -45 °С.

779139 • 946 мл  
 779140 • 3,785 л

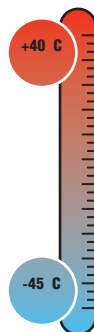

## Минеральное масло для 2-тактных двигателей XPS 2-Stroke Mineral Oil

- Предназначено для эксплуатации в карбюраторных двигателях в качестве инъекционного масла или премикса. Изготовлено с использованием высококачественной минеральной основы.
- Включает в себя комплект мощных присадок, разработанных специально для двигателей Rotax.
- Сохраняет надлежащие рабочие характеристики в широком диапазоне температур. Сохраняет текучесть до -40 °С. Превосходные смазывающие характеристики в любых условиях.

779119 • 946 мл  
 779120 • 3,785 л



## Синтетическое масло для 4-тактных двигателей для сверхнизких температур XPS 4-Stroke Extreme Cold Grade Synthetic Oil

- 4-тактным двигателям Rotax (ACE и 1203), эксплуатируемым в северных широтах, требуется специализированное масло, обеспечивающее их простой запуск и сохраняющее текучесть при самых низких температурах.
- Масло XPS 4-Stroke Extreme Cold Grade сохраняет текучесть до -60 °С для защиты наиболее важных компонентов двигателя при его запуске.
- Создано с учетом сохранения надлежащей вязкости во всем диапазоне рабочих температур.

779145 • 946 мл  
 779146 • 3,785 л

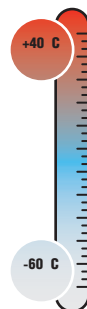





## Комплект для замены масла XPS Oil Change Kit

- Использование комплектов для замены масла позволяет сэкономить время и деньги, по сравнению с приобретением компонентов по отдельности, поскольку они включают в себя все необходимое для замены масла в снегоходах Ski-Doo, оснащенных двигателями 1200 4-TEC, 600 ACE или 900 ACE.
- Практичное решение вида «все в одном», включающее в себя соответствующий объем синтетического масла XPS, масляный фильтр и все необходимые кольцевые уплотнения.

415130168  
1200 4-TEC

415130166  
600 ACE

415130167  
900 ACE



## Антифриз / охлаждающая жидкость XPS Pre-mixed Antifreeze/Coolant

- Надлежащим образом подготовленный раствор со всеми необходимыми присадками, предотвращающими коррозию и кавитацию в системах охлаждения техники BRP.
- Состав с длительным сроком службы в 5 лет, разработанный специально для техники BRP.
- Превосходные характеристики теплопередачи.
- Идеален для замены на снегоходах, использующих антифриз со сроком службы 2 года (зеленый).

779150 • 5 лет (оранжевый) — 946 мл



## Безуглеродная топливная присадка XPS Carbon Free Fuel Treatment

- Сочетание топливной присадки и средства очистки топливной системы, периодически применяемое для восстановления эксплуатационных характеристик двигателя (запуск, набор скорости), а также для поддержания целостности системы подачи топлива и обеспечения чистоты внутренних компонентов двигателя.
- Присадка подготавливает топливо к периоду консервации двигателя и борется с излишней влажностью, свойственной современному спиртосодержащему топливу, сохраняя компоненты, содержащие железо и мягкие металлы, в чистоте и защищая их от коррозии.
- В состав средства входят запатентованные передовые присадки.
- Очищает клапаны, кольца и камеру сгорания.

779169 • 355 мл



## Стабилизатор топлива XPS Fuel Stabilizer

- Допускает использование совместно со спиртосодержащим топливом. Стабилизирует содержащееся в баке топливо, предотвращая его разложение, осложненный запуск двигателя, замедленный отклик дроссельной заслонки и ухудшение рабочих характеристик.
- Этанол гигроскопичен, а данное средство содержит мощные противокоррозийные присадки, обеспечивающие защиту компонентов топливной системы.
- Предотвращает появление проблем, связанных с использованием в составе топлива безводного этанола (до 10%).

779171 • 240 мл



## Средство для очистки карбюратора XPS Carburetor Cleaner

- Топливная присадка, разработанная специально для предотвращения проблем, свойственных маломощным двигателям, в результате использования спиртосодержащего топлива.
- Удаляет смолистые и лаковые отложения, накопленные за время простоя, стабилизирует топливо, предотвращая его разложение, на срок от 12 месяцев, а также обеспечивает защиту от кислородной коррозии на время краткосрочного хранения и долгосрочной консервации.
- Состав восстанавливает отклик дроссельной заслонки и облегчает запуск двигателя.
- Периодическое использование поддерживает целостность системы подачи топлива, сохраняет форсунки карбюратора в чистоте, а также борется с излишней влажностью, свойственной современному спиртосодержащему топливу, сохраняя компоненты, содержащие железо и мягкие металлы, в чистоте и защищая их от коррозии.

779172





### Консервационное масло XPS

- Высококачественное масло для создания в картере двигателя масляного тумана, обеспечивающего защиту внутренних компонентов двигателя от коррозии.
- В течение всего периода консервации покрывает внутренние компоненты двигателя, сгорает при его запуске.
- Обеспечивает защиту двигателя на время простоя или консервации.
- Полностью сгорает при запуске двигателя.

779173 • 350 г



### Тормозная жидкость XPS Brake Fluid

- Соответствует или превосходит любые стандарты DOT3 и DOT4 к тормозным жидкостям.
- Жаростойкий состав предотвращает износ компонентов тормозной системы, а также улучшает эксплуатационные характеристики уплотнительных элементов и кольцевых уплотнений тормозной системы.

779151 • 354 мл



### Тормозная жидкость XPS Racing Brake Fluid

- Превосходит требования стандарта DOT4 к тормозной жидкости. Предназначена для самых сложных условий эксплуатации, а также для спортивной эксплуатации.
- Повышенная стойкость к выкипанию (точка кипений ок. 322 градусов по Цельсию) идеально подойдет для обеспечения рабочих характеристик тормозной системы в сложных условиях гоночной эксплуатации.

779152 • 354 мл



### Минеральное масло для картера цепной передачи XPS Mineral Chaincase Oil

- Иготовливается на основе высококачественного минерального масла с добавлением присадок, улучшающих его смазывающие характеристики, что позволяет предотвратить износ компонентов цепной передачи и защитить их от коррозии.

779155 • 250 мл



### Синтетическое масло для картера цепной передачи XPS Synthetic Chaincase Oil

- Полностью синтетическое всесезонное масло демонстрирует достаточную вязкость в условиях низких температур, при этом в условиях высоких температур не происходит его разложения.
- Включает присадки, которые обеспечивают защиту внутренних компонентов от износа и коррозии, а также улучшают эксплуатационные характеристики уплотнений.
- Не подходит для 2-скоростных трансмиссий снегоходов Expedition и Skandic.

779156 • 355 мл



### Синтетическое трансмиссионное масло XPS Synchronesh Synthetic Transmission Oil

- Представляет собой уникальную комбинацию синтетической основы и присадок, обладающих, по сравнению с прочими синтетическими и минеральными трансмиссионными маслами стандарта API GL-5, стойкостью к повышенным нагрузкам, прочностью на сдвиг и пониженным окислением.
- Рекомендовано для трансмиссий снегоходов Ski-Doo и Lynx типа Synchronesh, использующих масло 75W-140 API GL-5.

779170 • 710 мл



### Спортивная рабочая жидкость для подвески XPS High Performance Suspension Fluid

- Синтетический состав с длительным сроком службы, предназначенный для обслуживания амортизаторов Kayaba.
- Сверхвязкое масло для амортизаторов.
- Повышенная вязкость обеспечивает оптимальные рабочие характеристики в холодную погоду.

779154 • 946 мл



### Защитная смазка XPS Anti-Corrosive Lubricant

- Эта многоцелевая смазка предназначена для защиты от коррозии, ржавчины и проникновения влаги.
- Содержит противозадирные присадки, обеспечивающие универсальность ее применения.

779168 • 340 г



### Смазка для подвески XPS Suspension Grease

- Специализированная смазка, предназначенная для компонентов подвески снегоходов Ski-Doo.
- Стабильный состав обеспечивает оптимальную смазку подвески в условиях как крайне низких, так и высоких температур, защиту ее компонентов от грязи и влаги, а также коррозии при пересечении водоемов и водотоков.

779163 • 397 г



### Средство для очистки тормозной системы XPS Brakes & Parts Cleaner

- Концентрированная смесь из сильных растворителей в виде мощного спрея, которая эффективно удаляет смазку, грязь, сажу, тормозную жидкость и другие загрязнения с элементов тормозной системы и металлических деталей.
- Быстро и полностью испаряется, не мешая тем самым дальнейшей работе механизмов.
- Не содержит озоноразрушающих веществ.

219701776 • 397 г



### Очиститель и полироль XPS Spray Cleaner & Polish

- Состав на водной основе безопасен для всех видов пластика.
- Не требует смывания водой, достаточно нанести состав на корпус транспортного средства и выполнить полировку.
- Обеспечивает защиту от УФ-излучения, препятствует образованию скоплений грязи. Не содержит озоноразрушающих компонентов.
- Может использоваться на окрашенных и хромированных поверхностях, поверхностях из стекловолокна и пластика.

219702844 • 397 г



### Салфетки XPS из микрофибры

- Изготовлены из особо тонких волокон, мягкая поверхность которых превосходно подходит для просушки и полировки различных поверхностей.
- Не повреждают поверхность.
- Удерживают воду в количестве, в семь раз превышающем собственный вес.
- Допускают машинную стирку и повторное использование.

219701759

Комплект из 2 шт.











**ski-doo** **LYNX** **SEA-DOO** **EVINRUDE** **ROTAX** **Can-am**

КАТАЛОГ СКИ-ДООВ 2018 • БЕГЧА • АКСЕССУАРЫ • ОПИШЛИВЕ ЗАПИСКИ • КОМПАНИЈА СКИ-ДОО